

Art.Nr.  
7906600706  
AusgabeNr.  
7906600850  
Rev.Nr.  
22/04/2021



# PLC40 - Zubehör



<https://www.scheppach.com/de/service>

DE	<b>Plasmaschneider - Zubehör</b> Originalbedienungsanleitung	3	HU	<b>Plazmavágó – tartozékok</b> Az eredeti használati utasítás fordítása	8
GB	<b>Plasma cutter - Accessories</b> Translation of the original instruction manual	4	PL	<b>Przecinarka plazmowa - akcesoria</b> Tłumaczenie oryginalnej instrukcji eksploatacji	9
FR	<b>Découpeur plasma - accessoires</b> Traduction des instructions d'origine	5	SI	<b>Plazemski rezalnik - pribor</b> Prevod originalnih navodil za uporabo	10
CZ	<b>Plazmová řezačka - příslušenství</b> Originální návod k obsluze	6	HR	<b>Plazma rezač - pribor</b> Prijevod originalnog priručnika za rukovanje	11
SK	<b>Plazmový rezný nástroj – príslušenstvo</b> Originálny návod na obsluhu	7	NL	<b>Plasmasnijder - accessoires</b> Vertaling van de originele gebruikshandleiding	12



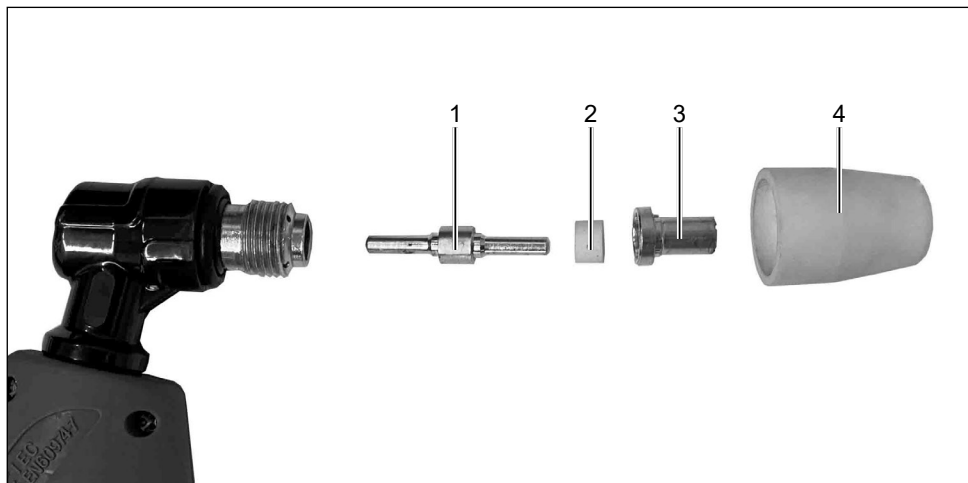

**Hersteller:**

scheppach  
 Fabrikation von Holzbearbeitungsmaschinen GmbH  
 Günzburger Straße 69  
 D-89335 Ichenhausen

**Lieferumfang**

- 1. Elektrode
- 2. Diffusor
- 3. Düse
- 4. Keramikkappe

**Montage**

**Vor Wartungsbeginn schalten Sie das Gerät aus und ziehen Sie den Netzstecker**

- 1. Schrauben Sie die Keramikkappe (4) ab und entfernen Sie die alte Düse (3) und gegebenenfalls die Elektrode (1)
  - Die Elektrode (1) ist auszutauschen, wenn sie in der Mitte einen Krater von rund 1,5 mm Tiefe aufweist.
- 2. Sollten die Keramikkappe (4) und der Diffusor (2) ebenfalls beschädigt sein, so tauschen Sie auch diese.
- 3. Montieren Sie den Brenner in derselben Reihenfolge, wie im Bild gezeigt, wieder zusammen.

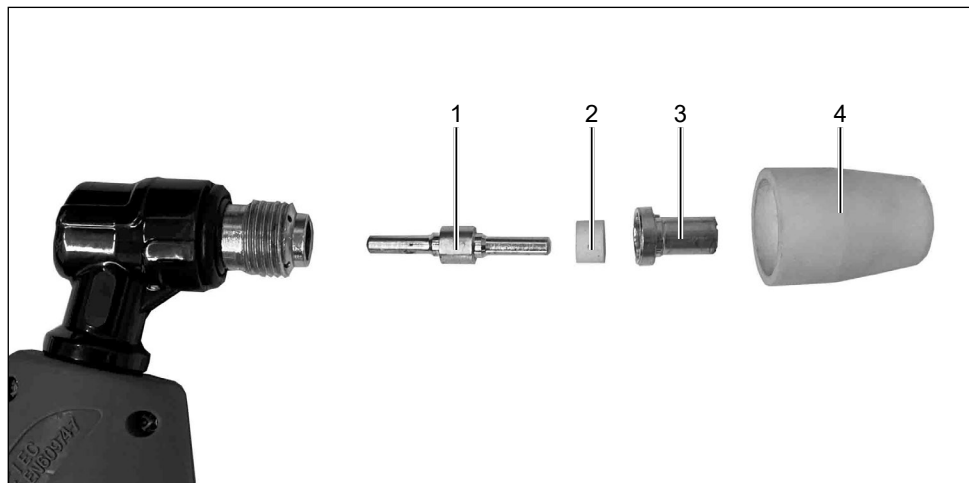

**Manufacturer:**

schepach  
 Fabrikation von Holzbearbeitungsmaschinen GmbH  
 Günzburger Straße 69  
 D-89335 Ichenhausen

**Scope of delivery**

- 1. Electrode
- 2. Diffuser
- 3. Nozzle
- 4. Ceramic cap

**Assembly**

**Switch the device off and pull out the mains plug.**

- 1. Unscrew the ceramic cap (4) and remove the old nozzle (3) and, if necessary, the electrode (1).
  - The electrode (1) must be replaced when it has a crater in the middle of approx. 1.5 mm deep.
- 2. If the ceramic cap (4) and the diffuser (2) are also damaged, replace them too.
- 3. Reassemble the burner in the same order as shown in the picture.

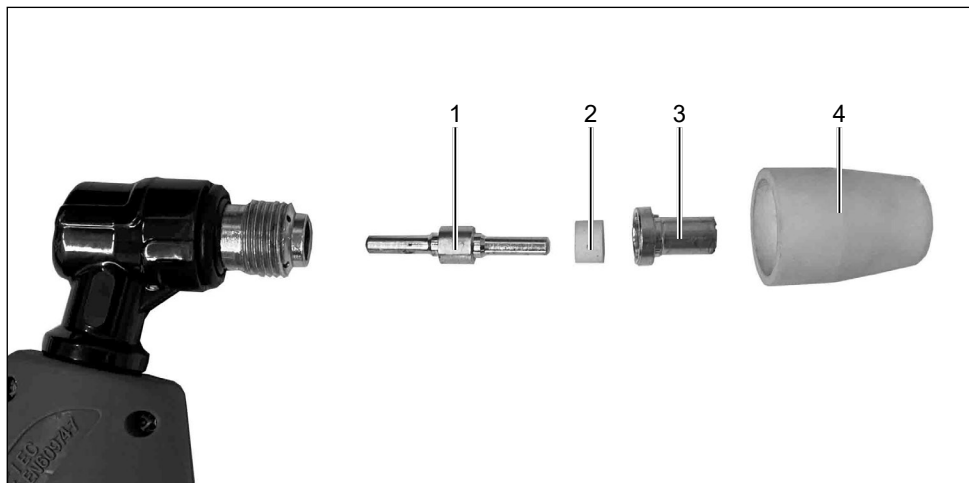

**Fabricant:**

scheppach  
 Fabrikation von Holzbearbeitungsmaschinen GmbH  
 Günzburger Straße 69  
 D-89335 Ichenhausen

**Fournitures**

- 1. Électrode
- 2. Diffuseur
- 3. Tuyère
- 4. Capuchon en céramique

**Montage**

**Arrêtez l'appareil et débranchez la fiche secteur.**

- 1. Dévissez le capuchon en céramique (4) et retirez l'ancienne tuyère (3) et, si nécessaire, l'électrode (1).
  - L'électrode (1) doit être remplacée lorsqu'elle présente un cratère d'environ 1,5 mm de profondeur au milieu.
- 2. Si le capuchon en céramique (4) et le diffuseur (2) sont également endommagés, remplacez-les également.
- 3. Remontez le découpeur dans le même ordre que celui indiqué sur l'image.

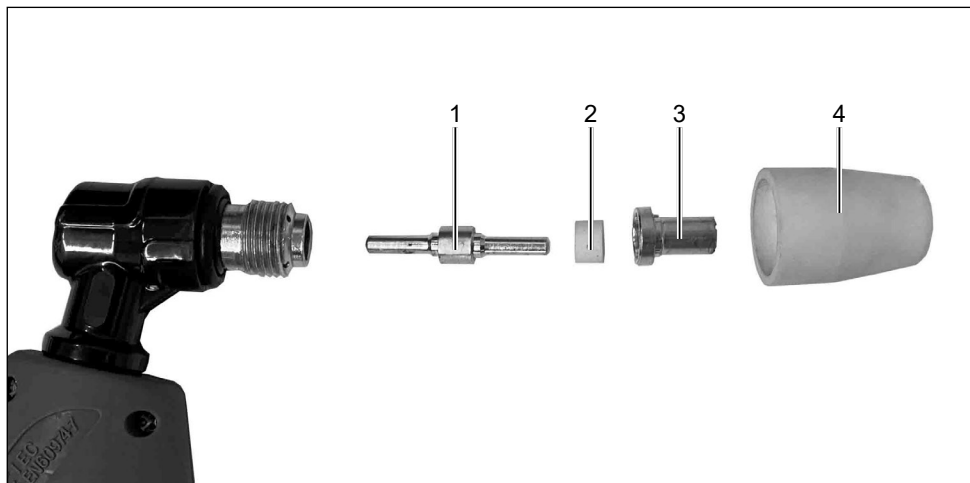

### **Výrobce:**

scheppach  
 Fabrikation von Holzbearbeitungsmaschinen GmbH  
 Günzburger Straße 69  
 D-89335 Ichenhausen

### **Rozsah dodávky**

1. Elektroda
2. Difuzér
3. Dýze
4. Pouzdro hořáku

### **Montáží**

**Před zahájením údržby vypněte přístroj a vytáhněte síťovou zástrčku**

1. Odšroubujte kryt hořáku (4) a odstraňte starou trysku (3) a případně elektrodu (1)
  - Elektrodu (1) je nutno vyměnit, jestliže má uprostřed kráter hluboký zhruba 1,5 mm.
2. Pokud by měl být poškozený také kryt hořáku (4) a difuzér (2), pak je také vyměňte.
3. Hořák znovu sestavte ve stejném pořadí, které je znázorněno na obrázku.

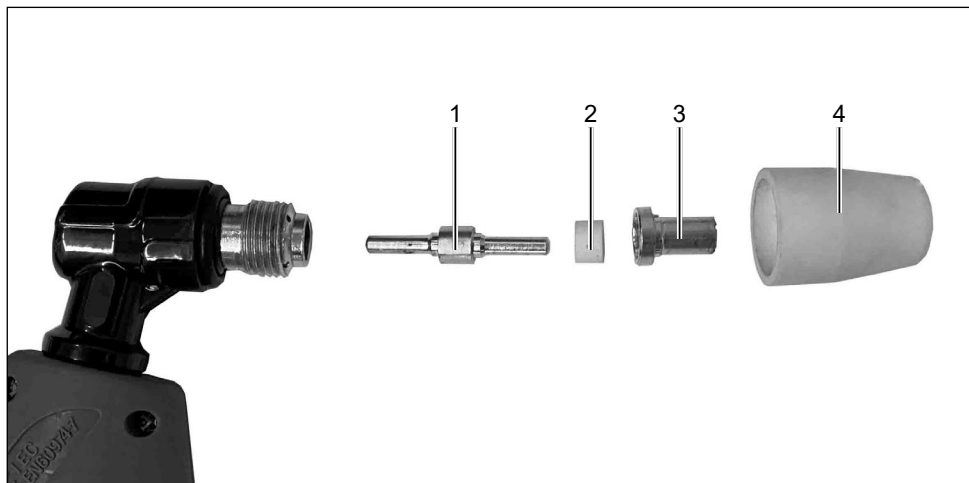

### Výrobca:

scheppach  
 Fabrikation von Holzbearbeitungsmaschinen GmbH  
 Günzburger Straße 69  
 D-89335 Ichenhausen

### Rozsah dodávky

1. Elektróda
2. Difúzor
3. Trysky
4. Puzdro horáka

### Montážou

#### 1. Pred začiatkom údržby vypnite prístroj a vytiahnite sieťovú zástrčku

1. Odskrutkujte kryt horáka (4) a odstráňte starú dýzu (3) a v príp. potreby aj elektródu (1)
  - Elektródu (1) d je potrebné vymeniť, ak má stred krátera hĺbku približne 1,5 mm.
2. Ak je kryt horáka (4) a difúzor (2) poškodený, vymeňte ich tiež.
3. Zmontujte horák v rovnakom poradí znázornenom na obrázku.

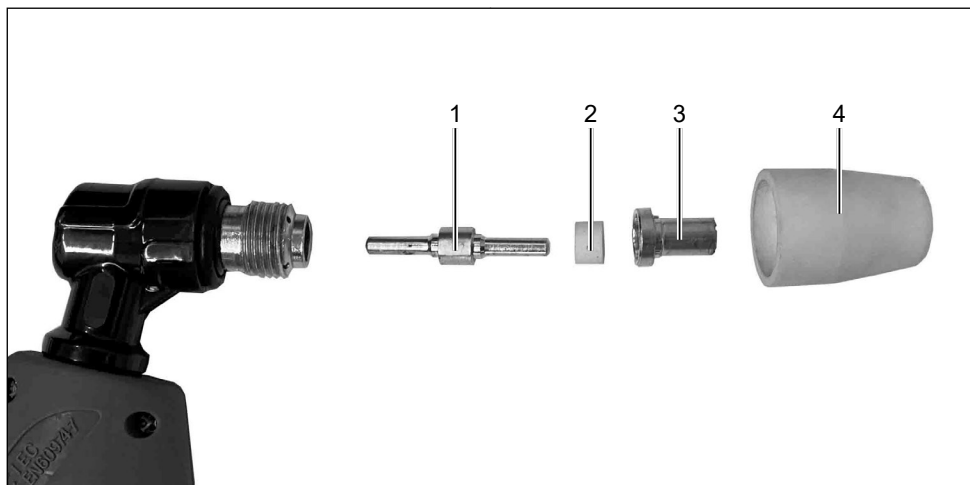

### Gyártó:

scheppach  
 Fabrikation von Holzbearbeitungsmaschinen GmbH  
 Günzburger Straße 69  
 D-89335 Ichenhausen

### Szállított elemek

1. Elektróda
2. Diffúzor
3. Fúvóká
4. Égő köpenye

### Összeszerelni

**A karbantartás megkezdése előtt kapcsolja ki a készüléket, és húzza ki a hálózati csatlakozót**

1. Csavarja le a kupakot (4), és távolítsa el a régi fúvókát (3), valamint adott esetben az elektródát (1) is
  - Akkor kell kicserélni az elektródát (1), ha a közepén egy kb. 1,5 mm mély kráter van.
2. Ha a kupak (4) és a diffúzor (2) is sérült, akkor ezeket is cserélje ki.
3. Ugyanígyen sorrendben, az ábrán látható módon szerelje össze az égőt.



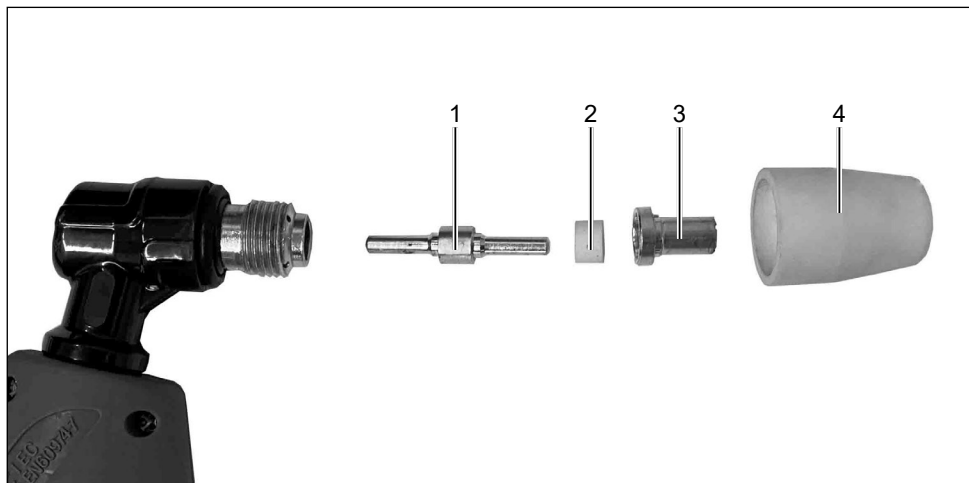

**Producent:**

scheppach  
 Fabrikation von Holzbearbeitungsmaschinen GmbH  
 Günzburger Straße 69  
 D-89335 Ichenhausen

**Zakres dostawy**

1. Elektroda
2. Dyfuzor
3. Dysza
4. Osłona palnika

**Montaż**

**Przed rozpoczęciem konserwacji należy wyłączyć urządzenie i wyciągnąć wtyczkę sieciową.**

1. Odkręcić osłonę palnika (4) i wyjąć starą dyszę (3) oraz, jeśli to konieczne, elektrodę (1)
  - Elektroda (1) musi zostać wymieniona, jeśli na środku pojawi się krater o głębokości około 1,5 mm.
2. Jeśli uszkodzone są również osłona palnika (4) i dyfuzor (2), należy je również wymienić.
3. Ponownie zmontować palnik w takiej samej kolejności, jak pokazano na rysunku.

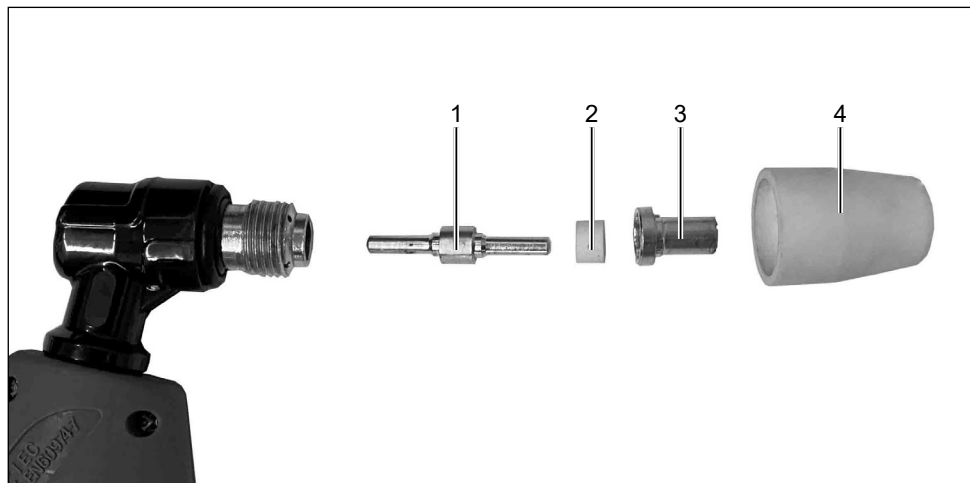

**Proizvajalec:**

schepach  
 Fabrikation von Holzbearbeitungsmaschinen GmbH  
 Günzburger Straße 69  
 D-89335 Ichenhausen

**Obseg dostave**

1. Elektroda
2. Difuzor
3. Šoba
4. Tulec gorilnika

**Montaža**

**Preden začnete z vzdrževanjem, izklopite napravo in izvlecite omrežni vtič.**

1. Odvijte in snemite tulec gorilnika (4) in odstranite staro šobo (3) ter po potrebi tudi elektrodo (1).
  - Elektrodo (1) je treba zamenjati, ko ima na sredini krater z globino 1,5 mm.
2. Če sta tulec gorilnika (4) in difuzor (2) tudi poškodovana, ju prav tako zamenjajte.
3. Gorilnik sestavite v enakem vrstnem redu, kot je prikazan na sliki.

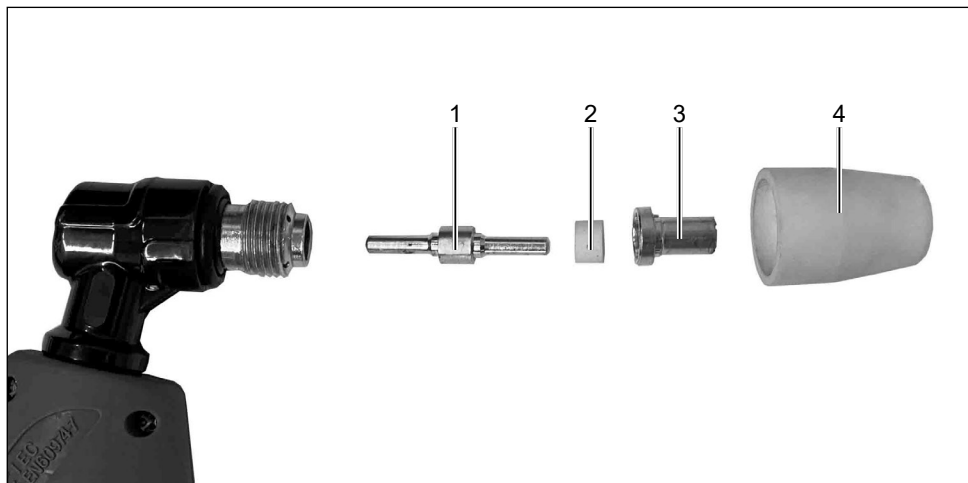

**Proizvođač:**

scheppach  
 Fabrikation von Holzbearbeitungsmaschinen GmbH  
 Günzburger Straße 69  
 D-89335 Ichenhausen

**Opseg isporuke**

1. Elektroda
2. Difuzor
3. Sapnica
4. Tuljak plamenika

**Montiranje**

**Prije početka održavanja isključite uređaj i izvucite mrežni utikač.**

1. Odvrnite tuljak plamenika (4) i demontirajte staru sapnicu (3) i po potrebi elektrodu (1).
  - Elektrodu (1) valja zamijeniti ako na sredini postoji krater dubok cca 1,5 mm.
2. Ako su tuljak plamenika (4) i difuzor (2) također oštećeni, zamijenite i njih.
3. Montirajte plamenik istim redoslijedom kao što je prikazano na slici.

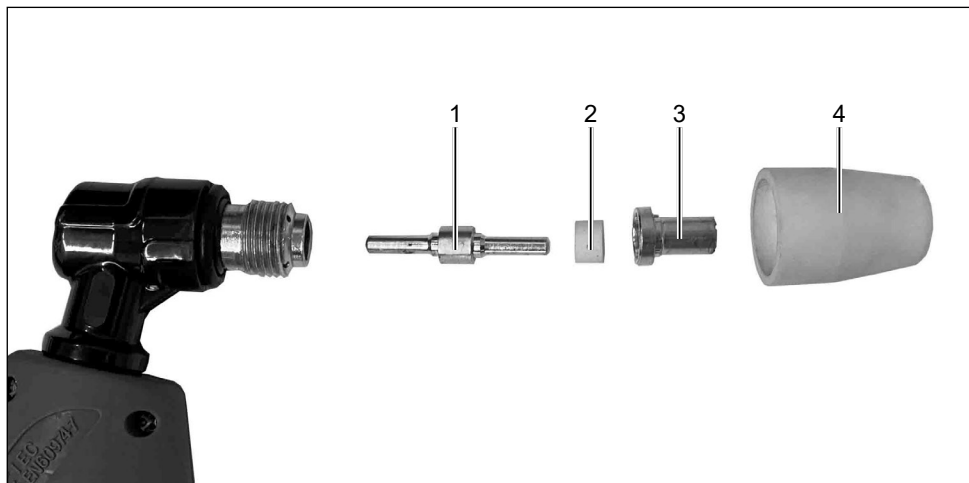

**Fabrikant:**

schep

Fabrikation von Holzbearbeitungsmaschinen GmbH

Günzburger Straße 69

D-89335 Ichenhausen

**Meegeleverd**

- 1. Elektrode
- 2. Diffusor
- 3. Sproeikop
- 4. Keramische dop

**Montage**

**Schakel voor onderhoudswerkzaamheden het apparaat uit en trek de stekker eruit.**

- 1. Schroef de keramische dop (4) los en verwijder de oude sproeier (3) en eventueel de elektrode (1).
  - De elektrode (1) moet worden vervangen als deze in het midden een krater heeft van een diepte van ongeveer 1,5 mm.
- 2. Als de keramische dop (4) en de diffusor (2) ook beschadigd zijn, vervang deze dan ook.
- 3. Zet de brander weer in elkaar in dezelfde volgorde als op de afbeelding.