

Art.Nr.
5908703903
AusgabeNr.
5908703903_0002
Rev.Nr.
28/03/2024



SC2200PE

DE	Kehmaschine Originalbedienungsanleitung	8
GB	Sweeper Translation of original instruction manual	29
FR	Balayeuse Traduction des instructions d'origine	46
IT	Spazzatrice La traduzione dal manuale di istruzioni originale	65
NL	Veegmachine Vertaling van de originele gebruikshandleiding	84
ES	Barredora mecánica Traducción del manual de instrucciones original	103
PT	Da vassoura mecânica Tradução do manual de operação original	122
CZ	Zametačí stroj Překlad originálního návodu k obsluze	141
SK	Zametačí stroj Překlad originálního návodu na obsluhu	158
HU	Seprő gép Eredeti használati utasítás fordítása	176

PL	Zamiatarka spalinowa Tłumaczenie oryginalnej instrukcji obsługi	194
HR	Stroja za čišćenje Prijevod originalnog priručnika za uporabu	213
SI	Pometalnega stroja Prevod originalnih navodil za uporabo	230
EE	Motoriseeritud tänavapuhasiti Originaalkäitatusjuhendi tõlge	247
LT	Slaucišamos mašina Originalios naudojimo instrukcijos vertimas	264
LV	Motorinē šļāvīmo mašina Oriģinālās lietošanas instrukcijas tulkojums	282
SE	Sopmaskin Översättning av original-bruksanvisning	300
FI	Lakaisukone Käännös alkuperäisestä käyttöohjeesta	317
DK	Fejemaskine Oversættelse fra den oprindelige betjeningsvejledning	334

Nachdrucke, auch auszugsweise, bedürfen der Genehmigung.
Technische Änderungen vorbehalten. Abbildungen beispielhaft!

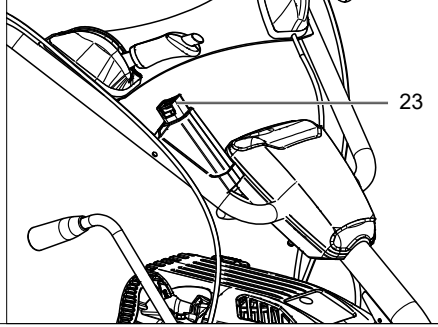
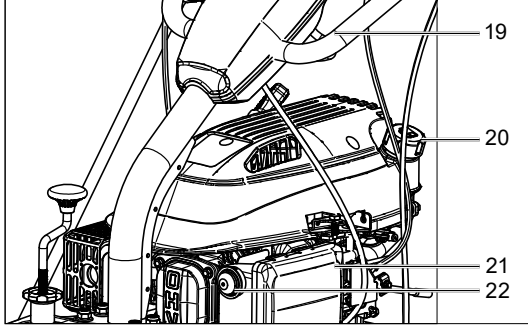
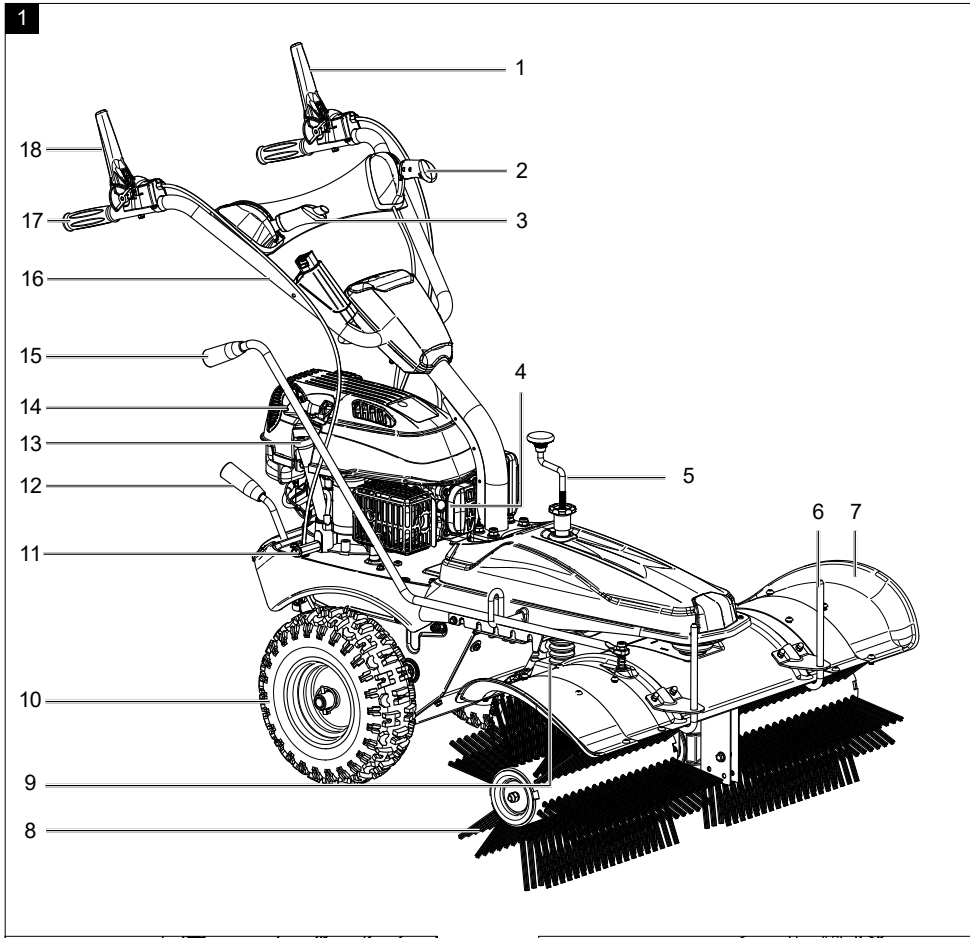

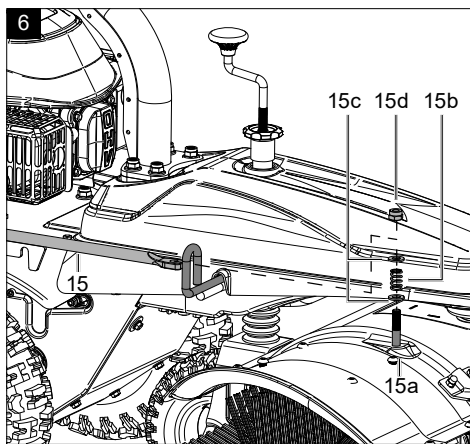
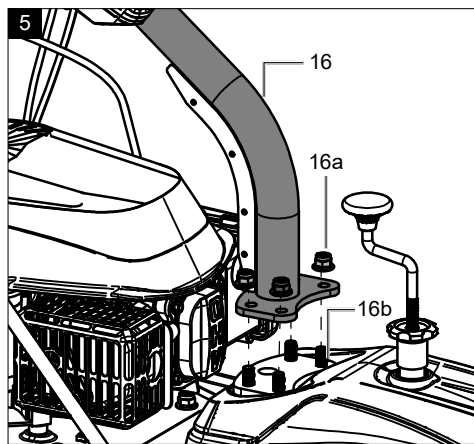
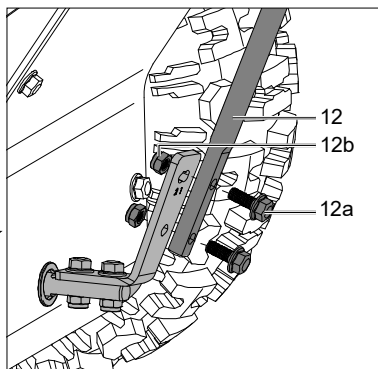
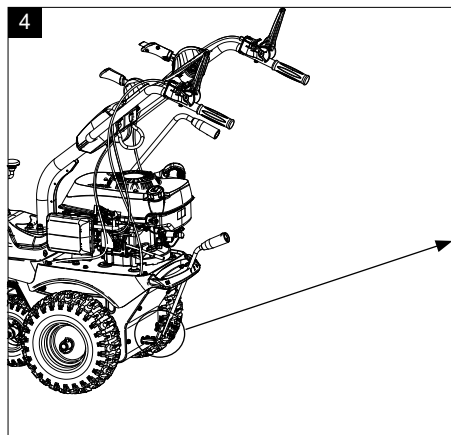
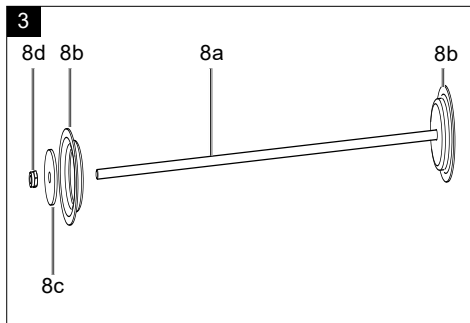
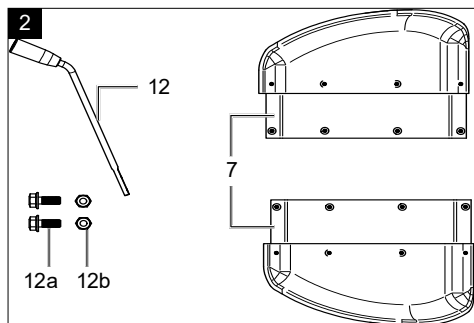

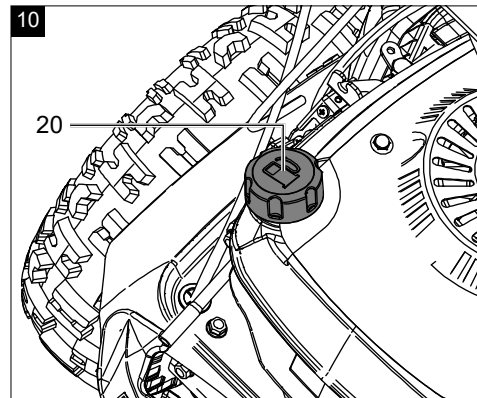
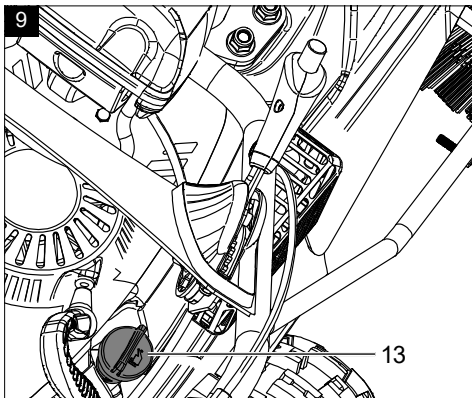
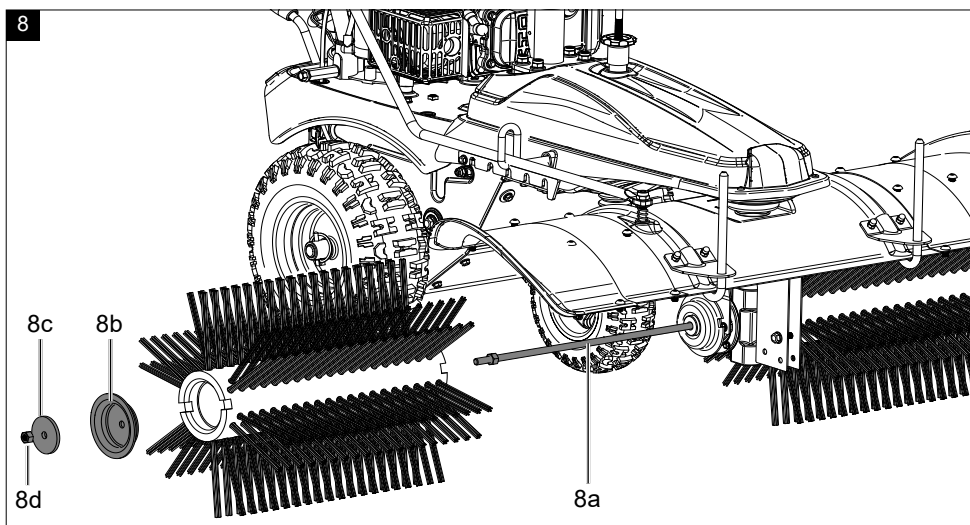
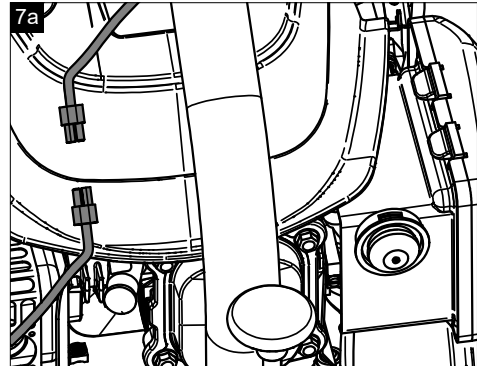
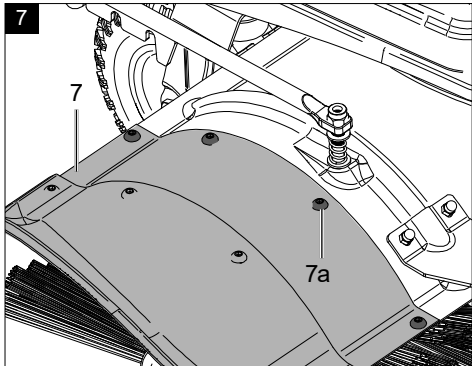

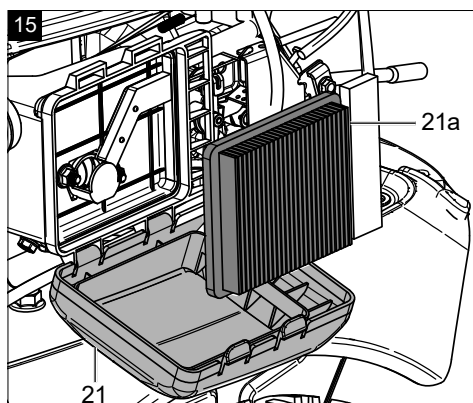
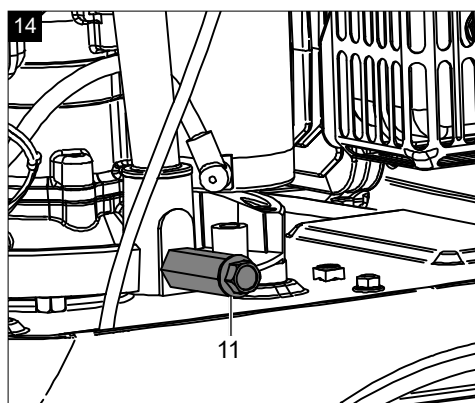
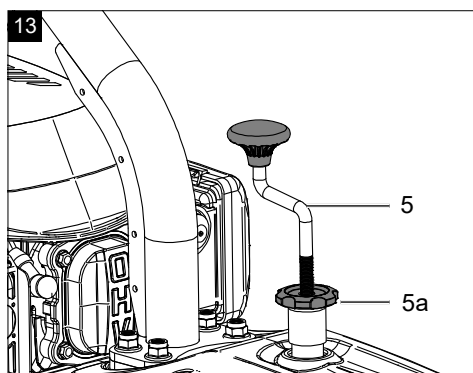
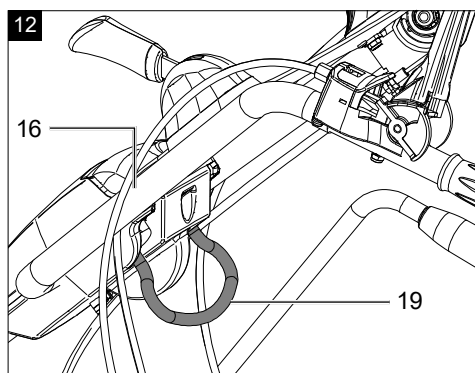
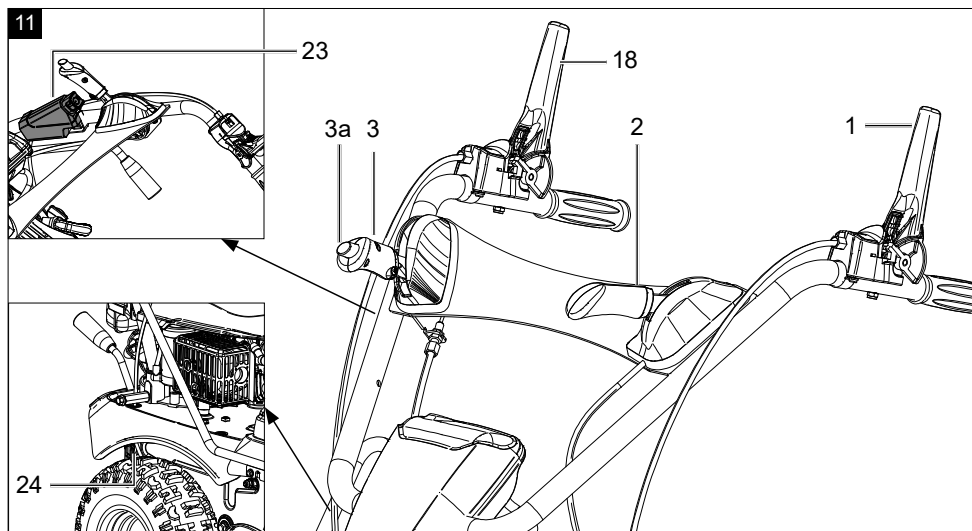

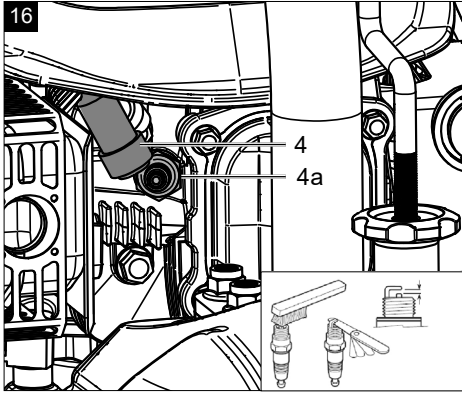

Erklärung der Symbole auf dem Produkt

Die Verwendung von Symbolen in diesem Handbuch soll Ihre Aufmerksamkeit auf mögliche Risiken lenken. Die Sicherheitssymbole und Erklärungen, die diese begleiten, müssen genau verstanden werden. Die Warnungen selbst beseitigen keine Risiken und können korrekte Maßnahmen zum Verhüten von Unfällen nicht ersetzen.

	<p>Achtung! Das Nichtbeachten der an der Maschine angebrachten Sicherheitszeichen und Warnhinweise sowie das Nichtbeachten der Sicherheits- und Bedienungshinweise kann zu schweren Verletzungen bis hin zum Tod führen.</p>
	<p>Vor Inbetriebnahme Bedienungsanleitung und Sicherheitshinweise lesen und beachten!</p>
	<p>Tragen Sie eine Schutzbrille!</p>
	<p>Tragen Sie einen Gehörschutz!</p>
	<p>Tragen Sie festes Schuhwerk!</p>
	<p>Die maximale Hangneigung beträgt 20°.</p>
	<p>Es ist verboten, Schutz- und Sicherheitsvorrichtungen zu entfernen oder zu verändern.</p>
	<p>Rotierende Bürsten! Körper fernhalten! Nicht in rotierende Bürsten greifen. Verletzungsgefahr!</p>
	<p>ACHTUNG! Betriebsstoffe sind feuergefährlich und explosiv - Verbrennungsgefahr. Nicht bei heißem oder laufendem Motor tanken.</p>
	<p>Vergiftungsgefahr! Benutzen Sie das Gerät nur im Außenbereich und niemals in geschlossenen oder schlecht belüfteten Räumen.</p>
	<p>Entfernen Sie den Zündkerzenstecker, bevor Sie Wartungsarbeiten vornehmen.</p>
	<p>Gefahr durch umherfliegende Gegenstände! Stellen Sie sicher, dass andere Personen ausreichend Sicherheitsabstand einhalten. Halten Sie nicht beteiligte Personen vom Gerät fern.</p>
	<p>Achtung heiße Oberfläche - Verbrennungsgefahr.</p>

	<p>Garantierter Schallleistungspegel.</p>
	<p>Motoröl</p>
	<p>Ölstand kontrollieren.</p>
	<p>Kraftstoffpumpe "Primer" drücken.</p>
	<p>Gashebel</p>
	<p>Drehzahlregulierhebel für die Bürsten (Bürstengeschwindigkeitshebel)</p>
	<p>Höhenverstellung vom Lenkholm</p>
	<p>Höhenverstellung der Bürsten</p>
	<p>Bürstenantrieb</p>
	<p>Fahrtrieb</p>
	<p>Das Produkt entspricht den geltenden europäischen Richtlinien.</p>
<p>⚠ Achtung!</p>	<p>In dieser Bedienungsanweisung haben wir Stellen, die Ihre Sicherheit betreffen, mit diesem Zeichen versehen.</p>

Inhaltsverzeichnis:
Seite:

1.	Einleitung	11
2.	Produktbeschreibung	11
3.	Lieferumfang	12
4.	Bestimmungsgemäße Verwendung	12
5.	Allgemeine Sicherheitshinweise	12
6.	Technische Daten	16
7.	Auspacken	17
8.	Montage	17
9.	Vor Inbetriebnahme	18
10.	Betrieb der Kehrmachine	19
11.	Wartung & Reinigung	21
12.	Reparatur & Ersatzteilbestellung	23
13.	Transport	23
14.	Lagerung	23
15.	Entsorgung und Wiederverwertung	24
16.	Störungsabhilfe	26
17.	Konformitätserklärung	355

1. Einleitung

Hersteller:

Scheppach GmbH
Günzburger Straße 69
D-89335 Ichenhausen

Verehrter Kunde,

wir wünschen Ihnen viel Freude und Erfolg beim Arbeiten mit Ihrem neuen Produkt.

Hinweis:

Der Hersteller dieses Produkts haftet nach dem geltenden Produkthaftungsgesetz nicht für Schäden, die an diesem Produkt oder durch dieses Produkt entstehen bei:

- unsachgemäßer Behandlung
- Nichtbeachtung der Bedienungsanleitung
- Reparaturen durch Dritte, nicht autorisierte Fachkräfte
- Einbau und Austausch von nicht originalen Ersatzteilen
- nicht bestimmungsgemäßer Verwendung
- Ausfällen der elektrischen Anlage bei Nichtbeachtung der elektrischen Vorschriften und VDE-Bestimmungen 0100, DIN 57113 / VDE 0113

Beachten Sie:

Lesen Sie vor der Montage und vor Inbetriebnahme den gesamten Text der Bedienungsanleitung durch.

Diese Bedienungsanleitung soll es Ihnen erleichtern, Ihr Produkt kennenzulernen und dessen bestimmungsgemäße Einsatzmöglichkeiten zu nutzen.

Die Bedienungsanleitung enthält wichtige Hinweise, wie Sie mit dem Produkt sicher, fachgerecht und wirtschaftlich arbeiten, und wie Sie Gefahren vermeiden, Reparaturkosten sparen, Ausfallzeiten verringern und die Zuverlässigkeit und Lebensdauer des Produkts erhöhen.

Zusätzlich zu den Sicherheitsbestimmungen dieser Bedienungsanleitung müssen Sie unbedingt die für den Betrieb des Produkts geltenden Vorschriften Ihres Landes beachten.

Bewahren Sie die Bedienungsanleitung, in einer Plastikhülle geschützt vor Schmutz und Feuchtigkeit, bei dem Produkt auf. Sie muss von jeder Bedienungsperson vor Aufnahme der Arbeit gelesen und sorgfältig beachtet werden.

An dem Produkt dürfen nur Personen arbeiten, die im Gebrauch des Produkts unterwiesen und über die damit verbundenen Gefahren unterrichtet sind.

Das geforderte Mindestalter ist einzuhalten.

Neben den in dieser Bedienungsanleitung enthaltenen Sicherheitshinweisen und den besonderen Vorschriften Ihres Landes sind die für den Betrieb von baugleichen Produkten allgemein anerkannten technischen Regeln zu beachten.

Wir übernehmen keine Haftung für Unfälle oder Schäden, die durch Nichtbeachten dieser Anleitung und den Sicherheitshinweisen entstehen.

2. Produktbeschreibung (Abb. 1 + 11)

1. Kupplungshebel Bürstenantrieb
2. Gashebel
3. Bürstengeschwindigkeitshebel
- 3a. Sperrknopf
- 4a. Zündkerzenstecker
- 4a. Zündkerze
5. Kurbel
- 5a. Sterngriffmutter / Sicherungsmutter
6. Halterung für Schneeschild/Auffangbehälter
7. Schutzblech links/rechts
- 7a. Schraube
- 7b. Mutter
8. Bürstenwalzen
- 8a. Bürstenwelle
- 8b. Formscheibe
- 8c. Beilagscheibe
- 8d. Mutter
9. Stützrad
10. Rad
11. Ölblassschraube
12. Gangwahlhebel
- 12a. Schraube
- 12b. Mutter
13. Ölmesstab
14. Seilzugstarter
15. Schwenkstange
- 15a. Gewindestift
- 15b. Feder
- 15c. Unterlegscheibe
- 15d. Mutter
16. Lenkholm
- 16a. Mutter
- 16b. Befestigungsbolzen
17. Griff
18. Kupplungshebel Fahrtrieb
19. Griff für Lenkholmeinstellung
20. Tankdeckel
21. Luftfilterdeckel

- 21a. Luftfilter
- 22. Primerpumpe
- 23. Zündschlüssel / E-Starter
- 24. Ladebuchse
- 25. Batterie (nicht abgebildet)
- 26. Ladegerät (nicht abgebildet)

3. Lieferumfang

Pos.	Anzahl	Bezeichnung
12	1x	Gangwahlhebel
8	2x	Bürstenwalze
8a	1x	Bürstenwelle
8b	2x	Formscheibe
8c	2x	große Beilagscheibe
8d	2x	Mutter
7	2x	Schutzblech links/rechts
23	2x	Zündschlüssel
	1x	Ladegerät
	1x	Bedienungsanleitung

4. Bestimmungsgemäße Verwendung

Die Benzin-Kehrmaschine, einschließlich der Anbauteile, wurde speziell für die Pflege und Reinigung von gepflasterten Flächen, Gehwegen, Hofeinfahrten und gut belüfteten Lagerflächen entwickelt. Betreiben Sie die Maschine nicht in geschlossenen Räumen.

Die Benzin-Kehrmaschine ist dazu geeignet, losen Schmutz zu kehren bzw. aufzunehmen. Beim Aufsatz des Schneeschildes kann die Benzin-Kehrmaschine zum Schneeräumen eingesetzt werden.

Das Benzin-Kehrmaschine nicht bei Regen zu nutzen.

Die Maschine darf nur nach ihrer Bestimmung verwendet werden. Jede weitere darüber hinausgehende Verwendung ist nicht bestimmungsgemäß.

Für daraus hervorgerufene Schäden oder Verletzungen aller Art haftet der Benutzer/Bediener und nicht der Hersteller.

Bestandteil der bestimmungsgemäßen Verwendung ist auch die Beachtung der Sicherheitshinweise, sowie die Montageanleitung und Betriebshinweise in der Bedienungsanleitung.

Personen, welche die Maschine bedienen und warten, müssen mit dieser vertraut und über mögliche Gefahren unterrichtet sein.

Darüber hinaus sind die geltenden Unfallverhütungsvorschriften genauestens einzuhalten.

Sonstige allgemeine Regeln in arbeitsmedizinischen und sicherheitstechnischen Bereichen sind zu beachten.

Veränderungen an der Maschine schließen eine Haftung des Herstellers und daraus entstehende Schäden gänzlich aus.

Die Maschine darf nur mit Originalteilen und Originalzubehör des Herstellers betrieben werden.

Bitte beachten Sie, dass unsere Geräte bestimmungsgemäß nicht für den gewerblichen, handwerklichen oder industriellen Einsatz konstruiert wurden. Wir übernehmen keine Gewährleistung, wenn das Gerät in Gewerbe-, Handwerks- oder Industriebetrieben sowie bei gleichzusetzenden Tätigkeiten eingesetzt wird.

5. Allgemeine Sicherheitshinweise

In dieser Bedienungsanleitung haben wir Stellen, die Ihre Sicherheit betreffen, mit diesem Zeichen versehen:

Außerdem enthält die Betriebsanleitung andere wichtige Textstellen, die durch das Wort „**ACHTUNG!**“ gekennzeichnet sind.

Achtung!

Beim Benutzen von Geräten müssen einige Sicherheitsvorkehrungen eingehalten werden, um Verletzungen und Schäden zu verhindern. Lesen Sie diese Bedienungsanleitung / Sicherheitshinweise deshalb sorgfältig durch. Falls Sie das Gerät an andere Personen übergeben sollten, händigen Sie diese Bedienungsanleitung / Sicherheitshinweise bitte mit aus. Wir übernehmen keine Haftung für Unfälle oder Schäden, die durch Nichtbeachten dieser Anleitung und den Sicherheitshinweisen entstehen.

GEFAHR

Bei Nichtbeachtung dieser Anweisung besteht höchste Lebensgefahr bzw. die Gefahr lebensgefährlicher Verletzungen.

WARNUNG

Bei Nichtbeachtung dieser Anweisung besteht Lebensgefahr bzw. die Gefahr schwerer Verletzungen.

⚠ VORSICHT

Bei Nichtbeachtung dieser Anweisung besteht leichte bis mittlere Verletzungsgefahr.

HINWEIS!

Bei Nichtbeachtung dieser Anweisung besteht die Gefahr einer Beschädigung des Motors oder anderen Sachwerten.

- Lernen Sie Ihre Maschine kennen.
- Lesen Sie die Bedienungsanleitung aufmerksam durch und versichern Sie sich, dass Sie deren Inhalt sowie alle an der Maschine angebrachten Etiketten verstehen.
- Machen Sie sich mit dem Anwendungsbereich sowie Einschränkungen der Maschine sowie mit besonderen Gefahrenquellen vertraut.
- Stellen Sie sicher, dass Sie alle Bedienelemente und deren Funktion genau kennen.
- Stellen Sie sicher, dass Sie wissen, wie die Maschine angehalten wird und die Bedienelemente schnell deaktiviert werden.
- Versuchen Sie nicht die Maschine anzuwenden, ohne die genaue Funktionsweise und Wartungsanforderungen des Motors zu kennen und zu wissen, wie Unfälle mit Personen- und/oder Sachschäden zu vermeiden sind.
- Halten Sie andere Personen, insbesondere Kinder, von Ihrem Arbeitsbereich fern.

Arbeitsbereich

- Starten oder bedienen Sie die Maschine nie in geschlossenen Räumen. Die Abgase sind gefährlich, da sie das geruchslose und tödliche Gas Kohlenmonoxid enthalten. Verwenden Sie die Maschine nur in gut gelüfteten Außenbereichen.
- Verwenden Sie die Maschine nie bei mangelnder Sicht oder Lichtverhältnissen.

Personensicherheit

- Verwenden Sie die Maschine nicht, wenn Sie Drogen, Alkohol oder Medikamente zu sich genommen haben, die Ihre Fähigkeit die Maschine korrekt zu bedienen beeinflussen.
- Tragen Sie angemessene Kleidung. Tragen Sie lange Hosen, Stiefel und Handschuhe.
- Tragen Sie keine lose Kleidung, kurze Hosen oder Schmuck jeglicher Art. Tragen Sie langes Haar zurückgebunden, sodass es nicht länger als schulterlang ist. Halten Sie Ihre Haare, Kleidung und Handschuhe von beweglichen Teilen fern.

Lose Kleidung, Schmuck oder langes Haar kann sich in beweglichen Teilen verfangen. Überprüfen Sie Ihre Maschine vor dem Start.

- Belassen Sie Schutzblenden an ihrem Ort und funktionstüchtig.
- Stellen Sie sicher, dass alle Muttern, Schrauben etc. sicher angezogen sind.
- Verwenden Sie die Maschine niemals, wenn Sie reparaturbedürftig oder in schlechter mechanischer Verfassung ist. Tauschen Sie beschädigte, fehlende oder kaputte Teile vor der Bedienung aus.
- Überprüfen Sie die Maschine auf Benzinleckagen.
- Halten Sie sie funktionstüchtig. Verwenden Sie die Maschine nicht, wenn der Motor nicht am entsprechenden Schalter ein- und ausgeschaltet werden kann.
- Eine mit Benzin angetriebene Maschine, die nicht über den Motorenschalter gesteuert werden kann, ist gefährlich und muss ausgetauscht werden.
- Gewöhnen Sie sich vor dem Start der Maschine an zu überprüfen, dass Schraubendreher und Schlüssel vom Bereich um die Maschine entfernt sind. Ein Schraubendreher oder Schlüssel, der sich noch an einem rotierenden Maschinenteil befindet, kann zu Personenschaden führen.
- Seien Sie aufmerksam, achten Sie auf Ihre Handlungen, und verwenden Sie Ihren gesunden Menschenverstand, wenn Sie mit der Maschine arbeiten. Übernehmen Sie sich nicht.
- Verwenden Sie die Maschine nicht, wenn Sie barfuß sind oder Sandalen oder ähnliche leichte Schuhe tragen. Tragen Sie Arbeitsschutzschuhe, die Ihre Füße schützen und Ihre Standfestigkeit auf rutschigen Oberflächen verbessern.
- Sorgen Sie jederzeit für gute Standfestigkeit und Gleichgewicht. So können Sie die Maschine in unerwarteten Situationen besser kontrollieren.
- Vermeiden Sie ein ungewolltes Starten. Stellen Sie sicher, dass der Motorenschalter ausgeschaltet ist, bevor Sie die Maschine transportieren oder Wartungsarbeiten an der Maschine durchführen. Transport oder Wartungsarbeiten an der Maschine können zu Unfällen führen, wenn der Schalter an ist.

Sicherheit im Umgang mit Benzin

- Benzin ist sehr leicht entflammbar, und seine Gase können explodieren, wenn sie sich entzünden.
- Ergreifen Sie Sicherheitsmaßnahmen beim Umgang mit Benzin, um das Risiko einer schweren Verletzung zu verringern.

- Verwenden Sie einen geeigneten Benzinkanister, wenn Sie den Tank befüllen oder ablassen.
- Führen Sie diese Arbeiten in sauberen, gut gelüfteten Außenbereichen durch.
- Rauchen Sie nicht. Lassen Sie keine Funken, offene Flammen oder andere Feuerquellen in die Nähe gelangen, wenn Sie Benzin auffüllen oder mit der Maschine arbeiten.
- Füllen Sie den Tank niemals in Innenbereichen auf. Halten Sie geerdete, elektrisch leitfähige Gegenstände, wie Werkzeuge, fern von freistehenden Elektrikteilen und Leitungen, um Funken- oder Lichtbogenbildung zu vermeiden. Dadurch könnten Benzingase entzündet werden.
- Halten Sie den Motor immer an und lassen ihn abkühlen, bevor Sie den Benzintank befüllen. Entfernen Sie den Tankdeckel und befüllen Sie den Tank niemals, wenn der Motor läuft, oder wenn der Motor heiß ist.
- Verwenden Sie die Maschine nicht, wenn Sie von Leckagen im Benzinssystem wissen. Lösen Sie den Tankdeckel langsam, um möglichen Druck im Tank abzulassen. Überfüllen Sie den Tank niemals (Benzin sollte sich nie über der gekennzeichneten Höchstfüllgrenze befinden). Schließen Sie den Benzintank wieder sicher mit dem Tankdeckel und wischen Sie verschüttetes Benzin auf.
- Verwenden Sie die Maschine nie, wenn der Tankdeckel nicht sicher zugeschraubt ist. Vermeiden Sie Zündquellen in der Nähe von verschüttetem Benzin. Wenn Benzin verschüttet wurde, versuchen Sie nicht die Maschine zu starten. Entfernen Sie die Maschine vom Bereich der Verschüttung und verhindern Sie die Bildung von Zündquellen, bis sich die Benzingase verflüchtigt haben.
- Bewahren Sie Benzin in speziell für diesen Zweck hergestellten Kanistern auf.
- Lagern Sie Benzin an einem kühlen, gut durchlüfteten Bereich fern von Funken und offenen Flammen oder anderen Zündquellen auf. Bewahren Sie Benzin oder die Maschine mit befülltem Tank niemals in einem Gebäude auf, in dem Benzingase an Funken, offene Flammen oder andere Zündquellen wie Wassererhitzer, Öfen, Kleidungstrockner o. Ä. gelangen können.
- Lassen Sie den Motor abkühlen, bevor Sie die Maschine in einem geschlossenen Bereich aufbewahren.

Sicherheit Batterie

- Um Funkenbildung durch einen Kurzschluss zu vermeiden, muss stets zuerst das Minuskabel (-) an der Batterie ab- und als Letztes wieder angeklemt werden.
- Rauchen Sie niemals bei Arbeiten an der Batterie. Halten Sie Funken, offene Flammen und sonstige Wärmequellen stets von der Batterie fern.
- Bei der Verwendung von Starthilfekabeln ist besondere Vorsicht nötig. Beachten Sie betreffende Anweisungen, um Schäden am Gerät zu vermeiden (insbesondere Anlasser maximal 10 Sekunden betätigen).
- Batterie niemals öffnen und nicht fallen lassen.
- Die Batterie immer in einem geschlossenen Raum mit guter Belüftung, trocken und gegen Witterung geschützt, aufladen.
- Schließen Sie Anschlüsse der Batterie nicht kurz.
- Deformierte oder defekte (auslaufende) Batterien dürfen nicht verwendet werden und müssen ausgetauscht sowie umweltgerecht entsorgt werden. Beachten Sie die länderspezifischen Vorschriften.
- Bei defekten Batterien kann Flüssigkeit austreten. Kontakt vermeiden! Bei zufälligem Kontakt mit Wasser abspülen. Wenn die Flüssigkeit in die Augen kommt, zusätzlich ärztliche Hilfe in Anspruch nehmen. Austretende Batterieflüssigkeit kann zu Hautreizungen, Verbrennungen und Verätzungen führen.
- Untersuchen Sie regelmäßig durch Sichtkontrolle die Anschlusskabel an der Batterie auf Beschädigungen. Lassen Sie beschädigte Kabel von einem Fachmann ersetzen.
- Die Sicherungen dürfen niemals überbrückt werden. Setzen Sie nie eine Sicherung mit einer anderen, als der vorgeschriebenen Belastbarkeit (Ampere) ein.

Verwendung und Pflege der Maschine

- Heben Sie die Maschine niemals an oder tragen Sie sie, wenn der Motor läuft.
- Gehen Sie nicht gewaltsam mit der Maschine um.
- Verwenden Sie die richtige Maschine für Ihren Anwendungsbereich. Die richtige Maschine wird die Arbeiten, für die sie konstruiert wurde, besser und sicherer ausführen.
- Verändern Sie die Drehzahlreglereinstellung des Motors nicht, oder überdrehen Sie ihn nicht. Der Drehzahlregler kontrolliert die Höchstgeschwindigkeit des Motors bei maximaler Sicherheit.

- Halten Sie Hände oder Füße nicht in die Nähe von rotierenden Teilen.
- Vermeiden Sie Kontakt mit heißem Benzin, Öl, Abgasen und heißen Oberflächen. Berühren Sie den Motor oder Auspuffdämpfer nicht. Diese Teile werden während der Benutzung besonders heiß. Sie sind auch eine kurze Zeit nach dem Ausschalten der Maschine noch heiß.
- Lassen Sie den Motor vor der Durchführung von Wartungsarbeiten oder Einstellung abkühlen.
- Sollte die Maschine beginnen, ungewöhnliche Geräusche oder Vibrationen abzugeben, schalten Sie den Motor sofort ab, trennen Sie das Zündkerzenkabel, und suchen Sie nach der Ursache. Ungewöhnliche Geräusche oder Vibrationen sind gewöhnlich ein Zeichen von Fehlern.
- Verwenden Sie nur vom Hersteller zugelassene Anbau- und Zubehörteile. Bei Nichtbefolgen können Verletzungen die Folge sein.
- Warten Sie die Maschine. Überprüfen Sie sie auf Fehlausrichtungen oder Blockierung von beweglichen Teilen, Schäden an Teilen und andere Zustände, die die Funktion der Maschine beeinträchtigen können. Lassen Sie die Maschine vor jeglicher Weiterverwendung reparieren, wenn Sie Schäden feststellen. Viele Unfälle sind Ergebnis einer schlecht gewarteten Ausrüstung.
- Halten Sie Motor und Auspuffdämpfer frei von Gras, Blättern, übermäßigem Schmiermittel oder Kohlenstoffablagerungen, um das Risiko eines Brandes zu verringern.
- Begießen oder bespritzen Sie die Maschine niemals mit Wasser oder einer anderen Flüssigkeit.
- Halten Sie die Handgriffe trocken, sauber und frei von Kleinteilen.
- Reinigen Sie die Maschine nach jedem Gebrauch.
- Befolgen Sie die gültigen Abfallentsorgungsrichtlinien für Benzin, Öl etc., um die Umwelt zu schützen.
- Bewahren Sie die abgeschaltete Maschine außerhalb der Reichweite von Kindern auf, und lassen Sie Personen, die mit der Maschine oder dieser Anleitung nicht vertraut sind, die Maschine nicht verwenden. Die Maschine ist in den Händen von ungeschulten Benutzern gefährlich.

Service

- Schalten Sie vor Reinigungen, Reparaturen, Inspektionen oder Einstellarbeiten den Motor ab und stellen Sie sicher, dass alle beweglichen Teile stillstehen.

- Stellen Sie immer sicher, dass der Gashebel auf Position „aus“ ist. Trennen Sie das Zündkerzenkabel, und halten Sie es von der Zündkerze fern, um einen ungewollten Start zu vermeiden.
- Lassen Sie Ihre Maschine von qualifizierten Mitarbeitern warten. Verwenden Sie nur Originalersatzteile. Dadurch wird sichergestellt, dass die Maschine sicher bleibt.

Restrisiken

Die Maschine ist nach dem Stand der Technik und den anerkannten sicherheitstechnischen Regeln gebaut. Dennoch können beim Arbeiten einzelne Restrisiken auftreten. Restrisiken können minimiert werden, wenn die „Sicherheitshinweise“ und die „Bestimmungsgemäße Verwendung“, sowie die Bedienungsanleitung insgesamt beachtet werden.

- Halten Sie Ihre Hände vom Arbeitsbereich fern, wenn die Maschine in Betrieb ist.
- Prüfen Sie sorgfältig den Bereich, in dem gearbeitet werden soll, und halten Sie den Arbeitsbereich sauber und frei von Schmutz, um Stolperfallen zu verhindern. Arbeiten Sie auf einem ebenen, glatten Boden.
- Bringen Sie während Montage, Installation, Betrieb, Wartung, Reparatur oder Transport niemals einen Teil Ihres Körpers an eine Position, an der Sie in Gefahr wären, wenn eine Bewegung auftreten würde.
- Verlassen Sie nie den Bedienplatz, während der Motor läuft.
- Halten Sie das Gerät während des Betriebs immer mit beiden Händen. Halten Sie die Lenkstange immer sicher fest.
- Seien Sie besonders vorsichtig, wenn Sie den Rückwärtsgang verwenden oder die Maschine zu sich ziehen.
- Seien Sie besonders vorsichtig, wenn Sie auf Kieswegen, Bürgersteigen oder Straßen arbeiten oder diese überqueren. Achten Sie immer auf versteckte Gefahren und den Verkehr.

Warnung! Dieses Elektrowerkzeug erzeugt während des Betriebs ein elektromagnetisches Feld. Dieses Feld kann unter bestimmten Umständen aktive oder passive medizinische Implantate beeinträchtigen. Um die Gefahr von ernsthaften oder tödlichen Verletzungen zu verringern, empfehlen wir Personen mit medizinischen Implantaten ihren Arzt und den Hersteller vom medizinischen Implantat zu konsultieren, bevor das Elektrowerkzeug bedient wird.

6. Technische Daten

Getriebe	3 Vorwärts-/1 Rückwärtsgang
Vorwärtsgeschwindigkeit	2,5 - 4,3 km/h
Rückwärts-geschwindigkeit	2,5 km/h
Gesamtmaschinenbreite	106 cm
Kehrbreite	100 cm
Bürstendurchmesser	350 mm
Bürstengeschwindigkeit	5 Stufen / 180 - 350 min ⁻¹
Bürstenwinkel	-25° / +25°
Gewicht	82 kg
Antrieb:	
Motortyp	4-Taktmotor
Hubraum	173 ccm ³
Reifengröße Antriebsräder	13"x5.00-6
Reifengröße Stützrad	4"x2.6-2.8
Belastungsdrehzahl	2800 min ⁻¹ .
Maximale Drehzahl	2900 min ⁻¹ .
Hangneigung	max. 20°
Motorstarter	Seilzugstarter / E - Start
Leistung	3,6 kW / 4,9 PS
Treibstoff	Normalbenzin/Bleifrei max. 10% Bioethanol
Tankinhalt Treibstoff maximal	1 l
Benötigtes Motoröl	SAE 10W-30 / 10W-40
Tankinhalt Öl maximal	0,6 l
Spannung Batterie	12 V
Kapazität Batterie	5Ah
Batterie-Art	Blei-Säure

Technische Änderungen vorbehalten!

Geräusch und Vibration

Die angegebenen Geräuschemissionswerte wurden nach EN ISO 3744 für die Schalleistung bzw. EN ISO 11201 für Schalldruck ermittelt.

Lärm kann gravierende Auswirkungen auf Ihre Gesundheit haben. Übersteigt der Maschinenlärm 85 dB, tragen Sie bitte einen geeigneten Gehörschutz.

Geräuschkennwerte:

Schalldruckpegel L_{pA}	74,4 dB
Unsicherheit K_{pA}	2,5 dB
Schallleistungspegel L_{WA}	98 dB

Vibrationskennwerte:

Vibration Lenkhebel rechts A_{hv}	7,127 m/s ²
Vibration Lenkhebel links A_{hv}	5,577 m/s ²
Messunsicherheit K_{pA}	1,5 m/s ²

Die angegebenen Schallwerte sind nach einem genormten Prüfverfahren gemessen worden und können verwendet werden, um verschiedene Werkzeuge miteinander zu vergleichen.

Zudem eignen sich diese Werte, um Belastungen für den Benutzer, die durch Schall entstehen, im Vorhinein einschätzen zu können.

⚠ WARNUNG

Der Schwingungsemissionswert kann sich während der tatsächlichen Benutzung von dem Angabewert unterscheiden, abhängig von der Art und Weise, in der das Gerät verwendet wird.

Versuchen Sie, die Belastung durch Vibrationen so gering wie möglich zu halten. Beispielhafte Maßnahmen zur Verringerung der Vibrationsbelastung sind das Tragen von Handschuhen beim Gebrauch des Werkzeugs und die Begrenzung der Arbeitszeit. Dabei sind alle Anteile des Betriebszyklus zu berücksichtigen (beispielsweise Zeiten, in denen das Gerät abgeschaltet ist, und solche, in denen es zwar eingeschaltet ist, aber ohne Belastung läuft).

Warnung!

Bei längeren Arbeiten kann es auf Grund von Vibrationen in den Händen der Bedienungsperson zu Durchblutungsstörungen (Weißfingersyndrom) kommen.

Das Weißfingersyndrom ist eine Gefäßerkrankung, bei der die kleinen Blutgefäße an den Fingern und Zehen anfallartig verkrampfen. Die betroffenen Areale werden nicht mehr ausreichend mit Blut versorgt und erscheinen dadurch extrem blass. Der häufige Gebrauch von vibrierenden Geräten kann bei Personen, deren Durchblutung beeinträchtigt ist (z. B. Raucher, Diabetiker) Nervenschädigungen auslösen.

Wenn Sie ungewöhnliche Beeinträchtigungen bemerken, beenden Sie sofort die Arbeit und suchen Sie einen Arzt auf.

Beachten Sie die folgenden Hinweise, um die Gefahren zu reduzieren:

- Halten Sie Ihren Körper und besonders die Hände bei kaltem Wetter warm.
- Machen Sie regelmäßig Pausen und bewegen Sie dabei die Hände, um die Durchblutung zu fördern.
- Sorgen Sie für eine möglichst geringe Vibration der Maschine durch regelmäßige Wartung und feste Teile an der Maschine.

Beschränken Sie die Geräusentwicklung und Vibration auf ein Minimum!

7. Auspacken

- Öffnen Sie die Verpackung und nehmen Sie das Produkt vorsichtig heraus.
- Entfernen Sie das Verpackungsmaterial sowie Verpackungs- und Transportsicherungen (falls vorhanden).
- Überprüfen Sie, ob der Lieferumfang vollständig ist.
- Kontrollieren Sie das Produkt und die Zubehörteile auf Transportschäden. Bei Beanstandungen muss sofort der Zubringer verständigt werden. Spätere Reklamationen werden nicht anerkannt.
- Bewahren Sie die Verpackung nach Möglichkeit bis zum Ablauf der Garantiezeit auf.
- Machen Sie sich vor dem Einsatz anhand der Bedienungsanleitung mit dem Produkt vertraut.
- Verwenden Sie bei Zubehör sowie Verschleiß- und Ersatzteilen nur Originalteile. Ersatzteile erhalten Sie bei Ihrem Fachhändler.
- Geben Sie bei Bestellungen unsere Artikelnummern sowie Typ und Baujahr des Produkts an.

⚠ WARNUNG!

Produkt und Verpackungsmaterial sind kein Kinderspielzeug! Kinder dürfen nicht mit Kunststoffbeuteln, Folien und Kleinteilen spielen! Es besteht Verschluckungs- und Erstickenungsgefahr!

8. Montage

Die Kehrmaschine ist ab Werk nicht komplett montiert. Für den Zusammenbau sind mindestens 2 Personen erforderlich!

Die Schrauben und Muttern sind bereits leicht vormontiert und auf den jeweiligen Teilen vorzufinden.

8.1 Montage Schneeschild und Auffangbehälter

Die Montage des Schneeschildes und des Auffangbehälters wird in separate Montageanleitungen beschrieben.

8.2 Montage des Gangwahlhebels (12) (Abb. 4)

1. Befestigen Sie den Gangwahlhebel (12) mithilfe der beigelegten Sechskantschrauben (12a) (M6 x 22 mm) und den selbstsichernden Muttern (12b) (SW10).

8.3 Montage des Lenkholms (16) (Abb. 5)

1. Setzen Sie den Lenkholm (16) auf die Befestigungsbolzen (16b) an der Maschine.
2. Ziehen Sie nun die vier selbstsichernden Muttern M10 (16a) (SW15) an.

8.4 Montage der Schwenkstange (15) (Abb. 6)

1. Setzen Sie die Unterlegscheibe (15c), die Feder (15b) und die zweite Unterlegscheibe (15c) auf den Gewindestift (15a).
2. Schieben Sie die Schwenkstange (15) durch die Öffnung.
3. Drücken Sie die Schwenkstange (15) auf den Gewindestift (15a) und schrauben Sie die selbstsichernde Mutter M10 (15d) (SW15) fest.

8.5 Montage der Schutzbleche (7) (Abb. 7)

1. Bringen Sie die Schutzbleche (7) auf der linken und rechten Seite der Kehrmaschine an.
2. Befestigen Sie die Schutzbleche (7) mit einem Kreuzschlitzschraubendreher, den mitgelieferten Schrauben (7a) (M8 x 12 mm) und den selbstsichernden Muttern (7b) (M8) (SW13).

8.6 Montage der Bürstenwalzen (8) (Abb. 3, 8)

1. Entfernen Sie auf einer Seite der Bürstenwelle (8a) die vormontierte Mutter (M10), den Federring, die Beilagscheibe (8c) und die Formscheibe (8b).
2. Stecken Sie anschließend die Bürstenwalze (8) auf die Bürstenwelle (8a). Achten Sie dabei darauf, dass die Nut der Bürstenwalze (8) mit den Nocken der Antriebseinheit übereinstimmen.
3. Schieben Sie die Bürstenwelle (8a) durch die Antriebseinheit.
4. Stecken Sie die zweite Bürstenwalze (8) auf die Bürstenwelle (8a). Achten Sie dabei darauf, dass die Nut der Bürstenwalze (8) mit den Nocken der Antriebseinheit übereinstimmen.
5. Setzen Sie die Formscheibe (8b), die Beilagscheibe (8c) und den Federring auf die Bürstenwelle (8a).
6. Schrauben Sie die Mutter (M10) (SW16) auf und ziehen Sie sie an, indem Sie die Mutter (M10) (SW17) auf der gegenüberliegenden Seite kontern.

8.7 E-Start anschließen (Abb. 7a)

1. Um den E-Start nutzen zu können, müssen Sie die beiden Anschlüsse miteinander verbinden.

9. Vor Inbetriebnahme

⚠ ACHTUNG!

Vor der Inbetriebnahme die Maschine unbedingt komplett montieren!

⚠ WARNUNG!

Gesundheitsgefahr!

Das Einatmen von Benzin-/Schmieröldämpfen und Abgasen kann zu schweren gesundheitlichen Schäden, Bewusstlosigkeit und im Extremfall zum Tod führen.

- Atmen Sie Benzin-/Schmieröldämpfe und Abgase nicht ein.
- Betreiben Sie das Produkt nur im Freien.

HINWEIS!

Produktbeschädigung

Wird das Produkt ohne oder mit zu wenig Motor- und Getriebeöl betrieben, kann dies zu einem Motorschaden führen.

- Füllen Sie vor der Inbetriebnahme Benzin und Öl ein. Das Produkt wird ohne Motor- und Getriebeöl geliefert.

HINWEIS!

Umweltschäden!

Ausgelaufenes Öl kann die Umwelt nachhaltig verschmutzen. Die Flüssigkeit ist hochgiftig und kann schnell zu Wasserverschmutzung führen.

- Befüllen / Entleeren Sie Öl nur auf ebenen, befestigten Flächen.
- Nutzen Sie einen Einfüllstutzen oder Trichter.
- Fangen Sie abgelassenes Öl in einem geeigneten Gefäß auf.
- Wischen Sie verschüttetes Öl sofort sorgfältig auf und entsorgen Sie den Lappen nach den örtlichen Vorschriften.
- Entsorgen Sie Öl nach den örtlichen Vorschriften.

HINWEIS!

Beschädigungsgefahr!

Werden falsch gelagerte oder nicht abgelassene Treibstoffe verwendet, kann der Vergaser verstopfen oder der Motorbetrieb beeinträchtigt werden.

- Geben Sie nicht benötigten Treibstoff in einen luftdichten Behälter und bewahren Sie diesen in einem dunklen, kühlen Raum auf.

9.1 Motoröl auffüllen (Abb. 9)

⚠ Achtung!

Die Maschine wird ohne Motoröl ausgeliefert. Vor Inbetriebnahme daher unbedingt Öl einfüllen. Verwenden Sie hierzu Mehrbereichsöl (SAE 10W-30 oder SAE 10W-40 (je nach Einsatztemperatur)).

Überprüfen Sie den Ölstand regelmäßig vor jeder Inbetriebnahme. Zu niedriger Ölstand kann den Motor beschädigen.

1. Stellen Sie die Maschine auf eine ebene, gerade Fläche.
2. Schrauben Sie den Ölmesstab (13) heraus.
3. Befüllen Sie den Tank mit Hilfe eines Trichters (nicht im Lieferumfang enthalten) mit Motoröl. Achten Sie auf die max. Füllmenge von 600 ml. Füllen Sie das Öl vorsichtig bis zur Unterkante des Einfüllstutzens ein.
4. Wischen Sie den Ölmesstab (13) mit einem sauberen, fusselfreien Tuch ab.
5. Setzen Sie den Ölmesstab (13) wieder ein und überprüfen Sie den Ölfüllstand, ohne den Messstab wieder fest zu schrauben.
6. Der Ölstand muss innerhalb der mittleren Markierung am Ölmesstab sein.

7. Wenn der Ölfüllstand zu gering ist, geben Sie die empfohlene Menge an Öl zu (max. 600 ml).
8. Schrauben Sie den Ölmesstab (13) anschließend wieder ein.

9.2 Benzin auffüllen (Abb. 10)

⚠ Achtung!

Die Maschine wird ohne Benzin ausgeliefert. Vor Inbetriebnahme daher unbedingt Benzin einfüllen.

1. Säubern Sie die Umgebung des Einfüllbereiches. Verunreinigungen im Tank verursachen Betriebsstörungen.
2. Öffnen Sie den Tankdeckel (20) vorsichtig, damit evtl. vorhandener Überdruck abgebaut werden kann.
3. Befüllen Sie den Tank mit Hilfe eines Trichters (nicht im Lieferumfang enthalten) mit Benzin (Super E10).

Achten Sie auf die max. Füllmenge von 1 Liter. Füllen Sie das Benzin vorsichtig bis zur Unterkante des Einfüllstutzens ein.

4. Verschließen Sie den Tankdeckel (20) wieder. Stellen Sie sicher, dass der Tankverschluss dicht schließt.
5. Säubern Sie den Tankdeckel (20) und die Umgebung.
6. Überprüfen Sie den Tank und die Kraftstoffleitungen auf Undichtigkeiten.
7. Entfernen Sie sich vor dem Starten des Motors mindestens drei Meter vom Tankplatz.

Verwenden Sie kein bereits verwendetes und verschmutztes Benzin. Lassen Sie keinen Schmutz und Wasser in den Benzintank gelangen.

9.3 Prüfung Reifendruck

Prüfen Sie regelmäßig den Reifendruck. Lange Standzeiten und Sonnenlicht begünstigen eine schnelle Alterung der Reifen.

- Empfohlener Reifendruck in den Antriebsrädern: 1,38 bar
- Empfohlener Reifendruck im Stützrad: 3,1 bar

Hinweis: Sollten Sie feststellen, dass die Reifen oder Räder beschädigt sind, kontaktieren Sie bitte den Kundendienst bzw. eine Fachwerkstatt.

Kontrolle vor Bedienung

- Überprüfen Sie alle Seiten des Motors auf Öl- oder Benzinleckagen.
- Überprüfen Sie den Motorölstand.

- Überprüfen Sie den Kraftstoffstand – der Tank sollte mindestens halb voll sein.
- Überprüfen Sie den Luftfilterzustand.
- Überprüfen Sie den Zustand der Kraftstoffleitungen.
- Achten Sie auf Anzeichen von Beschädigungen.
- Überprüfen Sie, dass alle Schutzabdeckungen angebracht und alle Schrauben, Muttern und Bolzen angezogen sind.

10. Betrieb der Kehrmaschine

10.1 Einstellen der Lenkholmhöhe (Abb. 12)

1. Stellen Sie den Lenkholm (16) auf eine für Sie angenehme Arbeitshöhe ein (3 Stufen).
2. Verwenden Sie dazu den Griff (19) auf der Unterseite des Lenkholms (16).
3. Lassen Sie den Griff (19) wieder hörbar einrasten.

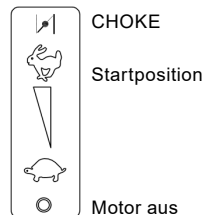

10.2 Motor starten (Abb. 1, 11)

Kontrollieren Sie vor jedem Starten den Benzin- und Motorölstand (siehe Abschnitte 9.1 und 9.2). Vergewissern Sie sich, dass der Zündkerzenstecker (4) an der Zündkerze (4a) angeschlossen ist.

1. Stellen Sie bei kaltem Motor den Gashebel (18) auf Position CHOKE. Bei einem warmen Motor ist der Choke nicht nötig.
2. Drücken Sie die Primerpumpe (22) je nach Temperatur 1 bis 4x (siehe Aufkleber am Luftfilter).
3. Starten Sie den Motor mit dem Seilzugstarter (14). Ziehen Sie hierfür den Griff ca. 10-15 cm (bis ein Widerstand spürbar ist) heraus. Und ziehen dann kräftig mit einem Ruck an. Sollte der Motor nicht gestartet haben, nochmals am Seilzugstarter (14) anziehen.
4. Aufgrund einer Schutzschicht auf dem Motor kann es zu einer leichten Rauchbildung kommen, wenn Sie die Maschine zum ersten Mal verwenden. Dies ist ein normaler Vorgang.
5. Wenn der Motor zu laufen beginnt, bringen Sie den Gashebel (18) langsam in die Startposition.

6. Stellen Sie den Gashebel (18) nach dem Aufwärmen des Motors auf die gewünschte Geschwindigkeit - maximale Geschwindigkeit Hase und niedrigste Geschwindigkeitsstufe Schildkröte).

10.3 Motor mit E-Start starten (Abb. 11)

Kontrollieren Sie vor jedem Starten den Benzin- und Motorölstand (siehe Abschnitte 9.1 und 9.2). Vergewissern Sie sich, dass der Zündkerzenstecker (4) an der Zündkerze (4a) angeschlossen ist.

1. Stellen Sie den Gashebel (18) auf die Startposition.
2. Setzen Sie zum Starten der Maschine den Zündschlüssel (23) in das Zündschloss unter dem Griff ein und drücken Sie ihn.
3. Halten Sie den Zündschlüssel (23) gedrückt, bis der Motor startet, und lassen ihn dann los.
4. Stellen Sie den Gashebel (18) auf die gewünschte Geschwindigkeit - maximale Geschwindigkeit Hase und niedrigste Geschwindigkeitsstufe Schildkröte).

Hinweis: Sollte das Starten des Motors mit E-Start nicht funktionieren, so laden Sie die Batterie (25) mit dem mitgelieferten Ladegerät (26) auf (siehe 11.6.).

10.4 Motor abstellen (Abb. 1, 11)

1. Um den Motor abzustellen, stellen Sie den Gashebel (18) auf „Motor aus“ und lassen Sie die beiden Kupplungsgriffe (18, 1) los. Warten Sie, bis die Bürsten still stehen.
2. Ziehen Sie den Zündkerzenstecker (4) von der Zündkerze (4a) ab, um ein unbeabsichtigtes Starten des Motors zu vermeiden.
3. Entnehmen Sie den Zündschlüssel (23) und bewahren ihn sicher auf.

10.5 Höhenverstellung der Bürsten (Abb. 12)

Die Bürsten sind optimal eingestellt, wenn sie ab Bodenkontakt noch ca. 1,5-2 cm nach unten verfahren werden.

Stellen Sie die Bürsten mithilfe der Kurbel (5) auf die gewünschte Höhe ein.

1. Lösen Sie die Sterngriffmutter (5a).
2. Drehen Sie die Kurbel (5) gegen den Uhrzeigersinn, um die Bürste nach unten zu verfahren. Drehen Sie die Kurbel (5) im Uhrzeigersinn, um die Bürste nach oben zu verfahren.
3. Ziehen Sie die Sterngriffmutter (5a) an, um die Kurbel (5) festzustellen.

Achtung! Eine zu tiefe Einstellung führt zu einer Überlastung der Antriebe und zu einem hohen Verschleiß.

10.6 Bürstenwinkel ändern (Abb. 1)

Die Bürsten können um 25 Grad nach rechts und links geschwenkt werden.

1. Heben Sie die Schwenkstange (15) aus der Arretierung.
2. Schieben Sie die Schwenkstange (15) nach vorne, um die Bürsten nach links zu schwenken.
3. Ziehen Sie die Schwenkstange (15) nach hinten, um die Bürsten nach rechts zu schwenken.
4. Lassen Sie die Schwenkstange (15) wieder los, damit Sie einrastet.

Achtung: Mit montiertem Auffangbehälter ist ein Schwenken der Bürsten nicht möglich.

10.7 Fahrtrieb (Abb. 11)

1. Legen Sie einen Gang und die Fahrtrichtung ein.
2. Drücken Sie den Kupplungshebel Fahrtrieb (18), die Maschine setzt sich in Bewegung.
3. Lassen Sie den Kupplungshebel Fahrtrieb (18) los, um die Maschine zu stoppen.

Achtung! Solange der Kupplungshebel Fahrtrieb (18) aktiviert ist, darf der Gang nicht gewechselt werden. Dies könnte zu schweren Getriebeschäden führen!

10.8 Kupplungshebel für Bürstenantrieb (1) (Abb. 1, 11)

1. Drücken Sie den Kupplungshebel Bürstenantrieb (1) nach unten, um die Bürsten einzuschalten.
2. Lassen Sie den Kupplungshebel Bürstenantrieb (1) los, damit die Bürsten stoppen.

10.9 Bürstengeschwindigkeit (Abb. 1, 11)

1. Betätigen Sie den Sperrknopf (3a) am Bürstengeschwindigkeitshebel (3) und drücken Sie ihn nach vorne, um die Geschwindigkeit der Bürsten zu erhöhen.
2. Betätigen Sie den Sperrknopf (3a) am Bürstengeschwindigkeitshebel (3) und ziehen diesen zurück, um die Bürstengeschwindigkeit zu verringern.

Achtung! Nehmen Sie diese Einstellung nur bei laufender Bürste vor!

11. Wartung & Reinigung

⚠ **WARNUNG!**

Verletzungs- und Verbrennungsgefahr!

Das Produkt kann unerwartet starten und dadurch zu Verletzungen führen. Außerdem können Temperaturen von 80 °C und mehr erreicht werden.

- Schalten Sie vor allen Reinigungs- und Wartungsarbeiten den Motor aus.
- Lassen Sie den Motor auskühlen.
- Ziehen Sie das Zündkerzenkabel von der Zündkerze und entfernen Sie den Zündschlüssel.

HINWEIS!

Beschädigungsgefahr!

Dringt Wasser in das Gehäuse ein, können Motorschäden die Folge sein. Außerdem kann der Strahl eines Hochdruckreinigers Teile des Produkts beschädigen.

- Reinigen Sie das Produkt mit einem Tuch, einer Handbürste etc.
- Tauchen Sie das Produkt nicht in Wasser oder andere Flüssigkeiten und spritzen Sie es nicht mit einem Hochdruckreiniger ab.

HINWEIS!

Umweltschäden!

Ausgelaufenes Öl kann die Umwelt nachhaltig verschmutzen. Die Flüssigkeit ist hochgiftig und kann schnell zu Wasserverschmutzung führen.

- Befüllen / Entleeren Sie Öl nur auf ebenen, befestigten Flächen.
- Nutzen Sie einen Einfüllstutzen oder Trichter.
- Fangen Sie abgelassenes Öl in einem geeigneten Gefäß auf.
- Wischen Sie verschüttetes Öl sofort sorgfältig auf und entsorgen Sie den Lappen nach den örtlichen Vorschriften.
- Entsorgen Sie Öl nach den örtlichen Vorschriften.

Wartungsplan	
Kontrolle zur Instandhaltung	Intervall
Lockere Schrauben	Vor Inbetriebnahme
Prüfung auf Beschädigung	Vor Inbetriebnahme
Kraftstofftank auf Dichtheit prüfen	Vor Inbetriebnahme
Prüfung Reifendruck	Vor Inbetriebnahme

Maschine säubern	Nach Inbetriebnahme
Zündkerze reinigen	Alle 50 Betriebsstunden
Luftfilter reinigen	Alle 10 Betriebsstunden
Ölstand kontrollieren	Alle 25 Betriebsstunden
Ölwechsel durchführen	1x jährlich

11.1 Prüfen des Ölstands (Abb. 9)

1. Gehen Sie wie unter 9.1 beschrieben vor.

11.1.1 Ölwechsel (Abb. 9, 14)

Motoröl nach den ersten 20 Betriebsstunden wechseln, anschließend alle 50 Stunden bzw. einmal jährlich.

Der Motorölwechsel sollte bei betriebswarmem und ausgeschaltetem Motor durchgeführt werden.

Verwenden Sie nur Motoröl (SAE 30 oder 10W-30).

1. Stellen Sie die Maschine auf eine ebene, gerade Fläche.
2. Stellen Sie einen geeigneten Auffangbehälter unter die Ölablassschraube (11).
3. Verwenden Sie einen Maulschlüssel SW 13 mm (nicht im Lieferumfang enthalten), um die Ölablassschraube (11) zu öffnen und das Motoröl abzulassen.
4. Nachdem Sie das Motoröl vollständig abgelassen haben, ziehen Sie die Ölablassschraube (11) wieder an.
5. Drehen Sie nun den Ölmesstab (13) gegen den Uhrzeigersinn heraus.
6. Füllen Sie frisches Motoröl auf und kontrollieren Sie den Ölstand (siehe 9.1).
7. Drehen Sie anschließend den Ölmesstab (13) im Uhrzeigersinn wieder ein.

11.2 Wartung des Luftfilters (Abb. 1, 15)

⚠ GEFAHR!

Brand- und Explosionsgefahr!

Kraftstoff kann sich bei falscher Reinigung entzünden und gegebenenfalls explodieren. Dies führt zu schweren Verbrennungen oder zum Tod.

- Reinigen Sie den Luftfilter nur durch Ausklopfen oder Ausblasen mit Druckluft.
- Reinigen Sie den Luftfilter niemals mit Benzin oder brennbaren Lösungsmitteln.

HINWEIS!

Beschädigungsgefahr!

Der Betrieb des Motors ohne eingesetztes Filterelement kann zu Motorschäden führen.

- Lassen Sie den Motor nie ohne eingesetztes Luftfilterelement laufen.

Ein verschmutzter Luftfiltereinsatz verringert die Motorleistung durch zu geringe Luftzufuhr zum Vergaser. Eine regelmäßige Kontrolle ist daher unerlässlich.

Der Luftfilter sollte alle 10 Betriebsstunden kontrolliert werden und bei Bedarf gereinigt werden.

1. Nehmen Sie den Luftfilterdeckel (21) ab.
2. Überprüfen Sie den Luftfilterdeckel (21) auf Löcher oder Risse. Ersetzen Sie ein evtl. beschädigtes Element.
3. Wischen Sie Schmutz von der Innenseite des Filtergehäuses mit einem sauberen, feuchten Lappen ab. Achten Sie darauf, dass kein Schmutz in die Öffnung gelangt. Setzen Sie den Luftfilterdeckel (21) für die Dauer der Filterreinigung wieder auf das Filtergehäuse.
4. Nehmen Sie den Filter (21a) ab. Prüfen Sie ihn auf Beschädigungen und ersetzen Sie ihn gegebenenfalls.
5. Blasen Sie den Filter (21a) von innen nach außen mit Druckluft aus. Reiben Sie Schmutz nicht vom Filter (21a). Dies kann zu Beschädigungen führen.
6. Setzen Sie den sauberen Filter (21a) wieder ein.
7. Setzen Sie den Luftfilterdeckel (21) auf.

⚠ **ACHTUNG:** Lassen Sie niemals den Motor ohne oder mit beschädigtem Luftfiltereinsatz laufen. So kann Schmutz in den Motor gelangen, wodurch Motorschäden entstehen können. Die Herstellergarantie erlischt.

11.3 Wartung der Zündkerze (Abb. 1, 16)

Überprüfen Sie die Zündkerze erstmals nach 10 Betriebsstunden auf Verschmutzung und reinigen Sie diese gegebenenfalls mit einer Kupferdrahtbürste. Danach die Zündkerze alle 50 Betriebsstunden bei Bedarf ersetzen.

1. Ziehen Sie den Zündkerzenstecker (4) mit einer Drehbewegung ab.
2. Entfernen Sie die Zündkerze (4a) mit einem Zündkerzenschlüssel (nicht im Lieferumfang enthalten).
3. Reinigen Sie die Zündkerze (4a) gegebenenfalls mit einer Kupferdrahtbürste.
4. Stellen Sie unter Verwendung einer Fühlerlehre den Abstand auf 0,75 mm (0,030“) ein.

5. Bringen Sie die Zündkerze (4a) wieder an und achten Sie darauf, dass Sie diese nicht zu fest ziehen.

11.4 Kraftstoff mit einer Benzinabsaugpumpe ablassen

Bei einer Lagerung über einen längeren Zeitraum, muss der Kraftstoff abgelassen werden.

⚠ **WARNUNG!**

Gesundheitsgefahr!

Das Einatmen von Kraftstoff-/Schmieröldämpfen und Abgasen kann zu schweren gesundheitlichen Schäden, Bewusstlosigkeit und im Extremfall zum Tod führen.

- Atmen Sie Kraftstoff-/Schmieröldämpfe und Abgase nicht ein.
- Entleeren Sie Kraftstoff nur im Freien.

1. Halten Sie einen Auffangbehälter unter den Schlauch der Benzinabsaugpumpe (nicht im Lieferumfang enthalten).
2. Schrauben Sie den Tankdeckel (20) auf und entfernen Sie diesen.
3. Schieben Sie den Schlauch der Benzinabsaugpumpe in den Kraftstofftank und lassen Sie den Kraftstoff mit Hilfe der Benzinabsaugpumpe vollständig ab.
4. Schrauben Sie den Tankdeckel (20) wieder fest.

11.5 Austausch des Keilriemens

Der Keilriemen darf nur von unserem Kundendienst ausgebaut und getauscht werden.

11.6 Batterie (25) laden (Abb. 11)

Die Batterie (25) wird beim Betrieb aufgeladen. Allerdings kann es durch häufiges Starten notwendig sein, die Batterie (25) mit dem mitgelieferten Ladegerät (26) zu laden:

1. Stecken Sie den Stecker in die Ladebuchse (24) und das Ladegerät (26) in eine Steckdose 230V~/50Hz.
2. Laden Sie die Batterie min. 5 Stunden auf.

11.7 Ausbau der Batterie (25)

Die Batterie darf nur von unserem Kundendienst ausgebaut und getauscht werden.

Stellen Sie sicher, dass Batterien vor unbefugter Benutzung (z. B. durch Kinder) geschützt sind.

Laden Sie die Batterie (25) während des Winters 1-2 Mal auf, um sicherzustellen, dass sie die volle Ladekapazität beibehält. Bei falscher Lagerung kann die Batterie (25) beschädigt werden. In diesem Fall erlischt die Garantie.

12. Reparatur & Ersatzteilbestellung

Nach Reparatur oder Wartung vergewissern Sie sich, ob alle sicherheitstechnischen Teile angebracht und in einwandfreiem Zustand sind. Verletzungsgefährdende Teile vor anderen Personen und Kindern unzugänglich aufbewahren.

Achtung: Laut Produkthaftungsgesetz wird nicht für Schäden gehaftet, die durch unsachgemäße Reparaturen oder durch Nichtverwendung von Originalersatzteilen verursacht werden.

Beauftragen Sie einen Kundendienst oder einen autorisierten Fachmann. Entsprechendes gilt auch für Zubehörteile.

Ersatzteile und Zubehör erhalten Sie in unserem Service-Center. Scannen Sie hierzu den QR-Code auf der Titelseite.

Wichtiger Hinweis im Fall einer Reparatur:

Bei Rücklieferung des Gerätes zur Reparatur beachten Sie bitte, dass das Gerät aus Sicherheitsgründen öl- und benzinfrei an die Servicestation gesendet werden müssen.

12.1 Ersatzteilbestellung

Bei der Ersatzteilbestellung sollten folgende Angaben gemacht werden:

- Modellbezeichnung
- Artikelnummer
- Daten des Typenschildes

Ersatzteile / Zubehör

Bürste - Artikel-Nr.:	5908703036
Schneeschild - Artikel-Nr.:	5908703811
Auffangbehälter - Artikel-Nr.:	5908703810
Batterie - Artikel-Nr.:	5908703027

12.2 Service-Informationen

Es ist zu beachten, dass bei diesem Produkt folgende Teile einem gebrauchsmäßigen oder natürlichen Verschleiß unterliegen bzw. folgende Teile als Verbrauchsmaterialien benötigt werden.

Verschleißteile*: Bürsten, Keilriemen, Motoröl, Zündkerze, Luftfilter, Räder, Stützrad, Gummilippe Auffangbox, Abriebleiste Schneeschild

* nicht zwingend im Lieferumfang enthalten!

13. Transport

⚠ **WARNING!**

Verletzungsgefahr!

Ein unbeabsichtigtes und unerwartetes Anlaufen des Produkts kann zu Verletzungen führen.

- Schalten Sie nach dem Verladen den Motor aus und ziehen Sie, nachdem der Motor abgekühlt ist, den Zündkerzenstecker von der Zündkerze.
- Ziehen Sie den Zündschlüssel vom Zündschloss ab.
- Das Produkt kann durch sein Eigengewicht schwere Quetschverletzungen verursachen.

Lassen Sie den Motor vor dem Transport oder dem Verladen abkühlen, um Verbrennungen zu vermeiden und Brandgefahr auszuschließen.

⚠ Die Maschine kann fallen und Schaden oder Verletzungen verursachen, wenn Sie nicht sachgemäß verladen wird.

Entleeren Sie bei einem Transport über längere Distanzen den Kraftstofftank restlos.

Sichern Sie die Maschine auf dem Transportfahrzeug gegen Abrollen, Verrutschen oder Umkippen und verzurren Sie die Maschine zusätzlich.

14. Lagerung

⚠ **GEFAHR!**

Brand- und Explosionsgefahr!

Beim Lagern des Produkts in der Nähe von möglichen Entzündungsquellen, kann es zu einem Brand oder einer Explosion kommen. Dies führt zu schweren Verbrennungen oder zum Tod.

- Beseitigen Sie mögliche Entzündungsquellen, wie z. B. Öfen, Heißwasserboiler mit Gas, Gastrockner usw.

HINWEIS!

Beschädigungsgefahr!

Wird das Produkt nicht ordnungsgemäß gelagert, kann dies zu Motorschäden führen.

- Lagern Sie das Produkt geschützt vor Schmutz, Staub und Feuchtigkeit.

14.1 Lagerung bei längeren Betriebspausen:

Wird die Maschine für einen Zeitraum von mehr als 30 Tagen nicht benutzt, befolgen Sie die untenstehenden Schritte, um sie für die Einlagerung vorzubereiten.

1. Leeren Sie den Benzintank vollständig (siehe Abschnitt 10.4). Eingelagertes Benzin, das Ethanol oder MTBE enthält, wird innerhalb von 30 Tagen schal. Schales Benzin hat einen hohen Gummianteil und kann so den Vergaser verstopfen und die Benzinzufuhr einschränken.
2. Starten Sie den Motor, und lassen Sie ihn laufen, bis er anhält. Dadurch wird sichergestellt, dass kein Benzin im Vergaser verbleibt. Dadurch wird verhindert, dass sich Ablagerungen im Vergaser bilden und den Motor möglicherweise beschädigen.
3. Lassen Sie das Motoröl aus dem Motor ab, während er noch warm ist. Füllen Sie neues Öl ein. (siehe Abschnitt 9.1.)
4. Ziehen Sie das Zündkerzenkabel ab.
5. Ziehen Sie den Zündschlüssel (23) vom Zündschloss ab und bewahren ihn sicher auf, um eine unbefugte oder unsachgemäße Benutzung durch Kinder und andere Personen zu verhindern.
6. Verwenden Sie saubere Tücher zur Reinigung der Maschine.
7. Lagern Sie die Maschine in einer aufrechten Position in einem sauberen, trockenen Gebäude mit guter Ventilation.

Lagern Sie das Produkt und dessen Zubehör an einem dunklen, trockenen und frostfreiem sowie für Kinder unzugänglichem Ort. Die optimale Lagertemperatur liegt zwischen 5 und 30°C.

Bewahren Sie das Produkt in der Originalverpackung auf.

Decken Sie die Maschine ab, um sie vor Staub oder Feuchtigkeit zu schützen.

Bewahren Sie die Bedienungsanleitung bei der Maschine auf.

15. Entsorgung und Wiederverwertung

Hinweise zur Verpackung



Die Verpackungsmaterialien sind recycelbar. Bitte Verpackungen umweltgerecht entsorgen.

Hinweise zum Elektro- und Elektronikgerätegesetz (ElektroG)



Elektro- und Elektronik-Altgeräte gehören nicht in den Hausmüll, sondern sind einer getrennten Erfassung bzw. Entsorgung zuzuführen!

- Altbatterien oder -akkus, welche nicht fest im Altgerät verbaut sind, müssen vor Abgabe zerstörungsfrei entnommen werden! Deren Entsorgung wird über das Batteriegesetz geregelt.
- Besitzer bzw. Nutzer von Elektro- und Elektronikgeräten sind nach deren Gebrauch gesetzlich zur Rückgabe verpflichtet.
- Der Endnutzer trägt die Eigenverantwortung für das Löschen seiner personenbezogenen Daten auf dem zu entsorgenden Altgerät!
- Das Symbol der durchgestrichenen Mülltonne bedeutet, dass Elektro- und Elektronikaltgeräte nicht über den Hausmüll entsorgt werden dürfen.
- Elektro- und Elektronikaltgeräte können bei folgenden Stellen unentgeltlich abgegeben werden:
 - Öffentlich-rechtliche Entsorgungs- bzw. Sammelstellen (z. B. kommunale Bauhöfe)
 - Verkaufsstellen von Elektrogeräten (stationär und online), sofern Händler zur Rücknahme verpflichtet sind oder diese freiwillig anbieten.
 - Bis zu drei Elektroaltgeräte pro Geräteart, mit einer Kantenlänge von maximal 25 Zentimetern, können Sie ohne vorherigen Erwerb eines Neugerätes vom Hersteller kostenfrei bei diesem abgeben oder einer anderen autorisierten Sammelstelle in Ihrer Nähe zuführen.
 - Weitere ergänzende Rücknahmebedingungen der Hersteller und Verreiber erfahren Sie beim jeweiligen Kundenservice.
- Im Falle der Anlieferung eines neuen Elektrogerätes durch den Hersteller an einen privaten Haushalt, kann dieser die unentgeltliche Abholung des Elektroaltgerätes, auf Nachfrage vom Endnutzer, veranlassen. Setzen Sie sich hierzu mit dem Kundenservice des Herstellers in Verbindung.
- Diese Aussagen gelten nur für Geräte, die in den Ländern der Europäischen Union installiert und verkauft werden und die der Europäischen Richtlinie 2012/19/EU unterliegen. In Ländern außerhalb der Europäischen Union können davon abweichende Bestimmungen für die Entsorgung von Elektro- und Elektronik-Altgeräten gelten.

Hinweise zum Batteriegesetz (BattG)



Altbatterien und -akkus gehören nicht in den Hausmüll, sondern sind einer getrennten Erfassung bzw. Entsorgung zuzuführen!

- Zur sicheren Entnahme von Batterien oder Akkus aus dem Elektrogerät und für Informationen über deren Typ bzw. chemisches System beachten Sie die weiteren Angaben innerhalb der Bedienungs- bzw. Montageanleitung.
- Besitzer bzw. Nutzer von Batterien und Akkus sind nach deren Gebrauch gesetzlich zur Rückgabe verpflichtet. Die Rückgabe beschränkt sich auf die Abgabe von haushaltsüblichen Mengen.
- Altbatterien können Schadstoffe oder Schwermetalle enthalten, die der Umwelt und der Gesundheit Schaden zufügen können. Eine Verwertung der Altbatterien und Nutzung der darin enthaltenen Ressourcen trägt zum Schutz dieser beiden wichtigen Güter bei.
- Das Symbol der durchgestrichenen Mülltonne bedeutet, dass Batterien und Akkus nicht über den Hausmüll entsorgt werden dürfen.
- Befinden sich zudem die Zeichen Hg, Cd oder Pb unterhalb des Mülltonnensymbols, so steht dies für Folgendes:
 - Hg: Batterie enthält mehr als 0,0005 % Quecksilber
 - Cd: Batterie enthält mehr als 0,002 % Cadmium
 - Pb: Batterie enthält mehr als 0,004 % Blei
- Akkus und Batterien können bei folgenden Stellen unentgeltlich abgegeben werden:
 - Öffentlich-rechtliche Entsorgungs- bzw. Sammelstellen (z. B. kommunale Bauhöfe)
 - Verkaufsstellen von Batterien und Akkus
 - Rücknahmestellen des gemeinsamen Rücknahmesystems für Geräte-Altbatterien
 - Rücknahmestelle des Herstellers (falls nicht Mitglied des gemeinsamen Rücknahmesystems)
- Diese Aussagen sind nur gültig für Akkus und Batterien, die in den Ländern der Europäischen Union verkauft werden und die der Europäischen Richtlinie 2006/66/EG unterliegen. In Ländern außerhalb der Europäischen Union können davon abweichende Bestimmungen für die Entsorgung von Akkus und Batterien gelten.

Akku vor der Entsorgung des Geräts ausbauen

- Der integrierte Akku muss vor der Entsorgung des Geräts ausgebaut und gesondert umweltgerecht entsorgt werden.
- Kleben Sie offene Kontakte ab und verpacken Sie den Akku so, dass er sich nicht in der Verpackung bewegt. Bitte beachten Sie auch eventuelle weiterführende nationale Vorschriften.

Möglichkeiten zur Entsorgung des ausgedienten Gerätes erfahren Sie bei Ihrer Gemeinde- oder Stadtverwaltung.

Kraftstoffe und Öle

- Vor der Entsorgung des Geräts müssen der Kraftstofftank und der Motorölbehälter geleert werden!
- Kraftstoff und Motoröl gehören nicht in den Hausmüll oder Abfluss, sondern sind einer getrennten Erfassung bzw. Entsorgung zuzuführen!
- Leere Öl- und Kraftstoffbehälter müssen umweltgerecht entsorgt werden.

16. Störungsabhilfe

Störung	Mögliche Ursache	Abhilfe
Motor springt nicht an	Zündkerzenstecker abgesteckt.	Schließen Sie das Zündkerzenkabel sicher an die Zündkerze an.
	Verschmutzte Zündkerze.	Reinigen, Abstand einstellen oder ersetzen.
	Kein Kraftstoff oder alter Kraftstoff.	Mit sauberem, frischem Benzin befüllen.
	Choke nicht in geöffneter Stellung.	Der Chokehebel muss beim Kaltstart auf Stellung Choke positioniert werden.
	Kraftstoffleitung verstopft.	Kraftstoffleitung auf Knicke oder Beschädigungen prüfen.
	Motor stirbt ab.	Warten Sie ein paar Minuten, vor dem erneuten Anlassen.
Motor läuft unregelmäßig	Zündkerzenstecker locker.	Zündkerzenkabel anschließen und befestigen.
	Kraftstoffleitung verstopft oder alter Kraftstoff.	Tank mit sauberem, frischem Benzin befüllen.
	Lüftung verstopft	Luftfilter reinigen.
	Wasser oder Schmutz im Kraftstoffsystem	Entleeren Sie den Tank. Füllen Sie den Tank mit frischem Kraftstoff.
	Falsche Vergasereinstellung	Wenden Sie sich an den Service.
Motor überhitzt	Motorölstand niedrig.	Füllen Sie Öl nach.
	Verschmutzter Luftfilter.	Reinigen oder ersetzen Sie den Luftfilter.
	Luftstrom eingeschränkt.	Gehäuse entfernen und reinigen.
	Vergaser nicht richtig eingestellt.	Wenden Sie sich an den Service.
Die Maschine bewegt sich bei laufendem Motor nicht	Der Gang wurde nicht richtig gewählt.	Schalthebel in die richtige Schaltposition schalten.
Die Maschine läuft nicht geradeaus	Unterschiedlicher Reifendruck	Reifendruck prüfen.
Motor springt mit E-Start nicht an	Batterie entladen.	Laden Sie die Batterie min. 5 Stunden auf.

Garantiebedingungen

Revisionsdatum 26.11.2021

Sehr geehrte Kundin, sehr geehrter Kunde,

unsere Produkte unterliegen einer strengen Qualitätskontrolle. Sollte ein Gerät dennoch nicht einwandfrei funktionieren, bedauern wir dies sehr und bitten Sie, sich an unseren Servicedienst unter der unten angegebenen Adresse zu wenden. Gerne stehen wir Ihnen auch telefonisch über die Servicenummer zur Verfügung. Die nachfolgenden Hinweise sollen Ihnen für eine problemlose Bearbeitung und Regulierung im Schadensfall dienen.

Für die Geltendmachung von Garantieansprüchen - innerhalb Deutschland - gilt folgendes:

1. **Diese Garantiebedingungen** regeln unsere zusätzlichen Hersteller-Garantieleistungen für Käufer (private Endverbraucher) von Neugeräten. Die gesetzlichen Gewährleistungsansprüche werden von dieser Garantie nicht berührt. Für diese ist der Händler zuständig, bei dem Sie das Produkt erworben haben.
2. Die **Garantieleistung** erstreckt sich ausschließlich auf Mängel an einem von Ihnen erworbenen neuen Gerät, die auf einem Material- oder Herstellungsfehler beruhen und ist - nach unserer Wahl - auf die unentgeltliche Reparatur solcher Mängel oder den Austausch des Gerätes beschränkt (ggf. auch Austausch mit einem Nachfolgemodell). Ersetzte Geräte oder Teile gehen in unser Eigentum über. Bitte beachten Sie, dass unsere Geräte bestimmungsgemäß nicht für den gewerblichen, handwerklichen oder beruflichen Einsatz konstruiert wurden. Ein Garantiefall kommt daher nicht zustande, wenn das Gerät innerhalb der Garantiezeit in Gewerbe-, Handwerks- oder Industriebetrieben verwendet wurde oder einer gleichzusetzenden Beanspruchung ausgesetzt war.
3. **Von unseren Garantieleistungen ausgenommen sind:**
 - Schäden am Gerät, die durch Nichtbeachtung der Montageanleitung, nicht fachgerechte Installation, Nichtbeachtung der Bedienungsanleitung (z.B. Anschluss an eine falsche Netzspannung oder Stromart) bzw. der Wartungs- und Sicherheitsbestimmungen oder durch Einsatz des Geräts unter ungeeigneten Umweltbedingungen sowie durch mangelnde Pflege und Wartung entstanden sind.
 - Schäden am Gerät, die durch missbräuchliche oder unsachgemäße Anwendungen (wie z.B. Überlastung des Gerätes oder Verwendung von nicht zugelassenen Werkzeugen bzw. Zubehör), Eindringen von Fremdkörpern in das Gerät (wie z.B. Sand, Steine oder Staub), Transportschäden, Gewaltanwendung oder Fremdeinwirkungen (wie z. B. Schäden durch Herunterfallen) entstanden sind.
 - Schäden am Gerät oder an Teilen des Gerätes, die auf einen bestimmungsgemäßen, üblichen (betriebsbedingten) oder sonstigen natürlichen Verschleiß zurückzuführen sind sowie Schäden und/oder Abnutzung von Verschleißteilen.
 - Mängel am Gerät, die durch Verwendung von Zubehör-, Ergänzungs- oder Ersatzteilen verursacht wurden, die keine Originalteile sind oder nicht bestimmungsgemäß verwendet werden.
 - Geräte, an denen Veränderungen oder Modifikationen vorgenommen wurden.
 - Geringfügige Abweichungen von der Soll-Beschaffenheit, die für Wert und Gebrauchstauglichkeit des Geräts unerheblich sind.
 - Geräte an denen eigenmächtig Reparaturen oder Reparaturen , insbesondere durch einen nicht autorisierten Dritten, vorgenommen wurden.
 - Wenn die Kennzeichnung am Gerät bzw. die Identifikationsinformationen des Produktes (Maschinenaufkleber) fehlen oder unlesbar sind.
 - Geräte die eine starke Verschmutzung aufweisen und daher vom Servicepersonal abgelehnt werden.

Schadensersatzansprüche sowie Folgeschäden sind von dieser Garantieleistung generell ausgeschlossen.
4. Die **Garantiezeit** beträgt regulär **24 Monate*** (12 Monate bei Batterien / Akkus) und beginnt mit dem Kaufdatum des Gerätes. Maßgeblich ist das Datum auf dem Original-Kaufbeleg. Garantieansprüche müssen jeweils nach Kenntniserlangung unverzüglich erhoben werden. Die Geltendmachung von Garantieansprüchen nach Ablauf der Garantiezeit ist ausgeschlossen. Die Reparatur oder der Austausch des Gerätes führt weder zu einer Verlängerung der Garantiezeit noch wird eine neue Garantiezeit durch diese Leistung für das Gerät oder für etwaige eingebaute Ersatzteile in Gang gesetzt. Dies gilt auch bei Einsatz eines Vor-Ort-Services. Das betroffene Gerät ist in gesäubertem Zustand zusammen mit einer Kopie des Kaufbelegs, - hierin enthalten die Angaben zum Kaufdatum und der Produktbezeichnung - der Kundendienststelle vorzulegen bzw. einzusenden. Wird ein Gerät unvollständig, ohne den kompletten Lieferumfang eingeschendet, wird das fehlende Zubehör wertmäßig in Anrechnung / Abzug gebracht, falls das Gerät ausgetauscht wird oder eine Rückerstattung erfolgt. Teilweise oder komplett zerlegte Geräte können nicht als Garantiefall akzeptiert werden. Bei nicht berechtigter Reklamation bzw. außerhalb der Garantiezeit trägt der Käufer generell die Transportkosten und das Transportrisiko. **Einen Garantiefall melden Sie bitte vorab bei der Servicestelle (s.u.) an.** In der Regel wird vereinbart, dass das defekte Gerät mit einer kurzen Beschreibung der Störung per Abhol-Service (nur in Deutschland) oder - im Reparaturfall außerhalb des Garantiezeitraums - ausreichend frankiert, unter Beachtung der entsprechenden Verpackungs- und Versandrichtlinien, an die unten angegebene Serviceadresse eingeschendet wird. **Beachten Sie bitte, dass Ihr Gerät (modellabhängig) bei Rücklieferung, aus Sicherheitsgründen - frei von allen Betriebsstoffen ist.** Das an unser Service-Center eingeschickte Produkt, muss so verpackt sein, dass Beschädigungen am Reklamationsgerät auf dem Transportweg vermieden werden. Nach erfolgter Reparatur / Austausch senden wir das Gerät frei an Sie zurück. Können Produkte nicht repariert oder ausgetauscht werden, kann nach unserem eigenen freien Ermessen ein Geldbetrag bis zur Höhe des Kaufpreises des mangelhaften Produkts erstattet werden, wobei ein Abzug aufgrund von Abnutzung und Verschleiß berücksichtigt wird. Diese Garantieleistungen gelten nur zugunsten des privaten Erstkäufers und sind nicht abtret- oder übertragbar.

5. Für die Geltendmachung Ihres Garantieanspruches **kontaktieren Sie bitte unser Service-Center.**

Bitte verwenden Sie vorzugsweise unser Formular auf unserer

Homepage: <https://www.scheppach.com/de/service>

Bitte senden Sie uns keine Geräte ohne vorherige Kontaktaufnahme und Anmeldung bei unserem Service-Center.

Für die Inanspruchnahme dieser Garantiezusagen ist der Erstkontakt mit unserem Service-Center zwingende Voraussetzung.

6. **Bearbeitungszeit** - Im Regelfall erledigen wir Reklamationsendungen innerhalb 14 Tagen nach Eingang in unserem Service-Center.

Sollte in Ausnahmefällen die genannte Bearbeitungszeit überschritten werden, so informieren wir Sie rechtzeitig.

7. **Verschleißteile** - Verschleißteile sind: a) mitgelieferte, an- und/oder eingebaute Batterien / Akkus sowie b) alle modellabhängigen Verschleißteile (siehe Bedienungsanleitung). Von der Garantieleistung ausgeschlossen sind tief entladene bzw. an Gehäuse und oder Batteriepolen beschädigte Batterien / Akkus.

8. **Kostenvoranschlag** - Von der Garantieleistung nicht oder nicht mehr erfasste Geräte reparieren wir gegen Berechnung. Auf Nachfrage bei unserem Service-Center können Sie die defekten Geräte für einen Kostenvoranschlag einsenden und ggf. dem Service-Center schriftlich (per Post, eMail) die Reparaturfreigabe erteilen. Ohne Reparaturfreigabe erfolgt keine weitere Bearbeitung.

9. **Andere Ansprüche**, als die oben genannten, können nicht geltend gemacht werden.

Die **Garantiebedingungen** gelten nur in der jeweils aktuellen Fassung zum Zeitpunkt der Reklamation und können ggf. unserer Homepage (www.scheppach.com) entnommen werden.

Bei Übersetzungen ist stets die deutsche Fassung maßgeblich.

Scheppach GmbH · Günstzburger Str. 69 · 89335 Ichenhausen (Deutschland) · www.scheppach.com

Telefon: +800 4002 4002 (Service-Hotline/Freecall Rufnummer dt. Festnetz**) · Telefax +49 [0] 8223 4002 20 · E-Mail: service@scheppach.com

· Internet: <http://www.scheppach.com>



Ersatzteile
Zubehör



Reparatur



Kontakt



Dokumente

* Produktabhängig auch über 24 Monate; länderbezogen können erweiterte Garantieleistungen gelten

** Verbindungskosten: kostenlos aus dem deutschen Festnetz

Änderungen dieser Garantiebedingungen ohne Voranmeldung behalten wir uns jederzeit vor.

Explanation of the symbols on the product

Symbols are used in this manual to draw your attention to potential hazards. The safety symbols and the accompanying explanations must be fully understood. The warnings themselves will not rectify a hazard and cannot replace proper accident prevention measures.

	<p>Attention! Failure to observe the safety signs and warning information affixed to the machine and failure to observe the safety and operating instructions can result in serious injury or even death.</p>
	<p>Before commissioning, read and observe the operating manual and safety instructions!</p>
	<p>Wear safety goggles!</p>
	<p>Wear hearing protection!</p>
	<p>Wear sturdy footwear!</p>
	<p>The maximum slope is 20°.</p>
	<p>Removing or modifying protective or safety equipment is prohibited.</p>
	<p>Rotating brushes! Keep body away! Do not reach for rotating brushes. Danger of injury!</p>
	<p>ATTENTION! Operating materials are flammable and explosive - danger of burning. Do not refuel while the engine is hot or running.</p>
	<p>Danger of poisoning! Only use the device outdoors and never in closed or poorly ventilated rooms.</p>
	<p>Remove the spark plug connector prior to all maintenance work.</p>
	<p>Danger due to flying objects! Make sure that other persons maintain a sufficient safety distance. Keep uninvolved persons away from the device.</p>
	<p>Attention: hot surface - danger of burning.</p>











	<p>Guaranteed sound power level.</p>
	<p>Engine oil</p>
	<p>Check the oil level.</p>
	<p>Press the fuel pump “primer”.</p>
	<p>Throttle</p>
	<p>Speed control lever for the brushes (brush speed lever)</p>
	<p>Height adjustment of the steering bar</p>
	<p>Height adjustment for the brushes</p>
	<p>Brush drive</p>
	<p>Drive</p>
	<p>The product complies with the applicable European directives.</p>
<p>⚠ Attention!</p>	<p>We have marked points in this operating manual that impact your safety with this symbol.</p>

Table of contents:	Page:
1. Introduction	32
2. Product description.....	32
3. Scope of delivery	33
4. Proper use	33
5. General safety instructions.....	33
6. Technical data.....	36
7. Unpacking.....	37
8. Assembly	37
9. Before commissioning	38
10. Operating the sweeper	39
11. Maintenance & Cleaning	41
12. Repair & ordering spare parts	42
13. Transport.....	43
14. Storage	43
15. Disposal and recycling.....	44
16. Troubleshooting	45
17. Declaration of conformity	355

1. Introduction

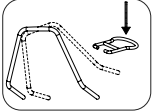
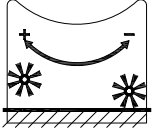
Manufacturer:

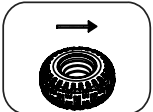
Scheppach GmbH
Günzburger Straße 69
D-89335 Ichenhausen

Dear Customer,

We hope your new product brings you much enjoyment and success.

Note:

In accordance with the applicable product liability laws, the manufacturer of this product assumes no liability for damage to the product or caused by the product arising from:

- Improper handling
- Non-compliance with the operating manual,
- Repairs carried out by third parties, unauthorised specialists.
- Installing and replacing non-original spare parts
- Application other than specified
- Failure of the electrical system in the event of the electrical regulations and VDE provisions 0100, DIN 57113 / VDE0113 not being observed

Note:

Read through the complete text in the operating manual before installing and commissioning the device.

This operating manual should help you to familiarise yourself with your product and to use it for its intended purpose.

The operating manual includes important instructions for the safe, proper and economic operation of the product, for avoiding danger, for minimising repair costs and downtimes and for increasing the reliability and extending the service life of the product.

In addition to the safety instructions in this operating manual, you must also observe the regulations applicable to the operation of the product in your country.

Keep the operating manual package with the power tool at all times and store it in a plastic cover to protect it from dirt and moisture. They must be read and carefully observed by all operating personnel before starting the work.

The product may only be used by personnel who have been trained to use it and who have been instructed with respect to the associated hazards.

The required minimum age must be observed.

In addition to the safety instructions in this operating manual and the separate regulations of your country, the generally recognised technical rules relating to the operation of identical products must also be observed. We accept no liability for accidents or damage that occur due to a failure to observe this manual and the safety instructions.

2. Product description (Fig. 1 + 11)

1. Brush drive clutch lever
2. Throttle
3. Brush speed lever
- 3a. Locking knob
4. Spark plug connector
- 4a. Spark plug
5. Crank
- 5a. Star grip nut / locknut
6. Mounting bars for snow blade/collecting container
7. Guard left/right
- 7a. Screw
- 7b. Nut
8. Brushing rollers
- 8a. Brush shaft
- 8b. Forming disc
- 8c. Washer
- 8d. Nut
9. Support wheel
10. Wheel
11. Oil drain screw
12. Gear selector lever
- 12a. Screw
- 12b. Nut
13. Oil dipstick
14. Pull starter
15. Swivel bar
- 15a. Threaded pins
- 15b. Spring
- 15c. Washer
- 15d. Nut
16. Steering bar
- 16a. Nut
- 16b. Fastening pins
17. Handle
18. Travel drive clutch lever
19. Handle for steering bar adjustment
20. Fuel filler cap
21. Air filter cover
- 21a. Air filter

- 22. Primer pump
- 23. Ignition key / Electric starter
- 24. Charge socket
- 25. Battery (not illustrated)
- 26. Battery charger (not illustrated)

3. Scope of delivery

Item	Quantity	Designation
12	1x	Gear selector lever
8	2x	Brushing roller
8a	1x	Brush shaft
8b	2x	Forming disc
8c	2x	Large washer
8d	2x	Nut
7	2x	Guard left/right
23	2x	Ignition key
	1x	Battery charger
	1x	Operating manual

4. Proper use

The petrol sweeper, including attachments, is specially designed for the maintenance and cleaning of paved areas, walkways, yard entrances and good ventilated storage areas. Do not operate the machine in enclosed spaces.

The petrol sweeper is suitable for sweeping or picking up loose dirt. When attaching the snow blade, the petrol sweeper can be used to clear snow. Do not use the petrol sweeper in the rain.

The machine may only be used in the intended manner. Any use beyond this is improper.

The user/operator, not the manufacturer, is responsible for damages or injuries of any type resulting from this. An element of the intended use is also the observance of the safety instructions, as well as the assembly instructions and operating information in the operating manual.

Persons who operate and maintain the machine must be familiar with it and must be informed about potential dangers.

In addition, the applicable accident prevention regulations must be strictly observed.

Other general occupational health and safety-related rules and regulations must be observed.

The liability of the manufacturer and resulting damages are excluded in the event of modifications of the machine.

The machine may only be operated with original parts and original accessories from the manufacturer.

Please note that our equipment was not designed with the intention of use for commercial or industrial purposes. We assume no guarantee if the device is used in commercial or industrial applications, or for equivalent work.

5. General safety instructions

We have marked points in this operating manual that impact your safety with this symbol. ⚠

Furthermore, the operating manual contains other important text sections that are marked with the word "ATTENTION!".

⚠ Attention!

When using equipment, several safety warnings must be observed to prevent injuries and damage. For this reason, please carefully read this operating manual / safety instructions. If you hand the device over to another person, please hand over this operating manual / safety instructions as well. We accept no liability for accidents or damage that occur due to a failure to observe this manual and the safety instructions.

⚠ DANGER

A failure to observe these instructions poses an extreme danger of death or the risk of life-threatening injuries.

⚠ WARNING

A failure to observe these instructions poses a danger of death or the risk of serious injuries.

⚠ CAUTION

A failure to observe these instructions poses a minor to moderate danger of injury.

NOTE!

A failure to observe these instructions poses a risk of damage to the engine or other property.

- Familiarise yourself with your machine.
- Read the operating manual carefully and make sure you understand its contents, as well as all labels attached to the machine.
- Familiarise yourself with the area of application, as well as limitations of the machine, and particular sources of danger.
- Make sure that you know all the controls and their function exactly.
- Make sure you know how to stop the machine and quickly disable the controls.
- Do not attempt to use the machine without knowing the exact method of operation and the maintenance requirements of the engine and how to avoid accidents resulting in personal injury and/or property damage.
- Keep other people, particularly children, away from your work area.

Working range

- Never start or operate the machine in an enclosed space. The exhaust gases are dangerous because they contain the odourless and deadly gas carbon monoxide. Operate the machine only in a well-ventilated outdoor area.
- Never operate the machine without good visibility or lighting conditions.

Personal safety

- Do not use the machine if you have taken drugs, alcohol or medication that affects your ability to operate the machine correctly.
- Wear suitable clothing. Wear long trousers, boots and gloves.
- Do not wear loose clothing, shorts or jewellery of any kind. Tie back long hair so that it is at shoulder height at most. Keep hair, clothing and gloves away from moving parts. Loose-fitting clothing, jewellery or long hair may become caught in the moving parts. Check your machine before starting.
- Leave protective screens in place and in working order.
- Make sure that all nuts, bolts, etc. are securely tightened.
- Never use the machine if it is in need of repair or in poor mechanical condition. Replace damaged, missing or defective parts before use.
- Check the machine for fuel leaks.
- Keep it in good functional order. Do not use the machine if the engine cannot be switched on and off at the corresponding switch.

- A petrol-driven machine that cannot be controlled via the engine switch is dangerous and must be replaced.
- Before starting the machine, get into the habit of checking that screwdrivers and spanners are away from the area around the machine. A screwdriver or spanner that is still in a rotating device part may result in personal injury.
- Be attentive, watch your actions and use common sense when working with the machine. Do not over-extend yourself.
- Do not operate the machine barefoot or with sandals or similar light footwear. Wear safety shoes that protect your feet and improve your grip on slippery surfaces.
- Ensure safe footing and balance at all times. This will allow you to better control the machine in unexpected situations.
- Prevent unintentional start-up. Make sure that the engine switch is switched off before transporting the machine or carrying out maintenance work on the machine. Transport or maintenance work on the machine can lead to accidents if the switch is on.

Safe handling of fuel

- Petrol is very flammable and its gases can explode if they ignite.
- Take safety measures when handling petrol to reduce the risk of serious injury.
- Use a suitable petrol can when filling or draining the tank.
- Carry out this work in clean, well-ventilated outdoor areas.
- Do not smoke. Do not allow sparks, naked flames or other sources of fire to get near when filling up with petrol or working with the machine.
- Never fill the tank indoors. Keep earthed, electrically conductive objects, such as tools, away from exposed electrical parts and wires to avoid sparking or arcing. This could ignite petrol gases.
- Always switch off the engine and let it cool down before refilling the fuel tank. Never remove the fuel filler cap or fill fuel into the tank while the engine is running or while the engine is hot.
- Do not use the machine if you know there is a leak in the fuel system. Slowly loosen the fuel filler cap to release any pressure in the tank. Never overfill the tank (petrol should never be above the marked maximum fill level). Close the fuel tank securely again with the fuel filler cap and wipe up any spilled petrol.

- Do not use the machine if the fuel filler cap is not screwed tightly shut. Avoid ignition sources near spilled petrol. If petrol has been spilled, do not attempt to start the machine.
Move the machine away from the area of the spillage and prevent the formation of ignition sources until the petrol gases have dissipated.
- Store fuel only in containers specially manufactured for this purpose.
- Store petrol in a cool, well-ventilated area away from sparks and naked flames or other sources of ignition. Never store petrol or the machine with a filled tank in a building where petrol gases could reach sparks, naked flames or other ignition sources such as water heaters, ovens, clothes dryers or similar.
- Allow the engine to cool before storing the machine in an enclosed area.

Battery safety

- To avoid spark formation due to a short circuit, always disconnect the negative cable (-) from the battery first and reconnect it last.
- Never smoke during work on the battery. Always keep sparks, naked flames and other heat sources away from the battery.
- Special care must be taken when using jumper cables. Follow relevant instructions to avoid damage to the device (in particular, do not operate the starter for more than 10 seconds).
- Never open the battery and do not drop it.
- Always charge the battery in a closed room with good ventilation, dry and protected against the weather.
- Do not short-circuit battery connections.
- Deformed or defective (leaking) batteries must not be used and must be replaced and disposed of in an environmentally friendly manner. Observe the country-specific regulations.
- If the batteries are defective, liquid may leak out. Avoid contact! In case of accidental contact, rinse with water. If the liquid gets into your eyes, seek additional medical attention. Leaking battery fluid can cause skin irritation, burns and chemical burns.
- Regularly visually inspect the connection cables on the battery for damage. Have damaged cables replaced by a specialist.
- Never bypass the fuses. Never use a fuse with a rating other than the prescribed rating (amperes).

Use and care of the machine

- Never pick up or carry the machine while the engine is running.
- Do not handle the machine violently.
- Use the right machine for your area of application. The right machine will do the job it was designed for better and more safely.
- Do not change the speed governor setting of the engine or over-rev it. The speed control system controls the maximum speed of the engine with maximum safety.
- Do not hold your hands or feet near rotating parts.
- Avoid contact with hot fuel, oil, exhaust gases and hot surfaces. Do not touch the engine or exhaust silencer. These parts become particularly hot during use. They are still hot a short time after the machine is switched off.
- Allow the engine to cool down before carrying out maintenance or adjustment work.
- If the machine starts to make unusual noises or vibrations, switch the engine off immediately, disconnect the spark plug cable and determine the cause. Unusual noises or vibrations are usually a safety sign of faults.
- Only use assembly and accessory parts approved by the manufacturer. Failure to do so may result in injury.
- Service the machine. Check for misalignment or jamming of moving parts, damaged parts and other conditions that could impair function of the machine. Have the machine repaired before any further use if you find any damage. Many accidents are the result of poorly maintained equipment.
- Keep the engine and silencer free of grass, leaves, excess grease or soot encrustation to reduce the risk of fire.
- Never pour or splash water or any other liquid onto the machine.
- Keep the handles dry, clean and free of small parts.
- Clean the machine after every use.
- Follow the applicable waste disposal guidelines for petrol, oil etc. to protect the environment.
- Keep the switched-off machine out of the reach of children and do not allow persons who are not familiar with the machine or these instructions to use the machine. The machine is dangerous in the hands of untrained operators.

Service

- Before cleaning, repairing, inspecting or adjusting, switch off the engine and ensure that all moving parts have come to a standstill.
- Always ensure that the throttle lever is in the “off” position. Disconnect the spark plug cable and keep it away from the spark plug to prevent accidental start-up.
- Have your machine serviced by qualified personnel. Use only original spare parts. This ensures that the machine remains safe.

Residual risks

The machine has been built according to the state-of-the-art and the recognised technical safety requirements. However, individual residual risks can arise during operation. Residual risks can be minimised if the “Safety Instructions” and the “Intended Use” together with the operating manual as a whole are observed.

- Keep your hands away from the working area when the machine is in operation.
- Carefully check the area where work is to be done and keep the work area clean and free of dirt to prevent trip hazards. Work on a level smooth floor.
- During assembly, installation, operation, maintenance, repair or transport, never place any part of your body in a position where it would be in danger if movement occurred.
- Never leave the operating position while the engine is running.
- Always hold the device with both hands during operation. Always hold the handlebar securely.
- Take particular care when using reverse gear or pulling the machine towards you.
- Be especially careful when working on or crossing gravel paths, pavements or roads. Always watch out for hidden dangers and traffic.

Warning! This power tool generates an electromagnetic field during operation. This field can impair active or passive medical implants under certain circumstances. In order to prevent the risk of serious or deadly injuries, we recommend that persons with medical implants consult with their physician and the manufacturer of the medical implant prior to operating the power tool.

6. Technical data

Transmission	3 forward / 1 reverse
Forward speed	2.5 - 4.3 km/h
Reverse speed	2.5 km/h
Total machine width	106 cm
Sweeping width	100 cm
Brush diameter	350 mm
Brush speed	5 stages / 180 - 350 rpm
Brush angle	-25° / +25°
Weight	82 kg
Drive:	
Type of engine	4-stroke motor
Displacement	173 ccm ³
Drive wheel tyre size	13"x5.00-6
Support wheel tyre size	4"x2.6-2.8
Load speed	2800 rpm.
Maximum speed	2900 rpm.
Slope	max. 20°
Engine starter	Pull starter / E-start
Power	3.6 kW / 4.9 HP
Fuel	Regular grade petrol/ lead-free max. 10% bioethanol
Fuel tank maximum capacity	1 l
Required engine oil	SAE 10W-30 / 10W-40
Oil tank maximum capacity	0.6 l
Battery voltage	12 V
Battery capacity	5Ah
Battery type	Lead acid

Subject to technical changes!

Noise and vibration

The specified device emissions values were determined according to EN ISO 3744 for sound power or EN ISO 11201 for sound pressure.

Noise can have serious effects on your health. If the machine noise exceeds 85 dB, please wear suitable hearing protection.

Noise data:

Sound pressure level L_{pA}	74.4 dB
Uncertainty K_{pA}	2.5 dB
Sound power level L_{WA}	98 dB

Vibration parameters:

Steering lever right vibration A_{hv}	7.127 m/s ²
Steering lever left vibration A_{hv}	5.577 m/s ²
Measurement uncertainty K_{pA}	1.5 m/s ²

The specified sound levels have been measured in accordance with a standardised test procedure and can be used to compare different tools with one another. In addition, these values are suitable for estimating the stresses for the user resulting from the noise in advance.

⚠ WARNING

The vibration emission value can vary from the specified value during actual use, depending on the type and the manner in which the device is used.

Try to minimise stress from vibrations as low as possible. Some examples of means for reducing the vibration stress are wearing gloves while using the tool and limiting work time. In doing so, all parts of the operating cycle must be taken into account (such as times in which the device is switched off or times in which it is switched on, but is not running under a load).

Warning!

In case of extended working periods, the operating personnel may suffer circulatory disturbances in their hands (vibration white finger) due to vibrations.

Raynaud's syndrome is a vascular disease that causes the small blood vessels on the fingers and toes to cramp in spasms. The affected areas are no longer supplied with sufficient blood and therefore appear extremely pale. The frequent use of vibrating devices can cause nerve damage in people whose circulation is impaired (e.g. smokers, diabetics).

If you notice unusual adverse effects, stop working immediately and seek medical advice.

Observe the following information to reduce hazards:

- Keep your body and especially your hands warm in cold weather.
- Take regular breaks and move your hands to promote circulation.
- Ensure as little vibration as possible at the device via regular maintenance and stable parts on the machine.

Keep the noise level and vibration to a minimum!

7. Unpacking

- Open the packaging and carefully remove the product.
- Remove the packaging material, as well as the packaging and transport safety devices (if present).
- Check whether the scope of delivery is complete.
- Check the product and accessory parts for transport damage. In the event of complaints the carrier must be informed immediately. Later claims will not be recognised.
- If possible, keep the packaging until the expiry of the warranty period.
- Familiarise yourself with the product by means of the operating manual before using for the first time.
- With accessories as well as wearing parts and replacement parts use only original parts. Spare parts can be obtained from your specialist dealer.
- When ordering please provide our article number as well as type and year of manufacture for the product.

⚠ WARNING!

The product and the packaging material are not children's toys! Do not let children play with plastic bags, films or small parts! There is a danger of choking or suffocating!

8. Assembly

The sweeper is not completely fitted at the factory. At least 2 people are required for assembly!

The screws and nuts are already loosely pre-fitted and can be found on the respective parts.

8.1 Assembly of snow blade and collecting container

The assembly of the snow blade and the collecting container is described in separate installation instructions.

8.2 Assembly of the gear selector lever (12) (Fig. 4)

1. Secure the gear selector lever (12) using the enclosed hexagonal bolts (12a) (M6 x 22 mm) and the self-locking nuts (12b) (AF10).

8.3 Installing the steering bar (16) (Fig. 5)

1. Fit the steering bar (16) to the fastening bolts (16b) on the machine.
2. Now tighten the four self-locking nuts M10 (16a) (AF15).

8.4 Installing the swivel bar (15) (Fig. 6)

1. Put the washer (15c), the spring (15b) and the second washer (15c) on the threaded rod (15a).
2. Push the slide valve (15) through the opening.
3. Press the swivel rod (15) onto the threaded rod (15a) and tighten the self-locking nut M10 (15d) (AF15).

8.5 Installing the protective guards (7) (Fig. 7)

1. Fit the protective guards (7) on the left and right sides of the sweeper.
2. Secure the protective guards (7) with a Phillips screwdriver, the screws (7a) (M8 x 12 mm) supplied and the self-locking nuts (7b) (M8) (AF13).

8.6 Fitting the brush rollers (8) (Fig. 3, 8)

1. On one side of the brush shaft (8a), remove the pre-fitted nut (M10), spring washer, washer (8c) and forming disc (8b).
2. Then put the brush roller (8) on the brush shaft (8a). When doing so, make sure that the groove of the brush roller (8) aligns with the cams of the drive unit.
3. Slide the brush shaft (8a) through the drive unit.
4. Put the second brush roller (8) on the brush shaft (8a). When doing so, make sure that the groove of the brush roller (8) aligns with the cams of the drive unit.
5. Place the forming disc (8b), the washer (8c) and the spring washer on the brush shaft (8a).
6. Screw on the nut (M10) (AF16) and tighten it by countering the nut (M10) (AF17) on the opposite side.

8.7 Connecting the electric starter (Fig. 7a)

1. In order to be able to use the electric starter, both connectors must be fitted together.

9. Before commissioning

⚠ ATTENTION!

Always make sure the machine is fully assembled before commissioning!

⚠ WARNING!

Health hazard!

Inhalation of petrol/lubricating oil vapours and exhaust gases can cause serious damage to health, unconsciousness and in extreme cases death.

- Do not breathe petrol/lubricating oil vapours and exhaust gases.
- Operate the product outdoors only.

NOTE!

Product damage

Using the product without or with too little engine and gear oil can result in engine damage.

- Fill with petrol and oil before commissioning. The product is supplied without engine and gearbox oil.

NOTE!

Environmental damage!

Spilled oil can pollute the environment permanently. The liquid is highly toxic and can quickly lead to water pollution.

- Fill/empty oil only on level, paved surfaces.
- Use a filling nozzle or funnel.
- Collect drained oil in a suitable container.
- Wipe up spilled oil carefully immediately and dispose of the cloth according to local regulations.
- Dispose of oil as per local regulations.

NOTE!

Risk of damage!

If incorrectly stored or undrained fuel is used, the carburettor may become clogged or engine operation may be affected.

- Put unused fuel in an airtight vessel and store it in a dark, cool room.

9.1 Filling up with engine oil (Fig. 9)

⚠ Attention!

The machine is delivered without engine oil. Therefore, ensure that you add oil before commissioning. Use multigrade oil (SAE 10W-30 or 10W-40 (depending on the operating temperature)) for this.

Check the oil level regularly before commissioning. An oil level that is too low can damage the engine.

1. Place the machine on a level, even surface.
2. Unscrew the oil dipstick (13).
3. Fill the tank with engine oil using a funnel (not included in scope of delivery). Note the max. filling capacity of 600 ml. Carefully fill the oil up to the lower edge of the filling port.
4. Wipe the oil dipstick (13) with a clean, lint-free cloth.
5. Re-insert the oil dipstick (13) and check the oil level without screwing the dipstick tight again.
6. The oil level must be within the middle mark on the oil dipstick.
7. If the oil level is too low, add the recommended amount of oil (max. 600 ml).
8. Then screw the oil dipstick (13) in again.

9.2 Filling up with petrol (Fig. 10)

⚠ Attention!

The machine is delivered without petrol. It is therefore essential to fill with petrol before commissioning.

1. Clean the area surrounding the filling area. Impurities in the tank lead to operational faults.
2. Carefully open the tank cover (20) so that any possible overpressure can be relieved.
3. Fill the tank with petrol (Super E10) using a funnel (not included in scope of delivery). Note the max. filling capacity of 1 litres. Carefully fill the petrol up to the lower edge of the filling nozzle.
4. Close the tank cover (20) again. Ensure that the fuel cap is tightly sealed.
5. Clean the fuel filler cap (20) and the surroundings.
6. Check the tank and fuel lines for leaks.
7. Move at least three meters away from the refuelling area before starting the engine.

Do not use petrol that has already been used or that is contaminated. Do not allow dirt or water to enter the fuel tank.

9.3 Check tire pressure

Check the tyre pressure regularly. Long standing times and sunlight contribute to rapid ageing of the tyres.

- Recommended tyre pressure in the drive wheels: 1.38 bar
- Recommended tyre pressure in the support wheel: 3.1 bar

Note: If you notice that the tyres or wheels are damaged, please contact the customer service or a specialist workshop.

Check before operation

- Check all sides of the engine for oil or fuel leaks.
- Check the engine oil level.
- Check the fuel level – the tank should be at least half-full.
- Check the condition of the air filter.
- Check the condition of the fuel lines.
- Look for signs of damage.
- Check that all protective covers are in place and all screws, nuts and pins are tightened.

10. Operating the sweeper

10.1 Adjusting the steering bar height (Fig. 12)

1. Set the steering bar (16) to a working height that you find comfortable (3 levels).
2. To do so, use the handle (19) on the underside of the steering bar (16).
3. Let the handle (19) audibly engage again.

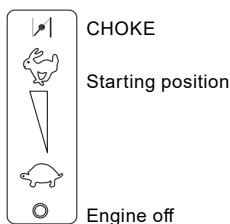

10.2 Starting the engine (Fig. 1, 11)

Check the petrol and engine oil levels before each start (see sections 9.1 and 9.2). Make sure that the spark plug connector (4) is connected to the spark plug (4a).

1. With the engine cold, set the throttle lever (18) to the CHOKE position. The choke is not necessary when the engine is warm.
2. Press the primer pump (22) 1 to 4x depending on the temperature (see sticker on the air filter).

3. Start the engine with the pull starter (14). To do this, pull the handle out approx. 10-15 cm (until resistance is felt). And then pull hard with a jerk. If the engine does not start, pull on the pull starter (14) again.
4. Due to protective coating on the engine, a small amount of smoke may be present during the initial use of the machine and should be considered normal. This is a normal process.
5. Once the engine starts running, slowly move the throttle (18) to the start position.
6. After the engine has warmed up, set the throttle (18) to the desired speed - maximum speed hare and lowest speed turtle).

10.3 Using the electric starter to start the engine (Fig. 11)

Check the petrol and engine oil levels before each start (see sections 9.1 and 9.2). Make sure that the spark plug connector (4) is connected to the spark plug (4a).

1. Set the throttle (18) to the start position.
2. To start the machine, insert the ignition key (23) into the ignition lock under the handle and press it.
3. Press and hold the ignition key (23) until the engine starts, then release it.
4. Set the throttle (18) to the desired speed - maximum speed "hare" and lowest speed "tortoise").

Note: If starting the engine with electric starter does not work, charge the battery (25) with the supplied battery charger (26) (see 11.6.).

10.4 Switch off the engine (Fig. 1, 11)

1. To stop the engine, set the throttle lever (18) to "engine off" and release the two clutch handles (18, 1). Wait until the brushes stand still.
2. Disconnect the spark plug connector (4) from the spark plug (4a) to prevent the engine from restarting.
3. Remove the ignition key (23) and store it in a safe place.

10.5 Height adjustment for the brushes (Fig. 12)

The brushes are optimally adjusted when they are moved down approx. 1.5-2 cm from ground contact. Adjust the brushes to the desired height using the crank (5).

1. Loosen the star grip nuts (5a).
2. Turn the crank (5) anti-clockwise to move the brush downwards. Turn the crank (5) clockwise to move the brush upwards.

3. Tighten the star grip nut (5a) to lock the crank (5).
Attention! If the brushes are set too low this can overload the drive system and cause increased wear.

10.6 Changing the brush angle (Fig. 1)

The brushes can be swivelled 25 degrees to the right and left.

1. Lift the swivel rod (15) out of the locking mechanism.
2. Push the slide valve (15) forward to swivel the brushes to the left.
3. Pull the swivel bar (15) backwards to swivel the brushes to the right.
4. Release the swivel rod (15) again so that it locks into place.

Attention: With the collecting container fitted, it is not possible to swivel the brushes.

10.7 Travel drive (Fig. 11)

1. Put it in gear and the direction of travel.
2. Press the travel drive clutch lever (18), the machine starts moving.
3. Release the travel drive clutch lever (18) to stop the machine.

Attention! Do not change the gear while the travel drive clutch lever (18) is activated. This could cause significant transmission damage!

10.8 Clutch lever for brush drive (1) (Fig. 1, 11)

1. Press the brush drive clutch lever (1) down to switch on the brushes.
2. Release the brush drive clutch lever (1) so that the brushes stop.

10.9 Brush speed (Fig. 1, 11)

1. Actuate the locking knob (3a) on the brush speed lever (3) and push it forward to increase the speed of the brushes.
2. Actuate the locking knob (3a) on the brush speed lever (3) and pull it back to reduce the brush speed.

Attention! Only make this setting when the brush is running!

11. Maintenance & Cleaning

⚠ WARNING!

Danger of injury and burning!

The product can start unexpectedly and cause injuries. In addition, temperatures of 80° C and more can be reached.

- Switch off the engine before carrying out any cleaning or maintenance work.
- Allow the engine to cool down.
- Pull the spark plug cable from the spark plug and remove the ignition key.

NOTE!

Risk of damage!

Water entering the housing can cause engine damages. In addition, the jet of a high-pressure cleaner can damage parts of the product.

- Clean the product with a cloth, a hand brush, etc.
- Do not immerse the product in water or any other liquid and do not wash it with a high-pressure cleaner.

NOTE!

Environmental damage!

Spilled oil can pollute the environment permanently. The liquid is highly toxic and can quickly lead to water pollution.

- Fill/empty oil only on level, paved surfaces.
- Use a filling nozzle or funnel.
- Collect drained oil in a suitable container.
- Wipe up spilled oil carefully immediately and dispose of the cloth according to local regulations.
- Dispose of oil as per local regulations.

Maintenance plan	
Check for servicing	Interval
Loose screws	Before commissioning
Check for damage	Before commissioning
Check fuel tank for leaks	Before commissioning
Check tire pressure	Before commissioning
Clean machine	After commissioning
Clean the spark plug	Every 50 operating hours
Clean the air filter	Every 10 operating hours
Check the oil level	Every 25 operating hours
Change the oil	1x per year

11.1 Checking the oil level (Fig. 9)

1. Proceed as described in 9.1.

11.1.1 Changing oil (Fig. 9, 14)

Change the engine oil after 20 operating hours, then every 50 hours or once per year.

The engine oil change should be carried out while the motor is at operating temperature and switched off. Use only engine oil (SAE 30 or 10W-30).

1. Place the machine on a level, even surface.
2. Place a suitable collection container under the oil drain screw (11).
3. Use an open-end spanner size 13 mm (not included in the scope of delivery) to open the oil drain screw (11) and drain the engine oil.
4. After you have drained the engine oil completely, tighten the oil drain screw (11) again.
5. Now unscrew the oil dipstick (13) anti-clockwise.
6. Fill up with fresh engine oil and check the oil level (see 9.1).
7. Then screw the oil dipstick (13) back in clockwise.

11.2 Air filter maintenance (Fig. 1, 15)

⚠ DANGER!

Risk of fire and explosion!

If not cleaned correctly, fuel may ignite and even explode. This can lead to severe burns or death.

- Clean the air filter only by knocking out or blowing out with compressed air.
- Never clean the air filter with petrol or flammable solvents.

NOTE!

Risk of damage!

Operating the engine without the filter element in place can cause engine damage.

- Never run the engine without the air filter element in place.

A fouled air filter insert diminishes the engine output due to reduced air supply to the carburettor. Regular inspection is therefore essential.

The air filter should be checked every 10 operating hours and cleaned as required.

1. Take off the air filter cover (21).
2. Check the air filter cover (21) for holes or cracks. Replace any damaged insert.

3. Wipe off dirt on the inside of the filter housing with a clean moist cloth. Make sure that no direct enters the opening. Set the air filter cover (21) on the filter housing for the duration of the filter cleaning process.
4. Take off the filter (21a). Check it for damage and replace it if necessary.
5. Blow out the filter (21a) from the inside to the outside with compressed air. Do not rub dirt off the filter (21a). This can result in damage.
6. Reinsert the clean filter (21a).
7. Put on the air filter cover (21).

⚠ ATTENTION: Never run the engine without an air filter insert or with a damaged air filter insert. This would allow dirt to enter the engine, which would damage the engine. The manufacturer warranty is then invalidated.

11.3 Spark plug maintenance (Fig. 1, 16)

Check the spark plug for contamination for the first time after 10 operating hours and clean it with a copper wire brush if necessary. Thereafter, replace the spark plug every 50 operating hours if necessary.

1. Pull off the spark plug connector (4) with a twisting motion.
2. Remove the spark plug (4a) with a spark plug wrench (not included in the scope of delivery).
3. Clean the spark plug (4a) with a copper wire brush if necessary.
4. Use a feeler gauge to set the gap to 0.75 mm (0.030").
5. Replace the spark plug (4a) and take care not to pull it too firmly.

11.4 Drain fuel with a petrol extraction pump

In case of storage over a longer period of time, the fuel must be drained.

⚠ WARNING!

Health hazard!

Inhalation of fuel / lubricating oil vapours and exhaust gases can cause serious damage to health, unconsciousness and in extreme cases death.

- Do not breathe fuel / lubricating oil vapours and exhaust gases.
 - Empty out fuel only outdoors.
1. Hold a collection container under the hose of the petrol extraction pump (not included in the scope of delivery).
 2. Unscrew and remove the fuel filler cap (20).

3. Push the hose of the petrol extraction pump into the fuel tank and drain out the fuel completely using the petrol extraction pump.
4. Retighten the fuel filler cap (20).

11.5 Replacement of the V-belt

The V-belt may only be removed and replaced by our customer service.

11.6 Charge the battery (25) (Fig. 11)

The battery (25) is charged during operation. In any case, frequent starting may make it necessary to charge the battery (25) with the included battery charger (26):

1. Plug the connector into the charging socket (24) and the battery charger (26) into a 230V~/50Hz socket.
2. Charge the battery for min. 5 hours.

11.7 Removing the battery (25)

The battery may only be removed and replaced by our customer service.

Ensure that batteries are secured against unauthorised use (e.g. by children).

Charge the battery (25) during the winter 1-2 times to ensure that the full charging capacity is maintained. Incorrect storage can damage the battery (25). In this case, the warranty is void.

12. Repair & ordering spare parts

After any repair or maintenance work, make sure that all safety-related parts are in place and in perfect condition. All parts which may cause injury must be kept where they are inaccessible to children or others.

Attention: According to the German Product Liability Act, no liability is accepted for damage caused by improper repairs or by not using original spare parts.

Such work should be performed by a customer service centre or an authorised specialist. The same applies to accessory parts.

Spare parts and accessories can be obtained from our Service Centre. To do this, scan the QR code on the front page.

Important note in the case of repairs:

When returning the device for repair, please ensure for safety reasons that it is free of oil and petrol when it is sent to the service centre.

12.1 Ordering spare parts

Please provide the following information when ordering spare parts:

- Model designation
- Article number
- Type plate data

Spare parts / accessories

Brush - Article no.:	5908703036
Snow blade - Article no.:	5908703811
Collecting container - Article no.:	5908703810
Battery - Article no.:	5908703027

12.2 Service information

With this product, it is necessary to note that the following parts are subject to natural or usage-related wear, or that the following parts are required as consumables.

Wearing parts*: Brushes, V-belt, engine oil, spark plug, air filter, wheels, support wheel, rubber lip collection box, scraper bar snow blade

* may not be included in the scope of delivery!

13. Transport

⚠ WARNING!

Danger of injury!

Unintended and unexpected start-up of the product may lead to injuries.

- After loading, switch off the engine and, after the engine has cooled down, remove the spark plug connector from the spark plug.
- Remove the ignition key from the ignition lock.
- The product can cause severe crushing injuries due to its own weight.

Allow the engine to cool down before transporting or loading to avoid burns and to prevent fire hazards.

⚠ The machine can fall and cause damage or injury if it is not loaded properly.

When transporting over longer distances, drain the fuel tank completely.

Secure the machine on the transport vehicle against rolling, slipping or tipping over and also lash down the machine.

14. Storage

⚠ DANGER!

Risk of fire and explosion!

Storing the product near potential sources of ignition can result in a fire or an explosion. This can lead to severe burns or death.

- Eliminate possible sources of ignition, such as furnaces, hot water boilers with gas, gas dryers, etc.

NOTE!

Risk of damage!

If the product is not stored properly, the engine can be damaged.

- Store the product protected against dirt, dust and moisture.

14.1 Storage during extended breaks in operation:

If the machine will not be used for a period of more than 30 days, follow the steps below to prepare it for storage.

1. Empty the fuel tank completely (see section 10.4). Stored petrol containing ethanol or MTBE becomes stale within 30 days. Stale petrol has a high rubber content and can thus clog the carburettor and restrict the petrol supply.
2. Start the engine and let it run until it stops. This ensures that no petrol remains in the carburettor. This prevents deposits from forming in the carburettor and potentially damaging the engine.
3. Drain the engine oil from the engine while it is still warm. Top up with new oil. (See section 9.1.)
4. Disconnect the spark plug cable.
5. Remove the ignition key (23) from the ignition lock and store it securely to prevent unauthorised or improper use by children and other persons.
6. Use clean cloths to clean the machine.
7. Store the machine in an upright position in a clean, dry building with good ventilation.

Store the product and its accessories in a dark, dry and frost-free place that is inaccessible to children. The optimum storage temperature is between 5 and 30°C.

Store the product in its original packaging.

Cover the machine to protect it from dust or moisture.

Store the operating manual with the machine.

15. Disposal and recycling

Notes for packaging



The packaging materials are recyclable. Please dispose of packaging in an environmentally friendly manner.

Notes on the electrical and electronic equipment act [ElektroG]



Waste electrical and electronic equipment does not belong in household waste, but must be collected and disposed of separately!

- Used batteries or rechargeable batteries that are not installed permanently in the old appliance must be removed non-destructively before disposal. Their disposal is regulated by the battery law.
- Owners or users of electrical and electronic devices are legally obliged to return them after use.
- The end user is responsible for deleting their personal data from the old device being disposed of!
- The symbol of the crossed-out dustbin means that waste electrical and electronic equipment must not be disposed of with household waste.
- Waste electrical and electronic equipment can be handed in free of charge at the following places:
 - Public disposal or collection points (e.g. municipal works yards)
 - Points of sale of electrical appliances (stationary and online), provided that dealers are obliged to take them back or offer to do so voluntarily.
 - Up to three waste electrical devices per type of device, with an edge length of no more than 25 centimetres, can be returned free of charge to the manufacturer without prior purchase of a new device from the manufacturer or taken to another authorised collection point in your vicinity.
 - Further supplementary take-back conditions of the manufacturers and distributors can be obtained from the respective customer service.
- If the manufacturer delivers a new electrical appliance to a private household, the manufacturer can arrange for the free collection of the old electrical appliance upon request from the end user. Please contact the manufacturer's customer service for this.

- These statements only apply to devices installed and sold in the countries of the European Union and which are subject to the European Directive 2012/19/EU. In countries outside the European Union, different regulations may apply to the disposal of waste electrical and electronic equipment.

Information on the battery act [BattG]



Old batteries and rechargeable batteries do not belong in household waste, but must be collected or disposed of separately!

- For safe removal of primary batteries or rechargeable batteries from the electrical appliance and for information on their type or chemical system, please refer to the additional information in the operating or assembly instructions.
- Owners or users of primary batteries and rechargeable batteries are legally obliged to return them after use. The return is limited to household quantities.
- Old batteries may contain pollutants or heavy metals that can harm the environment or human health. Recycling old batteries and using the resources they contain helps to protect these two important issues.
- The symbol of the crossed-out dustbin means that primary batteries and rechargeable batteries must not be disposed of with household waste.
- If the signs Hg, Cd or Pb are also located below the dustbin symbol, this stands for the following:
 - Hg: Battery contains more than 0.0005% mercury
 - Cd: Battery contains more than 0.002% cadmium
 - Pb: Battery contains more than 0.004% lead
- Rechargeable batteries and primary batteries can be returned free of charge to the following places:
 - Public disposal or collection points (e.g. municipal works yards)
 - Sales points for primary batteries and rechargeable batteries
 - Take-back points of the common take-back system for old device batteries
 - Take-back point of the manufacturer (if not a member of the common take-back system)
- These statements are only valid for rechargeable batteries and primary batteries sold in the countries of the European Union and subject to the European Directive 2006/66/EC. In countries outside the European Union, different regulations may apply to the disposal of rechargeable batteries and primary batteries.

Removing the battery before disposing of the device

- The integrated battery must be removed and disposed of separately in an environmentally friendly manner before disposing of the device.
- Mask off the contacts and package the battery such that it cannot move in the packaging. Please also observe any further national regulations.

Contact your local refuse disposal authority for more details of how to dispose of your worn-out electrical devices.

Fuels and oils

- Before disposing of the unit, the fuel tank and the engine oil tank must be emptied!
- Fuel and engine oil do not belong in household waste or drains, but must be collected or disposed of separately!
- Empty oil and fuel tanks must be disposed of in an environmentally friendly manner.

16. Troubleshooting

Fault	Possible cause	Remedy
Engine does not start	Spark plug connector unplugged.	Re-connect the spark plug cable to the spark plug.
	Contaminated spark plug.	Clean, set gap or replace.
	No fuel or old fuel.	Fill with clean, fresh petrol.
	Choke not in open position.	The choke lever must be positioned in the choke position during cold starting.
	Fuel line clogged.	Check the fuel line for kinks or damage.
	Engine dies.	Wait a few minutes before restarting.
Motor runs erratically	Spark plug connector loose.	Connect and fasten the spark plug cable.
	Fuel line clogged or old fuel.	Fill the tank with clean, fresh petrol.
	Ventilation blocked	Clean the air filter.
	Water or contamination in the fuel system	Empty the tank. Fill the tank with fresh fuel.
	Incorrect carburettor setting	Contact the service department.
Motor is overheated	Engine oil level low.	Top up the oil.
	Contaminated air filter.	Clean or replace the air filter.
	Airflow restricted.	Remove and clean the housing.
	Carburettor not adjusted correctly.	Contact the service department.
The machine does not move when the engine is running	The gear was not chosen correctly.	Shift the shift lever to the correct shift position.
The machine does not run straight	Varying tyre pressure	Check the tyre pressure.
Engine does not start with electric starter	Battery has discharged.	Charge the battery for min. 5 hours.

Explication des symboles sur le produit

L'utilisation de symboles dans ce manuel permet d'attirer votre attention sur les éventuels risques. Les symboles de sécurité et les explications qui les accompagnent doivent être parfaitement compris. Les avertissements en eux-même ne permettent pas d'éliminer les risques ni de remplacer les mesures adaptées pour la prévention des accidents.

	<p>Attention ! Le non-respect des symboles de sécurité et des avertissements apposés sur la machine et le non-respect des consignes de sécurité et d'utilisation peut causer de graves blessures, voire la mort.</p>
	<p>Lisez la notice d'utilisation et observez les consignes de sécurité avant de procéder à la mise en service !</p>
	<p>Portez des lunettes de protection !</p>
	<p>Portez une protection auditive !</p>
	<p>Portez des chaussures de sécurité solides !</p>
	<p>La déclivité maximale est de 20 °.</p>
	<p>Il est interdit de retirer ou de modifier les dispositifs de protection ou de sécurité.</p>
	<p>Brosses rotatives ! Se tenir à l'écart ! Ne saisissez pas dans les brosses en rotation. Risque de blessures !</p>
	<p>ATTENTION ! Les combustibles peuvent prendre feu et exploser - risque de brûlures. Ne faites pas le plein si le moteur est chaud ou en marche.</p>
	<p>Risque d'intoxication ! Utiliser uniquement l'appareil à l'extérieur. Ne jamais l'utiliser en espaces clos ou mal ventilés.</p>
	<p>Débranchez le connecteur de bougie d'allumage avant les travaux de maintenance.</p>
	<p>Danger dû à la projection d'objets ! Vérifiez que chacun respecte une distance de sécurité suffisante. Maintenez à distance de l'appareil les personnes ne prenant pas part à la production.</p>

	<p>Attention aux surfaces brûlantes - risque de brûlures.</p>
	<p>Niveau de puissance sonore garanti.</p>
	<p>Huile moteur</p>
	<p>Contrôlez le niveau d'huile.</p>
	<p>Appuyez sur la pompe à carburant « Primer ».</p>
	<p>Gâchette d'accélérateur</p>
	<p>Levier de réglage du régime pour les brosses (levier de vitesse de brosses)</p>
	<p>Réglage de la hauteur du guidon</p>
	<p>Réglage de la hauteur des brosses</p>
	<p>Entraînement des brosses</p>
	<p>Entraînement</p>
	<p>Le produit respecte les directives européennes en vigueur.</p>
<p>⚠ Attention !</p>	<p>Dans cette notice d'utilisation, nous avons placé les signes qui concernent votre sécurité précédés de cette mention à certains emplacements.</p>

Table des matières:

Page:

1.	Introduction	49
2.	Description du produit.....	49
3.	Fournitures.....	50
4.	Utilisation conforme.....	50
5.	Consignes de sécurité générales.....	50
6.	Caractéristiques techniques.....	54
7.	Déballage.....	55
8.	Montage.....	55
9.	Avant la mise en service.....	56
10.	Fonctionnement de la balayeuse.....	57
11.	Maintenance & nettoyage.....	59
12.	Réparation & commande de pièces de rechange.....	61
13.	Transport.....	61
14.	Stockage.....	62
15.	Élimination et recyclage.....	62
16.	Dépannage.....	64
17.	Déclaration de conformité.....	355



1. Introduction

Fabricant :

Scheppach GmbH
Günzburger Straße 69
D-89335 Ichenhausen

Cher client,

Nous espérons que votre nouveau produit vous apportera satisfaction et de bons résultats.

Remarque :

Conformément à la loi en vigueur sur la responsabilité du fait des produits, le fabricant de ce produit n'est pas responsable des dommages survenus sur ce produit dans les cas suivants :

- Manipulation incorrecte,
- Non-respect de la notice d'utilisation,
- Réparations effectuées par des tiers, des spécialistes non autorisés
- Montage et remplacement des pièces de rechange non originales
- Utilisation non conforme
- Défaillances de l'installation électrique en cas d'inobservation des prescriptions électriques et des dispositions de la VDE 0100 et de la norme DIN 57113 / VDE 0113

Attention :

Lisez l'ensemble du texte de la notice d'utilisation avant le montage et la mise en service.

La présente notice d'utilisation a pour objectif de vous familiariser avec votre produit et d'en exploiter les possibilités d'emploi conforme.

La notice d'utilisation contient des remarques importantes sur la manière de travailler en toute sécurité, réglementairement et économiquement avec le produit et sur la façon d'éviter les dangers, d'économiser les coûts de réparation, de réduire les périodes d'arrêt et d'augmenter la fiabilité et la durée de vie du produit.

Outre les dispositions de sécurité figurant dans cette notice d'utilisation, vous devez absolument observer les prescriptions concernant le fonctionnement du produit en vigueur dans votre pays.

Conservez la notice d'utilisation dans une pochette en plastique à l'abri de la poussière et de l'humidité près du produit. Chaque opérateur doit l'avoir lue avant le début des travaux et doit la respecter minutieusement. Seules des personnes formées à l'utilisation du produit et informées des dangers associés sont autorisées à travailler avec le produit.

Respecter la limite d'âge minimum requis.

Outre les consignes de sécurité reprises dans la présente notice d'utilisation et les prescriptions particulières en vigueur dans votre pays, respecter également les règles techniques générales concernant l'utilisation des produits similaires.

Nous déclinons toute responsabilité concernant les accidents ou dommages qui surviendraient en raison d'un non-respect de cette notice et des consignes de sécurité.

2. Description du produit (fig. 1 + 11)

1. Levier d'embrayage entraînement de brosses
2. Gâchette d'accélérateur
3. Levier de vitesse de brosses
- 3a. Bouton d'arrêt
4. Connecteur de bougie d'allumage
- 4a. Bougie d'allumage
5. Manivelle
- 5a. Écrou à poignée-étoile / Écrou d'arrêt
6. Support pour lame chasse-neige/bac de ramassage
7. Tôle de protection gauche/droite
- 7a. Vis
- 7b. Écrou
8. Brosses cylindriques
- 8a. Arbre à brosses
- 8b. Disque profilé
- 8c. Rondelle plate
- 8d. Écrou
9. Roue porteuse
10. Roue
11. Vis de vidange d'huile
12. Levier de vitesse
- 12a. Vis
- 12b. Écrou
13. Jauge d'huile
14. Démarreur à câble
15. Tige pivotante
- 15a. Vis sans tête
- 15b. Ressort
- 15c. Rondelle
- 15d. Écrou
16. Guidon
- 16a. Écrou
- 16b. Boulon de fixation
17. Poignée
18. Levier d'embrayage mécanisme d'entraînement

19. Poignée pour réglage de guidon
20. Couvercle de réservoir
21. Couvercle du filtre à air
- 21a. Filtre à air
22. Pompe d'amorçage
23. Clé de contact / Démarreur électrique
24. Prise de charge
25. Pile (pas illustrée)
26. Chargeur (pas illustré)

3. Fournitures

Pos.	Quantité	Désignation
12	1x	Levier de vitesse
8	2x	Brosse cylindrique
8a	1x	Arbre à brosses
8b	2x	Disque profilé
8c	2x	Grande rondelle plate
8d	2x	Écrou
7	2x	Tôle de protection gauche/droite
23	2x	Clé de contact
	1x	Chargeur
	1x	Notice d'utilisation

4. Utilisation conforme

La balayeuse à essence, y compris les éléments rapportés, a été spécialement conçue pour l'entretien et le nettoyage de surfaces pavées, de trottoirs, d'entrées de cours et de surfaces de stockage bien aérées. N'exploitez pas la machine dans des espaces clos.

La balayeuse à essence convient au balayage, respectivement à ramasser des saletés non adhérentes. En cas de montage de la lame chasse-neige, la balayeuse à essence peut être utilisée pour débayer de la neige. Ne pas utiliser la balayeuse à essence en cas de pluie.

La machine doit être utilisée selon les dispositions correspondantes. Toute autre utilisation est considérée comme étant non conforme.

Le fabricant décline toute responsabilité quant aux dommages ou blessures qui en résulteraient. Dans ce cas, l'utilisateur/opérateur est le seul responsable.

Une utilisation conforme consiste également à respecter les consignes de sécurité, ainsi que les instructions de montage et les consignes d'utilisation de la notice d'utilisation.

Les personnes utilisant la machine et en assurant la maintenance doivent bien la connaître et connaître les dangers possibles qu'elle implique.

En outre, les prescriptions de prévention des accidents doivent être respectées de la manière la plus scrupuleuse possible.

Toutes les autres règles de médecine du travail et de sécurité doivent être respectées.

Toute modification de la machine annule toute garantie du fabricant pour les dommages en résultant.

La machine ne doit être utilisée qu'avec des pièces de rechange et des accessoires d'origine du fabricant.

Remarque : conformément aux dispositions, nos appareils n'ont pas été conçus pour une utilisation commerciale, artisanale ou industrielle. Nous déclinons toute responsabilité si l'appareil est utilisé dans des exploitations commerciales, artisanales ou industrielles, ou dans le cadre d'activités comparables.

5. Consignes de sécurité générales

Dans la présente notice d'utilisation, tous les points qui concernent votre sécurité sont signalés par ce pictogramme. ⚠

En outre, le mode d'emploi contient d'autres textes importants, signalés par le terme « ATTENTION ! ».

⚠ Attention !

Lors de l'utilisation d'appareils, certaines mesures de précaution doivent être prises afin d'empêcher les blessures et dommages. Par conséquent, lisez attentivement cette notice d'utilisation/ces consignes de sécurité. Si vous êtes amené à céder l'appareil quelqu'un d'autre, veuillez lui joindre cette notice d'utilisation/ces consignes de sécurité. Nous déclinons toute responsabilité concernant les accidents ou dommages qui surviendraient en raison d'un non-respect de cette notice et des consignes de sécurité.

⚠ DANGER

Danger mortel critique ou risque de blessures mortelles en cas d'inobservation de ces instructions.

⚠ AVERTISSEMENT

Danger mortel ou risque de blessures graves en cas d'inobservation de ces instructions.

△ PRUDENCE

Risque de blessures mineures à moyennes en cas d'inobservation de ces instructions.

REMARQUE !

Danger d'endommagement du moteur ou d'autres biens matériels en cas d'inobservation de ces instructions.

- Familiarisez-vous avec votre machine.
- Lisez attentivement la notice d'utilisation et assurez-vous d'en comprendre le contenu ainsi que celui des étiquettes apposées sur la machine.
- Familiarisez-vous avec le domaine d'utilisation, les limites de la machine, ainsi que les sources de danger particulières.
- Assurez-vous de connaître précisément tous les éléments de commande et leur fonction.
- Assurez-vous de savoir comment arrêter la machine et désactiver rapidement les éléments de commande.
- N'essayez pas d'utiliser la machine avant d'avoir entièrement compris le fonctionnement et les besoins en maintenance du moteur ainsi que les moyens d'éviter les blessures et/ou les dommages matériels.
- Maintenez les autres personnes, en particulier les enfants, à distance de la zone de travail.

Espace de travail

- Ne démarrez et n'utilisez jamais la machine dans des espaces clos. Les gaz d'échappement sont dangereux : ils contiennent du monoxyde de carbone, un gaz inodore et mortel. N'utilisez la machine qu'à l'extérieur, à un endroit bien aéré.
- N'utilisez jamais la machine si la vue ou la lumière est insuffisante.

Sécurité des personnes

- N'utilisez pas la machine si vous avez consommé de la drogue, de l'alcool ou des médicaments pouvant entraver votre capacité d'utilisation de la machine.
- Portez des vêtements adaptés. Portez un pantalon, des bottes et des gants.
- Ne portez pas de vêtements amples, de short, ni de bijoux. Attachez vos cheveux afin qu'ils ne dépassent pas la hauteur des épaules. Maintenez vos cheveux, vêtements et gants à bonne distance des pièces mobiles. Les vêtements amples, bijoux ou cheveux longs risquent d'être happés par les pièces mobiles. Contrôlez votre machine avant le démarrage.

- Gardez les plaques de protection à leur place et fonctionnelles.
- Veillez à ce que tous les écrous, vis, etc. soient bien serrés.
- N'utilisez jamais la machine si elle a besoin d'être réparée ou est dans un état technique insatisfaisant. Remplacez les pièces usées, manquantes ou défectueuses avant l'utilisation.
- Vérifiez qu'il n'y a aucune fuite d'essence sur la machine.
- Conservez la machine fonctionnelle. N'utilisez pas la machine si l'interrupteur correspondant ne permet pas de mettre en marche et d'arrêter le moteur.
- Une machine à essence qui ne peut pas être commandée par un interrupteur moteur est dangereuse et doit être remplacée.
- Avant le démarrage de la machine, habituez-vous à vérifier qu'aucun tournevis ou clé ne se trouve à proximité de la machine. Tout tournevis ou clé se trouvant encore sur une pièce rotative de la machine peut entraîner des blessures.
- Restez vigilant, soyez attentifs à ce que vous faites et faites preuve de bon sens lorsque vous utilisez la machine. Ne vous surestimez pas.
- N'utilisez pas la machine pieds nus, avec des sandales ou des chaussures de ce type. Portez des chaussures de sécurité qui protègent vos pieds et améliorent l'adhérence sur les sols glissants.
- Veillez à constamment adopter une posture stable et à garder votre équilibre. Ainsi, il est possible de mieux contrôler la machine dans les situations inattendues.
- Évitez tout démarrage involontaire. Veillez à ce que l'interrupteur moteur soit coupé avant de transporter la machine ou d'effectuer des travaux de maintenance sur la machine. Les travaux de transport et de maintenance sur la machine peuvent causer des accidents si l'interrupteur est actionné.

Manipulation sûre de l'essence

- L'essence est très facilement inflammable et ses vapeurs peuvent exploser lorsqu'elles prennent feu.
- Prenez les mesures de sécurité permettant de réduire le risque de blessure grave lorsque vous manipulez l'essence.
- Utilisez un bidon d'essence adapté pour remplir ou vider le réservoir.
- Effectuez ces travaux à l'extérieur, dans un endroit propre et bien aéré.

- Ne fumez pas. Évitez toute étincelle, flamme nue ou autre source d'ignition à proximité lorsque vous faites le plein d'essence ou que vous utilisez la machine.
- Ne remplissez jamais le réservoir à l'intérieur. Tenez les objets conducteurs mis à la terre comme les outils à l'écart des composants électriques et câbles à nu afin d'éviter la formation d'étincelles ou d'arcs électriques. Cela pourrait mettre le feu aux vapeurs d'essence.
- Coupez toujours le moteur et laissez-le refroidir avant de remplir le réservoir d'essence. N'enlevez jamais le couvercle de réservoir et ne faites jamais l'appoint d'essence lorsque le moteur fonctionne ou que le moteur est chaud.
- N'utilisez pas la machine si vous avez détecté des fuites dans le circuit d'essence. Desserrez lentement le couvercle de réservoir pour évacuer la pression éventuellement présente dans le réservoir. Ne remplissez jamais le réservoir à ras bord (l'essence ne doit jamais dépasser la limite supérieure de remplissage indiquée). Refermez le réservoir d'essence avec le couvercle de réservoir et essuyez l'essence éventuellement renversée.
- N'utilisez pas la machine si le couvercle de réservoir n'est pas bien vissé. Évitez toute source d'ignition à proximité d'essence renversée. Si vous avez renversé de l'essence, n'essayez pas de démarrer la machine. Éloignez la machine de la zone où l'essence a été renversée et évitez toute source d'ignition jusqu'à ce que les vapeurs d'essence se soient évaporées.
- Stockez le carburant dans des bidons spécialement conçus à cet effet.
- Stockez le carburant dans un endroit frais, bien aéré, à une distance suffisante des étincelles, flammes nues et autres sources d'ignition. Ne jamais stocker de l'essence ou la machine avec le réservoir plein dans un bâtiment où les vapeurs d'essence pourraient rencontrer des étincelles, flammes nues ou d'autres sources d'inflammation comme des chauffe-eau, fours, sèche-linge et équipements similaires.
- Laissez refroidir le moteur avant de stocker la machine dans un espace clos.

Sécurité de la batterie

- Pour éviter la formation d'étincelles dues à un court-circuit, débranchez toujours le câble moins (-) de la batterie en premier et rebranchez-le en dernier.
- Ne fumez jamais lorsque vous travaillez sur la batterie. Tenez la batterie à l'écart des étincelles, des flammes nues et de toute autre source de chaleur.
- Si vous utilisez des câbles de démarrage, soyez particulièrement prudent. Observez les consignes correspondantes afin d'éviter d'endommager l'appareil (en particulier, ne pas actionner le démarreur plus de 10 secondes).
- N'ouvrez pas la batterie et ne la faites pas tomber.
- Rechargez toujours la batterie dans un espace clos bien aéré, sec et protégé des intempéries.
- Ne court-circuitez pas les bornes de la batterie.
- Les batteries déformées ou défectueuses (qui présentent des fuites) ne doivent pas être utilisées, doivent être remplacées et éliminées de manière respectueuse de l'environnement. Observez les dispositions propres au pays d'utilisation.
- Des fuites de liquide peuvent avoir lieu sur les batteries défectueuses. Évitez tout contact avec le liquide ! En cas de contact, rincez à l'eau. Si le liquide entre en contact avec les yeux, contactez en outre un médecin. Le liquide qui s'écoule des batteries peut causer des démangeaisons, des brûlures et des irritations.
- Inspectez régulièrement visuellement le câble de raccordement de la batterie pour détecter les éventuels dommages. Faites remplacer les câbles endommagés par un spécialiste.
- Ne pontez jamais les fusibles. N'utilisez jamais un fusible d'une autre capacité (ampérage) que celle prescrite.

Utilisation et entretien de la machine

- Ne soulevez et ne portez jamais la machine lorsque le moteur tourne.
- Ne manipulez pas la machine violemment.
- Utilisez la machine qui convient à votre type d'utilisation. La machine correcte permettra un travail de meilleure qualité et plus sûr si elle est adaptée à son utilisation.
- Ne modifiez pas le réglage du régulateur de vitesse du moteur et ne le tournez pas trop. Le régulateur de vitesse contrôle la vitesse maximale du moteur pour garantir la sécurité maximale.
- Ne mettez pas vos pieds ni vos mains à proximité des pièces rotatives.

- Évitez tout contact avec du carburant, de l'huile, des gaz d'échappement chauds ainsi qu'avec les surfaces brûlantes. Ne touchez pas le moteur ni le silencieux d'échappement. Ces pièces deviennent brûlantes pendant l'utilisation. Elles restent encore chaudes un certain temps après l'arrêt de la machine.
- Avant les travaux de maintenance ou de réglage, laissez le moteur refroidir.
- En présence de vibrations ou de bruits inhabituels après le démarrage de la machine, coupez immédiatement le moteur, débranchez le câble de bougie d'allumage et déterminez-en la cause. Les vibrations et bruits inhabituels sont habituellement le signe d'une erreur.
- Utilisez uniquement les pièces de montage et de rechange autorisées par le fabricant. Si vous n'observez pas ces consignes, vous risquez de vous blesser.
- Effectuez une maintenance de votre machine. Vérifiez tout mauvais alignement ou blocage des pièces mobiles, les pièces cassées et toute autre condition pouvant entraver le fonctionnement de la machine. Si vous détectez des dommages, faites réparer la machine avant de l'utiliser à nouveau. De nombreux accidents sont dus à des équipements mal entretenus.
- Maintenez le moteur et le silencieux à l'écart de l'herbe, des feuilles, de la graisse excédentaire et des dépôts de suie afin de réduire le risque d'incendie.
- N'arrosez et n'aspergez jamais la machine avec de l'eau ou tout autre liquide.
- Veiller à ce que les poignées soient sèches, propres et exemptes de petites pièces.
- Nettoyez la machine après chaque utilisation.
- Observez les directives d'élimination de l'essence, huile, etc. en vigueur pour protéger l'environnement.
- Stockez la machine arrêtée hors de portée des enfants et ne laissez pas les personnes qui ne connaissent pas la machine ou cette notice utiliser la machine. Entre les mains d'utilisateurs inexpérimentés, la machine est dangereuse.

Service après-vente

- Avant le nettoyage, la réparation, l'inspection ou le réglage, coupez le moteur et assurez-vous que toutes les pièces mobiles sont immobiles.
- Assurez-vous que la gâchette d'accélérateur soit en position « off ». Débranchez le câble de bougie d'allumage et gardez-le à l'écart de la bougie d'allumage afin d'éviter tout démarrage involontaire.

- Faites entretenir votre machine par un personnel qualifié. Utilisez uniquement des pièces de rechange d'origine. Cela permet de garantir la sécurité d'utilisation de la machine.

Risques résiduels

Cette machine a été construite en l'état actuel des connaissances techniques et des règles relevant des techniques de sécurité généralement reconnues. Toutefois, des risques résiduels peuvent survenir lors des travaux. Les risques résiduels peuvent être minimisés en observant les consignes de sécurité, l'utilisation conforme ainsi que la notice d'utilisation de manière générale.

- Maintenez vos mains à distance de la zone de travail lorsque la machine est en cours de fonctionnement.
- Contrôlez minutieusement la zone dans laquelle vous allez travailler, gardez la zone propre afin d'éliminer les zones de trébuchement. Travaillez sur un sol plan et lisse.
- Pendant le montage, l'installation, le fonctionnement, la maintenance, la réparation ou le transport, ne mettez jamais une partie de votre corps dans une position qui serait dangereuse si un mouvement était initié.
- Ne quittez jamais le poste de commande si le moteur tourne.
- Pendant le fonctionnement, tenez toujours l'appareil à deux mains. Tenez toujours fermement la barre de direction.
- Soyez particulièrement prudent lorsque vous utilisez la marche arrière ou que vous tirez la machine vers vous.
- Soyez extrêmement prudent lorsque vous travaillez sur les chemins en gravier, les trottoirs et les rues ou que vous les traversez. Soyez toujours attentifs aux éventuels dangers cachés et à la circulation.

Avertissement ! Pendant son fonctionnement, cet outil électrique génère un champ électromagnétique. Ce champ peut dans certaines circonstances nuire aux implants médicaux actifs ou passifs. Pour réduire les risques de blessures graves voire mortelles, nous recommandons aux personnes porteuses d'implants médicaux de consulter leur médecin, ainsi que le fabricant de leur implant avant d'utiliser l'outil électrique.

6. Caractéristiques techniques

Transmission	3 vitesses d'avance/1 marche arrière
Vitesse d'avance	2,5 - 4,3 km/h
Vitesse de marche arrière	2,5 km/h
Largeur totale de la machine	106 cm
Largeur de balayage	100 cm
Diamètre des brosses	350 mm
Vitesse des brosses	5 niveaux / 180 - 350 min ⁻¹
Angle de brosse	-25 ° / +25 °
Poids	82 kg
Entraînement :	
Type de moteur	Moteur 4 temps
Cylindrée	173 ccm ³
Taille de pneu des roues motrices	13»x5.00-6
Taille de pneu de la roue porteuse	4»x2.6-2.8
Régime de charge	2800 min ⁻¹ .
Régime maximal	2900 min ⁻¹ .
Déclivité	max. 20 °
Démarrateur moteur	Démarrateur à câble / Démarrateur électrique
Puissance	3,6 kW / 4,9 CV
Carburant	Essence normale/ sans plomb Teneur en bioéthanol max. 10 %
Contenance max. du réservoir de carburant	1 l
Huile moteur requise	SAE 10W-30 / 10W-40
Contenance max. du réservoir d'huile	0,6 l
Tension de la pile	12 V
Capacité de la pile	5Ah
Type de pile	Plomb acide

Sous réserve de modifications techniques !

Bruits et vibrations

Les valeurs d'émission de bruit indiquées ont été mesurées conformément à EN ISO 3744 pour la puissance sonore et à EN ISO 11201 pour la pression sonore.

Le bruit peut avoir des conséquences graves sur la santé. Si le niveau sonore de la machine dépasse 85 dB, veuillez porter une protection auditive adaptée.

Valeurs caractéristiques sonores :

Niveau de pression sonore L_{pA}	74,4 dB
Incertitude K_{pA}	2,5 dB
Niveau de puissance sonore L_{WA}	98 dB

Valeurs caractéristiques de vibrations :

Vibrations du levier de direction droit A_{hw}	7,127 m/s ²
Vibrations du levier de direction gauche A_{hw}	5,577 m/s ²
Incertitude de mesure K_{pA}	1,5 m/s ²

Les émissions sonores indiquées ont été mesurées selon une méthode de contrôle normalisée et peuvent être utilisées pour comparer différents outils.

En outre, ces valeurs permettent d'évaluer à l'avance les charges liées au bruit auxquelles l'utilisateur est soumis.

⚠ AVERTISSEMENT

La valeur d'émission des vibrations peut varier par rapport à la valeur indiquée lors de l'utilisation réelle en fonction de la manière dont l'appareil est utilisé.

Faites en sorte que la charge issue des vibrations demeure aussi restreinte que possible. Voici quelques exemples de mesures pouvant être prises afin de réduire la charge de vibrations : porter des gants lors de l'utilisation de l'outil ou limitation du temps de travail. À ce niveau, tous les éléments du cycle de fonctionnement doivent être pris en compte (par exemple, périodes d'arrêt de l'appareil et périodes de fonctionnement sans charge de l'appareil).

Avertissement !

En cas de travail prolongé, les vibrations qui s'exercent sur les mains de l'opérateur peuvent causer des problèmes de circulation (syndrome de Raynaud).

Le syndrome de Raynaud est une maladie vasculaire qui se caractérise par une contraction brutale de petits vaisseaux sanguins des doigts et des orteils. Le sang n'irrigue plus suffisamment les zones concernées, ce qui leur donne un aspect extrêmement pâle. L'utilisation fréquente d'équipements vibrants peut causer des atteintes nerveuses pour les personnes souffrant des problèmes de circulation (par exemple, fumeurs, diabétiques).

Si vous constatez des troubles inhabituels, cessez immédiatement le travail et consultez un médecin.

Pour réduire les dangers, respectez les consignes suivantes :

- S'il fait froid, faites en sorte que votre corps et en particulier vos mains restent au chaud.
- Prenez des pauses régulières et bougez vos mains pour stimuler la circulation sanguine.
- Veillez à ce que la machine vibre le moins possible par une maintenance régulière et des pièces fixes sur la machine.

Limitez au maximum le développement de bruit et les vibrations !

7. Déballage

- Ouvrez l'emballage et sortez délicatement le produit.
- Retirez le matériau d'emballage, ainsi que les protections d'emballage et de transport (s'il y a lieu).
- Vérifiez que les fournitures sont complètes.
- Vérifiez que le produit et les accessoires n'ont pas été endommagés lors du transport. En cas de réclamations, le livreur doit en être informé immédiatement. Les réclamations ultérieures ne seront pas acceptées.
- Conservez si possible l'emballage jusqu'à la fin de la période de garantie.
- Familiarisez-vous avec le produit à l'aide de la notice d'utilisation avant de commencer à l'utiliser.
- N'utilisez que des pièces d'origine pour les accessoires ainsi que les pièces d'usure et de rechange. Vous trouverez les pièces de rechange chez votre revendeur.
- Lors de la commande, indiquez la référence, ainsi que le type et l'année de construction du produit.

⚠ AVERTISSEMENT !

Le produit et les matériaux d'emballage ne sont pas des jouets ! Les enfants ne doivent pas jouer avec les sacs en plastique, films d'emballage et pièces de petite taille ! Il existe un risque d'ingestion et d'étouffement !

8. Montage

La balayeuse n'est pas montée entièrement en usine. L'assemblage est un travail nécessitant au moins 2 personnes !

Les vis et les écrous sont déjà montés sans être serrés et se trouvent sur les pièces correspondantes.

8.1 Montage de lame chasse-neige et de bac de ramassage

Le montage de la lame chasse-neige et du bac de ramassage est décrit dans les instructions de montage séparées.

8.2 Montage du levier de vitesse (12) (fig. 4)

1. Fixez le levier de vitesse (12) à l'aide des vis à six pans (12a) (M6 x 22 mm) et des écrous autobloquants (12b) (SW10) fournis.

8.3 Montage du guidon (16) (fig. 5)

1. Placez le guidon (16) sur les boulons de fixation (16b) de la machine.
2. Serrez maintenant les quatre écrous autobloquants M10 (16a) (SW15).

8.4 Montage de la tige pivotante (15) (fig. 6)

1. Posez la rondelle d'appui (15c), le ressort (15b) et la deuxième rondelle d'appui (15c) sur la tige filetée (15a).
2. Poussez la tige pivotante (15) à travers l'ouverture.
3. Enfoncez la tige pivotante (15) dans la tige filetée (15a) et vissez fermement l'écrou autobloquant M10 (15d) (SW15).

8.5 Montage des tôles de protection (7) (fig. 7)

1. Montez les tôles de protection (7) sur les côtés gauche et droit de la balayeuse.
2. Fixez les tôles de protection (7) à l'aide d'un tournevis cruciforme, des vis jointes (7a) (M8 x 12 mm) et des écrous autobloquants (7b) (M8) (SW13) fournis.

8.6 Montage des brosses cylindriques (8) (fig. 3, 8)

1. Sur un côté de l'arbre à brosses (8a), retirez l'écrou prémonté (M10), la bague élastique, la rondelle plate (8c) et le disque profilé (8b).
2. Branchez ensuite la brosse cylindrique (8) sur l'arbre à brosses (8a). Ce faisant, veillez à ce que la rainure de la brosse cylindrique (8) corresponde aux rainures de l'unité d'entraînement.
3. Poussez l'arbre à brosses (8a) à travers l'unité d'entraînement.
4. Branchez la deuxième brosse cylindrique (8) sur l'arbre à brosses (8a). Ce faisant, veillez à ce que la rainure de la brosse cylindrique (8) corresponde aux rainures de l'unité d'entraînement.
5. Posez le disque perforé (8b), la rondelle plate (8c) et la bague élastique sur les brosses cylindriques (8a).
6. Vissez l'écrou (M10) (SW16) et serrez-le en contrant l'écrou (M10) (SW17) sur le côté opposé.

8.7 Raccorder le démarreur électrique (fig. 7a)

1. Pour pouvoir utiliser le démarreur électrique, vous devez connecter les deux raccords entre-eux.

9. Avant la mise en service

⚠ ATTENTION !

Avant la mise en service, monter impérativement la machine en entier !

⚠ AVERTISSEMENT !

Risque sanitaire !

L'inhalation de vapeurs d'essence/d'huile de lubrification et de gaz d'échappement peut causer de graves lésions, une perte de connaissance et, dans des cas extrêmes, la mort.

- Ne respirez pas les vapeurs d'essence/vapeurs d'huile de lubrification ni les gaz d'échappement.
- Utilisez ce produit uniquement à l'extérieur.

REMARQUE !

Endommagement du produit

Le fonctionnement du produit sans huile moteur/huile pour engrenages ou avec un niveau d'huile insuffisant peut endommager le moteur.

- Avant chaque mise en service, faites l'appoint d'essence et d'huile. Le produit est livré sans huile moteur et sans huile pour engrenages.

REMARQUE !

Dommages environnementaux !

L'huile qui s'écoule peut polluer durablement l'environnement. Ce liquide est très toxique et peut rapidement polluer l'eau.

- Ne faites l'appoint/la vidange d'huile que sur une surface plane et solide.
- Utilisez une tubulure de remplissage ou un entonnoir.
- Collectez l'huile de vidange dans un récipient adapté.
- Essuyez immédiatement et minutieusement toute huile renversée et éliminez le chiffon selon les dispositions locales.
- Éliminez l'huile conformément aux dispositions locales.

REMARQUE !

Risque d'endommagement !

Si vous utilisez des carburants qui ont été stockés dans de mauvaises conditions ou non autorisés, le carburateur risque de se boucher et d'entraver le fonctionnement du moteur.

- Versez le carburant non utilisé dans un récipient étanche à l'air et stockez-le dans une pièce sombre et fraîche.

9.1 Plein d'huile moteur (fig. 9)

⚠ Attention !

La machine est livrée sans huile moteur. Avant la mise en service, faites impérativement le plein d'huile. Utilisez à cet effet une huile multi-usages (SAE 10W-30 ou SAE 10W-40 (selon la température d'utilisation)).

Vérifiez le niveau d'huile avant chaque mise en service. Un niveau d'huile insuffisant peut endommager le moteur.

1. Placez la machine sur une surface plane et droite.
2. Dévissez la jauge d'huile (13).
3. Remplissez le réservoir d'huile moteur à l'aide d'un entonnoir (non fourni). Veillez à respecter la quantité de remplissage max. de 600 ml. Versez l'huile avec précaution jusqu'à l'arête inférieure de la tubulure de remplissage.
4. Essuyez la jauge d'huile (13) avec un chiffon propre et non pelucheux.
5. Réintroduisez la jauge d'huile (13) et vérifiez le niveau d'huile sans revisser la règle graduée.
6. Le niveau d'huile doit se situer au sein du repère central de la jauge d'huile.

7. Si le niveau d'huile est trop bas, rajoutez la quantité d'huile recommandée (max. 600 ml).
8. Revissez ensuite la jauge d'huile (13).

9.2 Plein d'essence (fig. 10)

⚠ Attention !

La machine est livrée sans essence. Il faut donc impérativement faire le plein d'essence avant la mise en service.

1. Nettoyez l'espace autour de la zone de remplissage. Des impuretés dans le réservoir causent des dysfonctionnements.
2. Ouvrez prudemment le couvercle de réservoir (20), afin qu'une éventuelle surpression existante puisse être évacuée.
3. Remplissez le réservoir d'essence (Super E10) à l'aide d'un entonnoir (non compris dans l'étendue de fournitures).

Veillez à respecter la quantité de remplissage max. de 1 litre. Remplissez prudemment l'essence jusqu'au bord inférieur de l'orifice de remplissage.

4. Refermez de nouveau le couvercle de réservoir (20). Assurez-vous que le bouchon du réservoir se ferme de manière étanche.
5. Nettoyez le couvercle de réservoir (20) et la zone autour.
6. Vérifiez l'étanchéité du réservoir et des conduites de carburant.
7. Avant le démarrage du moteur, éloignez-vous d'au moins trois mètres du lieu d'approvisionnement en essence.

N'utilisez pas d'essence déjà utilisée et encrassée. Veiller à ce que la saleté et l'eau ne puissent pas pénétrer dans le réservoir d'essence.

9.3 Contrôler la pression de gonflage des pneus

Contrôlez régulièrement la pression de gonflage des pneus. Les immobilisations prolongées et la lumière du soleil accélèrent le vieillissement des pneus.

- Pression de gonflage des pneus recommandée pour les roues motrices : 1,38 bar
- Pression de gonflage des pneus recommandée pour la roue porteuse : 3,1 bar

Remarque : si vous remarquez que les pneus ou les roues sont endommagés, contactez le service client ou un atelier spécialisé.

Contrôle avant utilisation

- Vérifier tous les côtés du moteur à la recherche de fuites d'huile ou d'essence.
- Vérifier le niveau d'huile moteur.
- Vérifiez le niveau de carburant – le réservoir doit être au moins à moitié plein.
- Vérifiez l'état du filtre à air.
- Vérifier l'état des conduites de carburant.
- Soyez attentifs aux signes de dommages.
- Vérifier que tous les capots de protection sont installés et que l'ensemble des vis, écrous et boulons sont serrés.

10. Fonctionnement de la balayeuse

10.1 Réglage de la hauteur du guidon (fig. 12)

1. Réglez le guidon (16) à une hauteur de travail agréable pour vous (3 niveaux).
2. Pour ce faire, utilisez la poignée (19) située sous le guidon (16).
3. Laissez ensuite la poignée (19) de nouveau s'enclencher de manière audible.

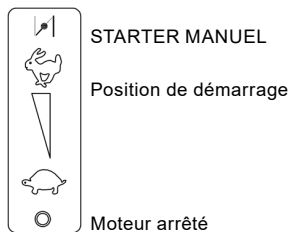

10.2 Démarrage du moteur (fig. 1, 11)

Contrôlez le niveau d'essence et d'huile moteur avant chaque démarrage (voir sections 9.1 et 9.2). Vérifiez que le connecteur de bougie d'allumage (4) soit raccordé à la bougie d'allumage (4a).

1. Placez la gâchette d'accélérateur (18) en position STARTER MANUEL si le moteur est froid. Le starter manuel n'est pas nécessaire si le moteur est chaud.
2. Actionnez la pompe d'amorçage (22) 1 à 4x en fonction de la température (voir l'autocollant sur le filtre à air).
3. Démarrez le moteur avec le démarreur à câble (14). Pour ce faire, tirez la poignée d'environ 10 à 15 cm (jusqu'à ce que vous sentiez une résistance). Puis, tirez fortement d'un coup sec. Si le moteur ne démarre pas, tirez à nouveau le démarreur à câble (14).

4. Si vous utilisez la machine pour la première fois, une légère formation de fumée peut se produire, ceci est dû à l'élimination du bouclier de protection du moteur. Et ceci est normal.
5. Lorsque le moteur commence à tourner, mettez lentement la gâchette d'accélérateur (18) en position de démarrage.
6. Après avoir fait chauffer le moteur, placez la gâchette d'accélérateur (18) sur la vitesse souhaitée - vitesse maximale représentée par le lièvre et vitesse minimale représentée par la tortue.

10.3 Démarrer le moteur avec le démarrage électrique (fig. 11)

Contrôlez le niveau d'essence et d'huile moteur avant chaque démarrage (voir sections 9.1 et 9.2). Vérifiez que le connecteur de bougie d'allumage (4) soit raccordé à la bougie d'allumage (4a).

1. Placez la gâchette d'accélérateur (18) en position de démarrage.
2. Pour démarrer la machine, insérez la clé de contact (23) dans le contact d'allumage sous la poignée et tournez-la.
3. Maintenez la clé de contact (23) appuyée jusqu'à ce que le moteur démarre et relâchez-la ensuite.
4. Placez la gâchette d'accélérateur (18) sur la vitesse souhaitée - vitesse maximale représentée par le lièvre et vitesse minimale représentée par la tortue.

Remarque : Si le démarrage du moteur avec le démarrage électrique devait toutefois ne pas fonctionner, rechargez la pile (25) au moyen du chargeur (26) fourni (voir 11.6.).

10.4 Arrêt du moteur (fig. 1, 11)

1. Pour arrêter le moteur, mettez la gâchette d'accélérateur (18) en position « Moteur arrêté » et relâchez les deux poignées d'embrayage (18, 1). Attendez que les brosses soient immobilisées.
2. Retirez le connecteur de bougie d'allumage (4) de la bougie d'allumage (4a) afin d'éviter un démarrage involontaire du moteur.
3. Retirez la clé de contact (23) et conservez-la à un lieu sûr.

10.5 Réglage de la hauteur des brosses (fig. 12)

Les brosses sont réglées de manière optimale si, à partir du contact avec le sol, elles sont encore déplacées d'env. 1,5-2 cm vers le bas.

Utilisez la manivelle (5) pour régler les brosses à la hauteur souhaitée.

1. Desserrez l'écrou à poignée étoilée (5a).
2. Tournez la manivelle (5) dans le sens inverse des aiguilles d'une montre pour déplacer la brosse vers le bas. Tourner la manivelle (5) dans le sens des aiguilles d'une montre pour déplacer la brosse vers le haut.
3. Serrez l'écrou à poignée-étoile (5a) pour bloquer la manivelle (5).

Attention ! Un réglage trop bas cause une sollicitation excessive des entraînements et une usure accrue.

10.6 Modification de l'angle des brosses (fig. 1)

Les brosses peuvent être pivotées de 25 degrés vers la droite et vers la gauche.

1. Soulevez la tige pivotante (15) du blocage.
2. Poussez la manivelle (15) vers l'avant pour faire pivoter les brosses vers la gauche.
3. Tirez la manivelle (15) vers l'arrière pour faire pivoter les brosses vers la droite.
4. Relâchez la tige pivotante (15) afin qu'elle s'enclenche.

Attention : Un pivotement des brosses n'est pas possible avec le bac de ramassage monté.

10.7 Mécanisme d'entraînement (fig. 11)

1. Enclenchez une vitesse et choisissez un sens de marche.
2. Appuyez sur le levier d'embrayage du mécanisme d'entraînement (18), la machine se met en mouvement.
3. Relâchez le levier d'embrayage du mécanisme d'entraînement (18) pour arrêter la machine.

Attention ! Tant que le levier d'embrayage du mécanisme d'entraînement (18) est actionné, la vitesse ne doit pas être modifiée. Cela pourrait gravement endommager l'embrayage !

10.8 Levier d'embrayage pour l'entraînement des brosses (1) (fig. 1, 11)

1. Abaissez le levier d'embrayage de l'entraînement de brosses (1) pour activer les brosses.
2. Relâchez le levier d'embrayage de l'entraînement de brosses (1) afin que les brosses s'arrêtent.

10.9 Vitesse des brosses (fig. 1, 11)

1. Actionnez le bouton d'arrêt (3a) sur le levier de vitesse de brosses (3) et poussez-le en avant pour augmenter la vitesse des brosses.

2. Actionnez le bouton d'arrêt (3a) sur le levier de vitesse de brosses (3) et tirez-le en arrière pour réduire la vitesse des brosses.

Attention ! Réalisez uniquement ce réglage alors que la brosse est en marche !

11. Maintenance & nettoyage

⚠ AVERTISSEMENT !

Risque de blessure et de brûlures !

Le produit pourrait démarrer de manière inattendue et causer des blessures. En outre, des températures de 80 °C ou plus pourraient survenir.

- Arrêtez le moteur avant tous les travaux de nettoyage et de maintenance.
- Laissez le moteur refroidir.
- Débranchez le câble de bougie d'allumage de la bougie d'allumage et retirez la clé de contact.

REMARQUE !

Risque d'endommagement !

Si de l'eau pénètre dans le boîtier, cela risque d'endommager le moteur. En outre, le jet du nettoyeur haute pression peut endommager certaines pièces du produit.

- Nettoyez le produit avec un chiffon, une brosse, etc.
- N'immergez pas le produit dans l'eau ou dans d'autres liquides et ne l'arrosez pas avec un nettoyeur haute pression.

REMARQUE !

Dommages environnementaux !

L'huile qui s'écoule peut polluer durablement l'environnement. Ce liquide est très toxique et peut rapidement polluer l'eau.

- Ne faites l'appoint/la vidange d'huile que sur une surface plane et solide.
- Utilisez une tubulure de remplissage ou un entonnoir.
- Collectez l'huile de vidange dans un récipient adapté.
- Essuyez immédiatement et minutieusement toute huile renversée et éliminez le chiffon selon les dispositions locales.
- Éliminez l'huile conformément aux dispositions locales.

Plan de maintenance	
Contrôles d'entretien	Intervalle
Vis desserrées	Avant la mise en service
Contrôler l'état	Avant la mise en service
Contrôler l'étanchéité du réservoir de carburant	Avant la mise en service
Contrôler la pression de gonflage des pneus	Avant la mise en service
Nettoyer la machine	Après la mise en service
Nettoyer la bougie d'allumage	Toutes les 50 heures de fonctionnement
Nettoyer le filtre à air	Toutes les 10 heures de fonctionnement
Contrôlez le niveau d'huile	Toutes les 25 heures de fonctionnement
Procéder à une vidange d'huile	1x par an

11.1 Vérification du niveau d'huile (fig. 9)

1. Procédez comme indiqué au point 9.1.

11.1.1 Vidange d'huile (fig. 9, 14)

Changez l'huile de moteur après les 20 premières heures de fonctionnement, ensuite toutes les 50 heures ou une fois par an.

La vidange de l'huile du moteur doit être effectuée alors que le moteur est coupé et encore à température de fonctionnement.

Utilisez uniquement de l'huile moteur (SAE 30 ou 10W-30).

1. Placez la machine sur une surface plane et droite.
2. Placez un bac de ramassage approprié sous la vis de vidange d'huile (11).
3. Utilisez une clé plate de 13 mm (pas comprise dans les fournitures) pour ouvrir la vis de vidange d'huile (11) et laisser l'huile moteur s'écouler.
4. Lorsque l'huile moteur s'est entièrement écoulée, revissez la vis de vidange d'huile (11).
5. Dévissez la jauge d'huile (13) en la faisant tourner dans le sens inverse des aiguilles d'une montre.
6. Faites l'appoint d'huile moteur neuve et contrôlez le niveau d'huile (voir 9.1).
7. Revissez ensuite la jauge d'huile (13) en la faisant tourner dans le sens des aiguilles d'une montre.

11.2 Maintenance du filtre à air (fig. 1, 15)

⚠ DANGER !

Risque d'incendie et d'explosion !

En cas de mauvais nettoyage, le carburant peut s'enflammer et exploser. Cela cause de graves blessures voire la mort.

- Nettoyez le filtre à air en le tapotant ou en le soufflant à l'air comprimé.
- Ne nettoyez jamais le filtre à air à l'essence ou à l'aide d'un solvant inflammable.

REMARQUE !

Risque d'endommagement !

Le fonctionnement du moteur sans élément filtrant peut endommager le moteur.

- Ne faites pas tourner le moteur sans filtre à air.

Une cartouche filtrante à air encrassée réduit la puissance du moteur en raison de la trop faible alimentation en air du carburateur. Un contrôle régulier est ainsi indispensable.

Le filtre à air doit être contrôlé toutes les 10 heures de fonctionnement et doit être nettoyé en cas de besoin.

1. Retirez le couvercle du filtre à air (21).
2. Vérifier si le couvercle du filtre à air (21) ne présente pas de trous ou de fissures. Remplacez les éléments éventuellement endommagés.
3. Éliminez les saletés à l'intérieur du boîtier de filtre avec un chiffon propre et humide. Veiller à ce qu'aucune saleté n'entre dans l'ouverture. Remettez le couvercle du filtre à air (21) sur le boîtier de filtre pendant la durée du nettoyage du filtre.
4. Retirez le filtre (21a). Vérifiez qu'il n'est pas endommagé et remplacez-le le cas échéant.
5. Soufflez le filtre (21a) à l'air comprimé en orientant le flux de l'intérieur vers l'extérieur. Ne frottez pas les saletés sur le filtre (21a). Cela risquerait d'entraîner des dommages.
6. Remettez le filtre propre (21a) en place.
7. Remettez le couvercle du filtre à air (21) en place.

⚠ ATTENTION : Ne faites jamais tourner le moteur sans cartouche filtrante à air ou avec une cartouche filtrante à air endommagée. La saleté pourrait parvenir jusqu'au moteur, qui à son tour pourrait subir de graves dommages. La garantie du fabricant devient nulle.

11.3 Maintenance de la bougie d'allumage (fig. 1, 16)

Contrôlez la bougie d'allumage pour la première fois après 10 heures de fonctionnement et, si nécessaire, nettoyez-les avec une brosse en cuivre. Remplacez ensuite la bougie d'allumage toutes les 50 heures de fonctionnement au besoin.

1. Débranchez le connecteur de bougie d'allumage (4) en le faisant tourner.
2. Retirez la bougie d'allumage (4a) avec une clé à bougie d'allumage (pas comprise dans les fournitures).
3. Nettoyez la bougie d'allumage (4a) avec une brosse en fil de cuivre en cas de besoin.
4. Réglez la distance entre les électrodes sur 0,75 mm (0,030») à l'aide d'un gabarit.
5. Remettez la bougie d'allumage (4a) et veillez à ne pas trop la serrer.

11.4 Vidange du carburant avec une pompe manuelle à essence

En cas de stockage prolongé, le carburant doit être vidangé.

⚠ AVERTISSEMENT !

Risque sanitaire !

L'inhalation de vapeurs de carburant/d'huile de lubrification et de gaz d'échappement peut causer de graves lésions, une perte de connaissance et, dans des cas extrêmes, la mort.

- Ne respirez pas les vapeurs de carburant/vapeurs d'huile de lubrification ni les gaz d'échappement.
 - Videz le réservoir de carburant uniquement à l'extérieur.
1. Placez un récipient de collecte sous le flexible de la pompe d'aspiration de carburant (non fourni).
 2. Dévissez le couvercle de réservoir (20) et retirez-le.
 3. Faites passer le flexible de la pompe manuelle à essence dans le réservoir de carburant et pompez tout le carburant à l'aide de la pompe manuelle à essence.
 4. Revissez le couvercle de réservoir (20).

11.5 Changement de la courroie trapézoïdale

La courroie trapézoïdale doit uniquement être démontée et remplacée par notre service après-vente.

11.6 Charger la pile (25) (fig. 11)

La pile (25) est chargée pendant le fonctionnement. Toutefois, en raison d'un démarrage répété, il peut s'avérer nécessaire de charger la pile (25) au moyen du chargeur (26) fourni :

1. Branchez le connecteur dans la prise de chargement (24) et le chargeur (26) dans une prise de courant 230V~/50Hz.
2. Chargez la batterie pendant au moins 5 heures.

11.7 Démontage de la pile (25)

La pile doit uniquement être démontée et remplacée par notre service après-vente.

Assurez-vous que les batteries ne peuvent pas être utilisées par des personnes non autorisées (enfants p. ex.).

Chargez la pile (25) 1-2 fois pendant l'hiver afin de vous assurer qu'elle conserve sa pleine capacité de chargement. Un stockage incorrect peut endommager la pile (25). Dans ce cas, la garantie devient caduque.

12. Réparation & commande de pièces de rechange

Assurez-vous après toute réparation ou travail de maintenance que toutes les pièces relatives à la sécurité sont bien montées et en état irréprochable. Placez les pièces dangereuses hors de portée des autres personnes et des enfants.

Attention : la loi allemande de responsabilité produit décharge le fabricant de toute responsabilité en cas de dommages dus à des réparations incorrectes ou à la non-utilisation de pièces de rechange d'origine. Faites-les effectuer dans un atelier de service après-vente ou un spécialiste dûment autorisé. Il en va de même pour les accessoires.

Les pièces de rechange et accessoires sont disponibles auprès de notre centre de services. Pour ce faire, scannez le QR Code figurant sur la page d'accueil.

Remarque importante en cas de réparation :

Lors du retour de l'appareil en vue d'une réparation, celui-ci, pour des raisons de sécurité, doit être expédié à la station d'entretien sans huile ni essence.

12.1 Commande de pièces de rechange

Les informations suivantes sont nécessaires pour commander des pièces de rechange :

- Désignation du modèle
- Référence
- Informations de la plaque signalétique

Pièces de rechange / accessoires

Brosse - Réf. :	5908703036
Réf. de la lame chasse-neige :	5908703811
Réf. du bac de ramassage :	5908703810
Réf. de la batterie :	5908703027

12.2 Informations de service

Notez que, pour ce produit, les composants suivants sont soumis à une usure naturelle ou due à l'utilisation et que les composants suivants sont nécessaires en tant que consommables.

Pièces d'usure* : Brosses, courroie trapézoïdale, huile moteur, bougie d'allumage, filtre à air, lèvres en caoutchouc de la boîte de réception, tige de frottement de la lame chasse-neige

* ne sont pas des composants obligatoires de la livraison !

13. Transport

⚠ AVERTISSEMENT !

Risque de blessures !

Le démarrage non volontaire et inattendu du produit peut causer des blessures.

- Après le chargement, coupez le moteur et débranchez le connecteur de bougie d'allumage de la bougie d'allumage lorsque le moteur a refroidi.
- Retirez la clé de contact du contact d'allumage.
- Le poids du produit peut causer de graves blessures par écrasement.

Avant le transport ou le chargement, laissez le moteur refroidir afin d'éviter les brûlures et d'exclure tout risque d'incendie.

⚠ La machine peut tomber et provoquer des dommages ou blessures si elle n'est pas chargée correctement.

Lors d'un transport sur longues distances, vider complètement le réservoir de carburant.

Sécurisez la machine sur l'engin de transport pour l'empêcher de rouler, de glisser ou de basculer et arrimez la machine.

14. Stockage

⚠ DANGER !

Risque d'incendie et d'explosion !

Le stockage du produit à proximité d'éventuelles sources d'ignition présente un risque d'incendie et d'explosion. Cela cause de graves blessures voire la mort.

- Éliminer les éventuelles sources d'inflammation, comme les fours, les chauffe-eau au gaz, les séchoirs à gaz, etc.

REMARQUE !

Risque d'endommagement !

Le stockage incorrect du produit peut endommager le moteur.

- Stockez le produit à l'abri des saletés, de la poussière et de l'humidité.

14.1 Stockage en cas de pauses prolongées :

Si la machine n'est pas utilisée pendant plus de 30 jours, suivez les étapes ci-dessous pour la préparer pour le stockage.

1. Videz complètement le réservoir d'essence (voir section 10.4). L'essence stockée qui contient de l'éthanol ou du MTBE devient insipide au bout 30 jours. L'essence insipide a une part élevée de caoutchouc et peut ainsi obstruer le carburateur et limiter l'alimentation en essence.
2. Démarrez le moteur et laissez-le tourner jusqu'à ce qu'il s'éteigne tout seul. Cela permet de s'assurer qu'il n'y a plus d'essence dans le carburateur. Vous empêcherez ainsi la formation de dépôts dans le carburateur et les éventuels dommages pour le moteur en résultant.
3. Vidanger l'huile moteur pendant que le moteur est encore chaud. Versez de l'huile neuve. (voir section 9.1.)
4. Débranchez le câble de bougie d'allumage.
5. Retirez la clé de contact (23) du contact d'allumage et conservez-la dans un endroit sûr afin d'empêcher toute utilisation interdite ou non conforme par des enfants ou d'autres personnes.
6. Utilisez des chiffons propres pour nettoyer la machine.

7. Stockez la machine en position verticale dans un bâtiment propre, sec et bien aéré.

Stockez le produit et ses accessoires dans un lieu sombre, sec et à l'abri du gel. En outre, ce lieu doit être hors de portée des enfants. La température de stockage optimale se situe entre 5 et 30 °C.

Conservez le produit dans l'emballage d'origine.

Recouvrez la machine afin de la protéger de la poussière ou de l'humidité.

Conservez la notice d'utilisation à proximité de la machine.

15. Élimination et recyclage

Consignes relatives à l'emballage



Les matériaux d'emballage sont recyclables. Merci d'éliminer les emballages de manière respectueuse de l'environnement.

Consignes relatives à la loi allemande sur les appareils électriques et électroniques



Les appareils électriques et électroniques usagés ne doivent pas être jetés avec les ordures ménagères, mais éliminés séparément !

- Retirer les piles ou batteries amovibles usagées de manière non destructive avant de déposer vos déchets électroniques dans un point de collecte ! L'élimination des piles et batteries est réglementée par la loi allemande sur les piles.
- Les propriétaires et utilisateurs d'appareils électriques et électroniques sont légalement tenus de les rapporter à l'issue de leur utilisation.
- Il incombe à l'utilisateur final de supprimer ses données à caractère personnel enregistrées sur l'appareil usagé !
- Le symbole représentant une poubelle barrée signifie que les appareils électriques et électroniques ne doivent pas être jetés avec les ordures ménagères.
- Les appareils électriques et électroniques peuvent être gratuitement déposés :
 - Dans les points de collecte et d'élimination publics (dépôts municipaux p. ex.)
 - Dans les points de vente d'appareils électroniques (sur place ou en ligne) si le distributeur est tenu de les reprendre ou propose ce service.

- Vous pouvez déposer jusqu'à trois appareils électroniques usagés dont les bords ne dépassent pas 25 centimètres de longueur auprès du fabricant ou d'un point de collecte agréé situé près de chez vous sans acheter de nouvel appareil.
- Pour plus de détails concernant les conditions de reprise des fabricants et distributeurs, contactez le service client correspondant.
- En cas de livraison d'un nouvel appareil électronique à un consommateur privé par le fabricant, le fabricant peut accepter de reprendre l'appareil électronique usagé gratuitement sur demande de l'utilisateur final. Pour en être sûr, contactez le service client du fabricant.
- Ces déclarations ne s'appliquent qu'aux appareils vendus et installés dans les pays membres de l'Union européenne et visés par la directive européenne 2012/19/UE. D'autres dispositions d'élimination des appareils électriques et électroniques usagés peuvent s'appliquer dans les pays hors de l'Union européenne.

Consignes relatives à la loi allemande sur les piles



Les piles et batteries usagées ne doivent pas être jetées avec les ordures ménagères, mais éliminées séparément !

- Pour retirer en toute sécurité les piles ou batteries de l'appareil électronique et pour obtenir des informations sur leur modèle et leur composition chimique, reportez-vous aux informations de la notice d'utilisation ou de montage.
- Les propriétaires et utilisateurs de piles et batteries sont légalement tenus de les rapporter à l'issue de leur utilisation. Le retour des piles et batteries se limite aux quantités habituelles pour les ménages.
- Les piles usagées peuvent contenir des substances nocives ou des métaux lourds qui peuvent nuire à l'environnement ou à la santé. Le recyclage des piles usagées et la réutilisation des ressources qu'elles contiennent participent à leur protection.
- Le symbole représentant une poubelle barrée signifie que les piles et batteries ne doivent pas être jetées avec les ordures ménagères.
- Si les symboles chimiques Hg, Cd ou Pb se trouvent sous le symbole de poubelle, cela signifie :
 - Hg : la pile contient plus de 0,0005 % de mercure
 - Cd : la pile contient plus de 0,002 % de cadmium
 - Pb : la pile contient plus de 0,004 % de plomb

- Les piles et batteries peuvent être gratuitement déposées :
 - Dans les points de collecte et d'élimination publics (dépôts municipaux p. ex.)
 - Dans les points de vente de piles et batteries
 - Dans les points de collecte faisant partie du système allemand de reprise des piles usagées d'appareils
 - Dans les points de collecte du fabricant (si celui-ci n'est pas membre du système allemand de reprise de piles usagées)
- Ces déclarations ne s'appliquent qu'aux piles et batteries vendues dans les pays membres de l'Union européenne et visées par la directive européenne 2006/66/UE. D'autres dispositions d'élimination des piles et batteries peuvent s'appliquer dans les pays hors de l'Union européenne.

Retrait de la batterie avant d'éliminer l'appareil

- La batterie intégrée doit être retirée avant d'éliminer l'appareil et éliminée séparément de manière respectueuse de l'environnement.
- Recouvrez les contacts ouverts et emballez la batterie de manière à ce qu'elle ne bouge pas dans l'emballage. Veuillez également observer les éventuelles prescriptions nationales en vigueur.

Pour connaître les possibilités d'élimination de l'appareil usé, adressez-vous aux autorités communales ou municipales.

Carburants et huiles

- Vider le réservoir de carburant et le réservoir d'huile moteur avant d'éliminer l'appareil !
- Le carburant et l'huile moteur ne doivent pas être jetés avec les ordures ménagères ni dans les égouts, mais éliminés séparément !
- Les réservoirs de carburant et d'huile vides doivent être éliminés de manière respectueuse de l'environnement.









16. Dépannage

Panne	Cause possible	Remède
Le moteur ne démarre pas	Connecteur de bougie d'allumage débranché.	Branchez correctement le câble de la bougie d'allumage à la bougie.
	Bougie d'allumage encrassée.	Nettoyer, régler l'écartement ou remplacer.
	Pas de carburant ou vieux carburant.	Remplir le réservoir d'essence propre et neuve.
	Starter manuel pas en position ouverte.	La manette du starter doit être mise en position Starter manuel en cas de démarrage à froid.
	Conduite de carburant obstruée.	Contrôlez la conduite de carburant afin de vous assurer qu'elle n'est ni coudée, ni endommagée.
	Le moteur s'arrête.	Attendez quelques minutes avant d'effectuer une nouvelle tentative de démarrage.
Fonctionnement irrégulier du moteur	Connecteur de bougie d'allumage lâche.	Raccordez et serrez le câble de bougie d'allumage.
	Conduite de carburant obstruée ou vieux carburant.	Remplissez le réservoir d'essence propre et neuve.
	Ventilation encrassée	Nettoyer le filtre à air.
	Eau ou saleté dans le circuit à carburant	Videz le réservoir. Remplissez le réservoir de carburant neuf.
	Mauvais réglage du carburateur	Contactez le service après-vente.
Le moteur surchauffe	Niveau d'huile moteur bas.	Faites l'appoint d'huile.
	Filtre à air encrassé.	Nettoyez ou remplacez le filtre à air.
	Flux d'air entravé.	Retirez le boîtier et nettoyez-le.
	Carburateur mal réglé.	Contactez le service après-vente.
La machine ne se déplace pas lorsque le moteur tourne	La vitesse n'a pas été correctement enclenchée.	Poussez le levier de commande dans la bonne position.
La machine ne se déplace pas en ligne droite	Pression de gonflage des pneus différente	Contrôler la pression de gonflage des pneus.
Le moteur ne démarre pas avec le démarrage électrique	Pile déchargée.	Chargez la batterie pendant au moins 5 heures.

Spiegazione dei simboli sul prodotto

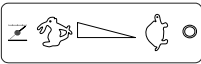
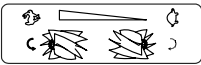
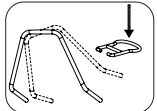
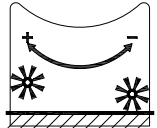
L'utilizzo di simboli in questo manuale serve ad attirare la vostra attenzione sui possibili rischi. I simboli di sicurezza e le spiegazioni che li accompagnano devono essere perfettamente compresi. Le avvertenze in quanto tali non eliminano i rischi e non possono sostituire le misure atte a prevenire gli infortuni.

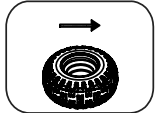
	<p>Attenzione! Una mancata osservanza dei segnali di sicurezza e delle avvertenze applicati sulla macchina nonché delle istruzioni di sicurezza e per l'uso può portare a gravi lesioni, persino mortali.</p>
	<p>Prima della messa in funzione leggere attentamente e attenersi alle istruzioni per l'uso e alle indicazioni di sicurezza!</p>
	<p>Indossare degli occhiali protettivi!</p>
	<p>Indossare degli otoprotettori!</p>
	<p>Indossare calzature robuste!</p>
	<p>La pendenza massima è pari a 20°.</p>
	<p>È vietato rimuovere o modificare i dispositivi di sicurezza e protezione.</p>
	<p>Spazzole in rotazione! Tenere lontano il corpo! Non toccare le spazzole rotanti. Pericolo di lesioni!</p>
	<p>ATTENZIONE! Le materie di consumo sono potenzialmente infiammabili ed esplosive - Pericolo di ustione. Non fare rifornimento con motore caldo o in funzione.</p>
	<p>Pericolo di intossicazione! Utilizzare l'apparecchio solo in ambienti esterni e mai in locali chiusi o scarsamente ventilati.</p>
	<p>Rimuovere la pipetta della candela di accensione prima di eseguire le operazioni di manutenzione.</p>
	<p>Pericolo di oggetti proiettati nell'ambiente! Assicurarsi che le altre persone mantengano una distanza di sicurezza sufficiente. Tenere lontane dall'apparecchio le persone che non devono utilizzarlo.</p>
	<p>Attenzione superfici calde - Pericolo di ustioni.</p>

	<p>Livello di potenza acustica garantito.</p>
	<p>Olio motore</p>
	<p>Controllare il livello dell'olio.</p>
	<p>Premere sulla pompa del carburante "Primer".</p>
	<p>Leva gas</p>
	<p>Leva di regolazione del numero di giri per le spazzole (leva di velocità delle spazzole)</p>
	<p>Regolazione dell'altezza della barra dello sterzo</p>
	<p>Regolazione dell'altezza delle spazzole</p>
	<p>Azionamento delle spazzole</p>
	<p>Trazione</p>
	<p>Il prodotto è conforme alle direttive europee in vigore.</p>
<p>⚠ Attenzione!</p>	<p>Nelle presenti istruzioni per l'uso i punti riguardanti la vostra sicurezza sono contrassegnati dai seguenti simboli.</p>

Indice:	Pagina:
1. Introduzione	68
2. Descrizione del prodotto.....	68
3. Contenuto della fornitura	69
4. Impiego conforme alla destinazione d'uso.....	69
5. Indicazioni di sicurezza generali	69
6. Dati tecnici	73
7. Disimballaggio	74
8. Montaggio	74
9. Prima della messa in funzione	75
10. Funzionamento della spazzatrice.....	76
11. Manutenzione e pulizia	78
12. Riparazione e ordine dei pezzi di ricambio	80
13. Trasporto.....	80
14. Stoccaggio	81
15. Smaltimento e riciclaggio	81
16. Risoluzione dei guasti.....	83
17. Dichiarazione di conformità.....	355

1. Introduzione

Produttore:

Scheppach GmbH
Günzburger Straße 69
D-89335 Ichenhausen, Germania

Egregio cliente,

Le auguriamo un lavoro piacevole e di successo con il suo nuovo prodotto.

Avvertenza:

Sulla base della legge attualmente in vigore sulla responsabilità per prodotti difettosi, il fabbricante del presente prodotto non risponde dei danni al prodotto in questione o derivanti da esso in caso di:

- manipolazione impropria,
- mancato rispetto delle istruzioni per l'uso,
- Riparazioni da parte di terzi, personale tecnico non autorizzato
- Installazione e sostituzione di pezzi di ricambio non originali
- utilizzo non conforme
- Guasti all'impianto elettrico dovuti alla mancata osservanza delle norme elettriche e delle disposizioni VDE 0100, DIN 57113 / VDE 0113

Da osservare:

Prima del montaggio e della messa in funzione, leggere tutto il testo delle istruzioni per l'uso.

Le presenti istruzioni per l'uso le consentono di conoscere il prodotto di sfruttare le sue possibilità d'impiego conformi.

Le istruzioni per l'uso contengono avvertenze importanti su come utilizzare il prodotto in modo sicuro, corretto ed economico e su come evitare i pericoli, risparmiare sui costi di riparazione, ridurre i tempi di inattività ed aumentare l'affidabilità e la durata di vita del prodotto.

Oltre alle disposizioni di sicurezza contenute nelle qui presenti istruzioni per l'uso, è necessario altresì osservare le norme in vigore nel proprio Paese per il prodotto.

Conservare le istruzioni per l'uso vicino al prodotto, protette da sporcizia e umidità in una copertina di plastica. Esse devono essere lette e rispettate attentamente da tutti gli operatori prima di iniziare il lavoro.

Possono lavorare sul prodotto solo persone che sono state istruite sull'uso del prodotto e che sono state informate dei rischi a esso associati.

L'età minima richiesta per gli operatori deve essere assolutamente rispettata.

Oltre alle indicazioni di sicurezza contenute nelle presenti istruzioni per l'uso e alle disposizioni speciali in vigore nel proprio Paese, devono essere rispettate le regole tecniche generalmente riconosciute per l'utilizzo di prodotti simili.

Si declina ogni responsabilità in caso di incidenti o danni dovuti al mancato rispetto delle presenti istruzioni per l'uso e delle indicazioni di sicurezza.

2. Descrizione del prodotto (Fig. 1 + 11)

1. Leva della frizione per azionamento spazzole
2. Leva gas
3. Leva di velocità delle spazzole
- 3a. Pulsante di blocco
4. Pipetta della candela
- 4a. Candela di accensione
5. Manovella
- 5a. Manopola a stella / dado di sicurezza
6. Supporto per pala sgombraneve/contenitore di raccolta
7. Lamiera di protezione sinistra/destra
- 7a. Vite
- 7b. Dado
8. Rulli spazzole
- 8a. Albero spazzole
- 8b. Rondella sagomata
- 8c. Rondella di rasamento
- 8d. Dado
9. Ruota di supporto
10. Ruota
11. Tappo di scarico dell'olio
12. Leva di scelta della marcia
- 12a. Vite
- 12b. Dado
13. Astina dell'olio
14. Starter a strappo
15. Barra mobile
- 15a. Perno filettato
- 15b. Molla
- 15c. Rondella piana
- 15d. Dado
16. Barra dello sterzo
- 16a. Dado
- 16b. Bullone di bloccaggio
17. Manopola
18. Leva della frizione per azionamento della trazione

19. Impugnatura di regolazione della barra dello sterzo
20. Coperchio del serbatoio
21. Coperchio del filtro dell'aria
- 21a. Filtro dell'aria
22. Pompa del primer
23. Chiave di accensione / starter elettrico
24. Presa di ricarica
25. Batteria (non raffigurata)
26. Caricatore (non raffigurato)

3. Contenuto della fornitura

Pos.	Quantità	Denominazione
12	1x	Leva di scelta della marcia
8	2x	Rullo spazzole
8a	1x	Albero spazzole
8b	2x	Rondella sagomata
8c	2x	rondella di rasamento grande
8d	2x	Dado
7	2x	Lamiera di protezione sinistra/ destra
23	2x	Chiave di accensione
	1x	Caricatore
	1x	Istruzioni per l'uso

4. Impiego conforme alla destinazione d'uso

La spazzatrice a benzina, inclusi i componenti accessori, è stata sviluppata in modo speciale per la cura e la pulizia di superfici lastricate, marciapiedi, ingressi di cortili e aree di stoccaggio correttamente ventilate. Non azionare la macchina in locali chiusi.

La spazzatrice a benzina è concepita per pulire e raccogliere lo sporco distaccatosi. In caso di inserimento della pala sgombraneve è possibile utilizzare la spazzatrice a benzina per sgombrare la neve.

La spazzatrice a benzina non deve essere utilizzata in caso di pioggia.

Utilizzare la macchina solo in modo conforme all'uso previsto. Un uso diverso o che oltrepassi quello previsto è da considerarsi non conforme.

L'utente/l'operatore, e non il produttore, è unico responsabile dei danni o delle lesioni provocati da un uso non conforme.

L'osservanza delle indicazioni di sicurezza, nonché il rispetto delle istruzioni di montaggio e delle indicazioni operative contenute nelle istruzioni per l'uso sono fondamentali al fine di un'utilizzo del dispositivo conforme alla destinazione d'uso.

Il personale addetto all'uso e alla manutenzione della macchina deve possedere una certa dimestichezza con la stessa ed essere a conoscenza dei possibili pericoli.

Occorre inoltre attenersi scrupolosamente alle norme antinfortunistiche in vigore.

Rispettare le altre norme generali concernenti la medicina del lavoro e la tecnica di sicurezza.

Modifiche alla macchina escludono completamente la responsabilità del produttore per i danni che ne derivano.

La macchina può essere utilizzata soltanto con componenti e accessori originali del produttore.

Si prega di osservare che i nostri apparecchi non sono destinati a un uso commerciale, artigianale o industriale. Non ci si assume alcuna responsabilità se l'apparecchio è impiegato nel quadro di un'attività commerciale, artigianale, industriale o simili.

5. Indicazioni di sicurezza generali

Nelle presenti istruzioni per l'uso i punti riguardanti la vostra sicurezza sono contrassegnati dai seguenti simboli: ⚠

Inoltre le istruzioni di servizio contengono importanti sezioni di testo contrassegnate dalla dicitura "ATTENZIONE!".

⚠ **Attenzione!**

Quando si utilizzano gli apparecchi, occorre attenersi ad alcune misure di sicurezza per evitare lesioni e danni. Leggere dunque attentamente e in modo completo le presenti istruzioni per l'uso / indicazioni di sicurezza. Qualora l'apparecchio venga ceduto ad un'altra persona, consegnarle anche queste istruzioni per l'uso / indicazioni di sicurezza. Si declina ogni responsabilità in caso di incidenti o danni dovuti al mancato rispetto delle presenti istruzioni per l'uso e delle indicazioni di sicurezza.

⚠ PERICOLO

In caso di mancata osservanza di questa indicazione, sussiste un elevatissimo pericolo di morte o di possibili lesioni mortali.

⚠ AVVISO

In caso di mancata osservanza di questa indicazione, sussiste il pericolo di morte o di gravi lesioni.

⚠ CAUTELE

In caso di mancata osservanza di questa indicazione, sussiste il pericolo di lesioni di lieve o media entità.

AVVISO!

In caso di mancata osservanza di questa indicazione, sussiste il pericolo di un danno al motore o altri beni materiali.

- Imparare a conoscere la propria macchina.
- Leggere attentamente le istruzioni per l'uso e assicurarsi di averne compreso il contenuto nonché tutte le etichette applicate sulla macchina.
- Familiarizzare con il campo di applicazione, con le limitazioni della macchina nonché con particolari fonti di pericolo.
- Assicurarsi di avere familiarità con tutti gli elementi di comando e il relativo funzionamento.
- Assicurarsi di essere a conoscenza della modalità di arresto della macchina e di disattivazione rapida degli elementi di comando.
- Non tentare di utilizzare la macchina senza conoscere a fondo il funzionamento e le esigenze di manutenzione del motore nonché le procedure per evitare incidenti che comportino lesioni personali e/o danni materiali.
- Tenere altre persone, soprattutto bambini, lontano dall'area di lavoro.

Area di lavoro

- Non avviare o usare mai la macchina in ambienti al chiuso. I gas di scarico sono pericolosi in quanto contengono monossido di carbonio, gas inodore e letale. Impiegare la macchina solo in aree esterne ben ventilate.
- Non impiegare mai la macchina in condizioni di visibilità o illuminazione scarse.

Sicurezza personale

- Non impiegare la macchina in caso di assunzione di droghe, alcool o farmaci che compromettano la capacità di usare correttamente la macchina.
- Indossare indumenti appropriati. Indossare pantaloni lunghi, stivali e guanti.
- Non indossare indumenti larghi, pantaloncini o gioielli di qualsiasi tipo. Legare i capelli lunghi in modo che non superino la lunghezza delle spalle. Tenere capelli, indumenti e guanti lontano da parti mobili. Indumenti larghi, gioielli o capelli lunghi possono rimanere impigliati nelle parti mobili. Controllare la macchina prima del suo avvio.
- Lasciare le schermature di protezione in posizione e funzionanti.
- Assicurarsi che tutti i dadi, le viti, ecc. siano serrati saldamente.
- Non utilizzare mai la macchina se necessita di riparazioni o se si trova in cattive condizioni meccaniche. Sostituire le parti danneggiate, mancanti o guaste prima dell'uso.
- Controllare che la macchina non presenti perdite di benzina.
- Mantenerla funzionante. Non impiegare la macchina se il motore non può essere acceso e spento con l'apposito interruttore.
- Una macchina a benzina che non può essere controllata mediante interruttore del motore è pericolosa e deve essere sostituita.
- Prima dell'avvio della macchina, prendere l'abitudine di controllare che cacciavite e chiave siano stati rimossi dall'area intorno alla macchina. Un cacciavite o una chiave rimasti su una parte della macchina rotante può causare lesioni personali.
- Prestare attenzione, concentrarsi sulle proprie azioni e usare il buon senso quando si lavora con la macchina. Non sovraccaricarsi.
- Non impiegare la macchina se si è a piedi nudi o se si indossano sandali o analoghe calzature leggere. Indossare calzature da lavoro protettive che proteggono i piedi e migliorano la stabilità su superfici scivolose.
- Garantire in ogni momento una buona stabilità ed equilibrio. In questo modo è possibile controllare in modo migliore la macchina in situazioni inattese.
- Evitare avvii involontari. Assicurarsi che l'interruttore del motore sia spento prima di trasportare la macchina o di eseguire lavori di manutenzione sulla macchina. Il trasporto o i lavori di manutenzione sulla macchina possono causare incidenti se l'interruttore è acceso.

Sicurezza nella manipolazione della benzina

- La benzina è estremamente infiammabile e i suoi gas possono esplodere innescati.
- Adottare misure di sicurezza nella manipolazione della benzina per ridurre il rischio di lesioni gravi.
- Impiegare una tanica per la benzina adatta durante il riempimento o lo scarico del serbatoio.
- Eseguire questi lavori in aree esterne pulite e ben ventilate.
- Non fumare. Evitare che scintille, fiamme libere o altre fonti ignee siano nelle vicinanze durante il rifornimento di benzina o il lavoro con la macchina.
- Non riempire mai il serbatoio al chiuso. Tenere lontano oggetti conduttori di elettricità collegati a terra, quali attrezzi, da parti elettriche e cavi indipendenti per evitare la formazione di scintille o archi elettrici. Questo potrebbe causare l'innescio di gas rilasciati dalla benzina.
- Arrestare sempre il motore e lasciarlo raffreddare prima di riempire il serbatoio di benzina. Rimuovere il coperchio del serbatoio e non riempire mai il serbatoio se il motore è in funzione o se il motore è caldo.
- Non impiegare la macchina se si è al corrente di perdite nel sistema della benzina. Allentare lentamente il coperchio del serbatoio per scaricare l'eventuale pressione nel serbatoio. Non riempire mai eccessivamente il serbatoio (la benzina non dovrebbe mai superare il livello di riempimento massimo contrassegnato). Chiudere saldamente il serbatoio di benzina con il coperchio del serbatoio e ripulire la benzina rovesciata.
- Non impiegare mai la macchina se il coperchio del serbatoio non è saldamente avvitato. Evitare fonti di innesco nelle vicinanze della benzina rovesciata. In caso di rovesciamento della benzina, non tentare di avviare la macchina. Rimuovere la macchina dall'area del rovesciamento e prevenire la formazione di fonti di innesco fino all'evaporazione dei gas rilasciati dalla benzina.
- Conservare la benzina in taniche appositamente realizzate a tale scopo.
- Stoccare la benzina in un'area fresca e ben ventilata, lontano da scintille, fiamme libere o altre fonti di innesco. Non conservare mai la benzina o la macchina a serbatoio pieno in un edificio in cui i gas rilasciati dalla benzina possono entrare in contatto con scintille, fiamme libere o altre fonti di innesco come scaldabagni, forni, asciugabiancheria o simili.
- Lasciare raffreddare il motore prima di conservare la macchina in un'area al chiuso.

Sicurezza batteria

- Per evitare la formazione di scintille dovute a un cortocircuito, scollegare sempre per primo il cavo negativo (-) dalla batteria e ricollegarlo per ultimo.
- Non fumare mai durante gli interventi sulla batteria. Tenere sempre la batteria lontano da scintille, fiamme libere e altre fonti di calore.
- Prestare particolare attenzione quando si utilizzano cavi per l'avviamento. Seguire le istruzioni per evitare di danneggiare l'apparecchio (in particolare, non azionare il motorino di avviamento per oltre 10 secondi).
- Non aprire mai la batteria e non farla cadere.
- Caricare sempre la batteria in un locale chiuso con una buona ventilazione, asciutto e protetto dalle intemperie.
- Non cortocircuitare i collegamenti della batteria.
- Le batterie deformate o difettose (che perdono) non devono essere utilizzate e devono essere sostituite e smaltite nel rispetto dell'ambiente. Osservare le norme specifiche del paese.
- Se le batterie sono difettose, il liquido potrebbe fuoriuscire. Evitare il contatto! In caso di contatto accidentale sciacquare abbondantemente con acqua. In caso di contatto del liquido con gli occhi consultare un medico. La fuoriuscita del liquido della batteria può causare irritazioni cutanee, ustioni e bruciature chimiche.
- Controllare regolarmente che i cavi di collegamento della batteria non siano danneggiati. Far sostituire i cavi danneggiati da personale esperto.
- I fusibili non devono mai essere bypassati. Non utilizzare mai un fusibile con un valore diverso da quello prescritto (ampere).

Impiego e cura della macchina

- Non sollevare né trasportare mai la macchina quando il motore è in funzione.
- Non maneggiare la macchina con forza.
- Impiegare la macchina giusta per il proprio campo di applicazione. La macchina giusta eseguirà i lavori per i quali è stata concepita in modo migliore e più sicuro.
- Non modificare l'impostazione del regolatore del regime del motore né farlo andare fuori giri. Il regolatore del regime controlla la velocità massima del motore con la massima sicurezza.
- Non tenere mani o piedi nelle vicinanze di parti rotanti.

- Evitare il contatto con benzina calda, olio, gas di scarico e superfici calde. Non toccare il motore o il silenziatore di scarico. Queste parti diventano particolarmente calde durante l'utilizzo. Rimangono ancora calde per un breve periodo di tempo anche dopo lo spegnimento della macchina.
- Lasciare raffreddare il motore prima di eseguire qualsiasi lavoro di manutenzione o regolazione.
- Qualora la macchina inizi a produrre rumori o vibrazioni anomale, spegnere immediatamente il motore, scollegare il cavo della candela di accensione e individuare la causa. Rumori o vibrazioni anomale sono solitamente un indice di errori.
- Impiegare solo parti annesse e accessori approvati dal fabbricante. L'inosservanza può essere causa di lesioni.
- Eseguire la manutenzione della macchina. Controllare eventuali disallineamenti o blocco delle parti mobili, danni alle parti stesse e altre condizioni che possono compromettere il funzionamento della macchina. Se si riscontrano danni, far riparare la macchina prima di ogni ulteriore impiego. Molti incidenti sono il risultato di una cattiva manutenzione dell'equipaggiamento.
- Mantenere il motore e il silenziatore di scarico liberi da erba, foglie, eccesso di lubrificante o depositi di carbonio per ridurre il rischio di incendio.
- Non irrorare né spruzzare mai la macchina con acqua o altri liquidi.
- Mantenere le impugnature asciutte, pulite e prive di piccole parti.
- Pulire la macchina dopo ogni uso.
- Seguire le linee guida per lo smaltimento di benzina, olio, ecc. a tutela dell'ambiente.
- Conservare la macchina spenta al di fuori della portata dei bambini e non permettere a persone che non hanno familiarità con la macchina o con le presenti istruzioni per l'uso di impiegare la macchina. La macchina è pericolosa nelle mani di utenti non formati.

Assistenza

- Prima di procedere alla pulizia, riparazione, ispezione o regolazione, spegnere il motore e assicurarsi che tutte le parti mobili siano ferme.
- Assicurarsi sempre che la leva dell'acceleratore sia in posizione "OFF". Scollegare il cavo della candela di accensione e tenerlo lontano dalla candela di accensione per evitare un avvio involontario.

- Far eseguire la manutenzione della macchina a personale qualificato. Utilizzare esclusivamente pezzi di ricambio originali. In questo modo si garantisce la sicurezza della macchina.

Rischi residui

La macchina è stata costruita secondo lo stato attuale della tecnica e conformemente alle regole di tecnica di sicurezza riconosciute. Tuttavia, durante il suo impiego, si possono presentare rischi residui. I rischi residui possono essere minimizzati se si rispettano complessivamente le "Indicazioni di sicurezza", l'"Utilizzo conforme" e le istruzioni per l'uso.

- Tenere lontane le mani dalla zona di lavoro quando la macchina è in funzione.
- Controllare con cura la zona in cui vengono effettuati i lavori e tenere pulita e libera da sporcizia l'area di lavoro per evitare di inciampare e cadere. Lavorare su una superficie piana e liscia.
- Durante il montaggio, l'installazione, il funzionamento, la manutenzione, la riparazione o il trasporto, non mettere mai una parte del corpo in una posizione potenzialmente pericolosa qualora si verificasse un movimento.
- Non abbandonare mai la postazione di comando quando il motore è in funzione.
- Tenere sempre l'apparecchio con entrambe le mani durante il funzionamento. Tenere sempre ben ferma la barra dello sterzo.
- Fare particolare attenzione quando si guida in retromarcia o quando si tira la macchina verso di sé.
- Esercitare particolare cautela quando si lavora su strade ghiaiose, marciapiedi o strade o durante il loro attraversamento. Prestare attenzione ai pericoli latenti e al traffico.

Avviso! Questo attrezzo elettrico genera un campo magnetico durante l'esercizio. Tale campo può danneggiare impianti medici attivi o passivi in particolari condizioni. Per ridurre il rischio di lesioni serie o mortali, si raccomanda alle persone con impianti medici di consultare il proprio medico e il fabbricante dell'impianto medico prima di utilizzare l'attrezzo elettrico.

6. Dati tecnici

Riduttore	3 marce avanti / 1 indietro
Velocità di avanzamento	2,5 - 4,3 km/h
Velocità di retromarcia	2,5 km/h
Larghezza totale della macchina	106 cm
Larghezza di pulizia	100 cm
Diametro delle spazzole	350 mm
Velocità delle spazzole	5 livelli / 180 - 350 min ⁻¹
Angolo delle spazzole	-25° / +25°
Peso	82 kg
Azionamento:	
Tipo di motore	Motore a 4 tempi
Cilindrata	173 cm ³
Dimensione delle gomme ruote motrici	13"x5.00-6
Dimensione delle gomme ruota di sostegno	4"x2.6-2.8
Numero di giri sotto carico	2800 min ⁻¹ .
Numero di giri massimo	2900 min ⁻¹ .
Pendenza	max. 20°
Starter motore	Starter a strappo / Avvio elettrico
Potenza	3,6 kW / 4,9 PS
Carburante	Benzina normale/senza piombo max. 10% di bioetanolo
Capacità massima del serbatoio carburante	1 l
Olio motore necessario	SAE 10W-30 / 10W-40
Capacità massima del serbatoio olio	0,6 l
Tensione batteria	12 V
Capacità batteria	5Ah
Tipo di batteria	Acido di piombo

Con riserva di modifiche tecniche!

Rumori e vibrazioni

I valori di emissione acustica indicati sono stati determinati secondo la EN ISO 3744 per la potenza sonora e la EN ISO 11201 per la pressione sonora.

Il rumore può avere un grave impatto sulla salute. Se il rumore della macchina è superiore a 85 dB, indossare degli otoprotettori adeguati.

Valori caratteristici delle emissioni sonore:

Livello di pressione acustica L_{pA}	74,4 dB
Incertezza K_{pA}	2,5 dB
Livello di potenza acustica L_{WA}	98 dB

Valori caratteristici delle vibrazioni:

Vibrazioni impugnatura del manubrio a destra A_{nv}	7,127 m/s ²
Vibrazioni impugnatura del manubrio a sinistra A_{niv}	5,577 m/s ²
Incertezza di misura K_{pA}	1,5 m/s ²

I valori acustici indicati sono stati misurati secondo un metodo di prova standardizzato e possono essere impiegati per confrontare tra loro diversi attrezzi.

Inoltre, questi valori sono adatti per valutare in anticipo i carichi per l'utente derivanti dal suono.

⚠ AVVISIO

Il valore di emissione delle vibrazioni può differire dal valore specificato durante l'uso effettivo, a seconda del modo in cui l'apparecchio viene utilizzato.

Provare a mantenere il carico di vibrazioni il più basso possibile. Esempi di misure da adottare per ridurre il carico di vibrazioni sono indossare i guanti durante l'uso dell'utensile e limitare le ore di lavoro. A tal fine è necessario prendere in considerazione tutte le parti del ciclo di lavoro (per esempio, i tempi in cui l'apparecchio rimane spento, e quelli in cui, è acceso, ma in assenza di carico).

Avviso!

In caso di utilizzo prolungato, possono presentarsi problemi di vascolarizzazione (fenomeno di Raynaud) in seguito alle vibrazioni nelle mani dell'operatore.

La sindrome di Raynaud è un'angiopatia consistente nella costrizione improvvisa dei piccoli vasi sanguigni delle dita delle mani e dei piedi. Le aree interessate non vengono più irrorate di sangue a sufficienza e per questo motivo diventano estremamente pallide. L'utilizzo frequente di dispositivi vibranti può causare danni ai nervi nelle persone che soffrono di problemi di vascolarizzazione (ad es. fumatori, diabetici).

Se si notano delle alterazioni insolite, terminare subito il lavoro e consultare un medico.

Per ridurre i pericoli, osservare le istruzioni qui riportate:

- Tenere il proprio corpo e soprattutto le mani al caldo se fa freddo.
- Fare delle pause ad intervalli regolari e muovere le mani per favorire la vascolarizzazione.
- Ridurre al minimo le vibrazioni della macchina mediante una manutenzione regolare e parti fisse sulla macchina stessa.

Ridurre al minimo le vibrazioni e l'emissione sonora!

7. Disimballaggio

- Aprire l'imballaggio ed estrarre con cautela il prodotto.
- Rimuovere il materiale di imballaggio nonché le staffe di sicurezza per il trasporto e l'imballaggio (se presenti).
- Controllare se il contenuto della fornitura è completo.
- Controllare il prodotto e gli accessori per rilevare l'eventuale presenza di danni dovuti al trasporto. In caso di reclami informare immediatamente la ditta trasportatrice. Non si accettano reclami successivi.
- Ove possibile, conservare l'imballaggio fino alla scadenza della garanzia.
- Prima dell'impiego familiarizzare con il prodotto con l'ausilio delle istruzioni per l'uso.
- Utilizzare solo pezzi originali per quanto riguarda accessori e pezzi di ricambio o soggetti ad usura. È possibile acquistare i pezzi di ricambio presso il proprio rivenditore specializzato.
- In caso di ordinazioni, indicare i nostri codici di articoli, il tipo e l'anno di costruzione del prodotto.

⚠ AVVISIO!

Il prodotto e il materiale d'imballaggio non sono giocattoli per bambini! I bambini non devono giocare con i sacchetti di plastica, pellicole e piccole parti! Sussiste il pericolo di ingerimento e soffocamento!

8. Montaggio

La spazzatrice non è completamente montata in officina. Per l'assemblaggio sono necessarie almeno 2 persone!

Le viti e i dadi sono già leggermente premontati e si trovano già sulle rispettive parti.

8.1 Montaggio pala sgombraneve e contenitore di raccolta

Il montaggio della pala sgombraneve e del contenitore di raccolta è descritto in istruzioni per l'uso separate.

8.2 Montaggio della leva di scelta della marcia (12) (Fig. 4)

1. Fissare la leva di scelta della marcia (12) mediante le viti a testa esagonale fornite in dotazione (12a) (M6 x 22 mm) e i dadi autobloccanti (12b) (apertura 10).

8.3 Montaggio della barra dello sterzo (16) (Fig. 5)

1. Collocare la barra dello sterzo (16) sui perni di fissaggio (16b) sulla macchina.
2. Stringere ora i quattro dadi autobloccanti M10 (16a) (apertura 15).

8.4 Montaggio della barra di orientamento dello sterzo (15) (Fig. 6)

1. Posizionare la rondella piana (15c), la molla (15b) e la seconda rondella piana (15c) sul perno filettato (15a).
2. Spingere la barra di orientamento dello sterzo (15) attraverso l'apertura.
3. Spingere poi la barra dello sterzo (15) sul perno filettato (15d) e avvitare saldamente il dado autobloccante M10 (15d) (apertura 15).

8.5 Montaggio delle lamiere di protezione (7) (Fig. 7)

1. Applicare le lamiere di protezione (7) sul lato sinistro e destro della spazzatrice.
2. Fissare le lamiere di protezione (7) con un cacciavite a lama cruciforme, con le viti fornite in dotazione (7a) (M8 x 12 mm) e i dadi autobloccanti (7b) (M8) (apertura 13).

8.6 Montaggio dei rulli spazzole (8) (Fig. 3, 8)

1. Rimuovere su un lato dell'albero spazzole (8a) i dadi premontati (M10), la rondella elastica premontata, la rondella di rasamento (8c) e la rondella sagomata (8b).
2. Inserire poi il rullo spazzole (8) sull'albero delle spazzole (8a). Nel fare questo assicurarsi che la scanalatura del rullo spazzole (8) coincida con le camme dell'unità di azionamento.
3. Spingere l'albero delle spazzole (8a) attraverso l'unità di azionamento.
4. Inserire il secondo rullo spazzole (8) sull'albero delle spazzole (8a). Nel fare questo assicurarsi che la scanalatura del rullo spazzole (8) coincida con le camme dell'unità di azionamento.
5. Posizionare la rondella sagomata (8b), la rondella di rasamento (8c) e la rondella elastica sull'albero delle spazzole (8a).
6. Avvitare il dado (M10) (apertura 16) e stringerlo inserendo il controdado (M10) (apertura 17) sul lato opposto.

8.7 Collegamento dell'avvio elettrico (Fig. 7a)

1. Per potere utilizzare l'avvio elettrico, occorre collegare tra loro i due attacchi.

9. Prima della messa in funzione

⚠ ATTENZIONE!

Prima della messa in funzione è obbligatorio montare completamente la macchina!

⚠ AVVISO!

Pericolo per la salute!

Inalare vapori di benzina o di olio lubrificante e gas di scarico può comportare gravi danni per la salute, perdita di coscienza e, in casi estremi, la morte.

- Non inalare vapori di benzina/olio lubrificante e gas di scarico.
- Azionare il prodotto solo all'aperto.

AVVISO!

Danni al prodotto

Qualora il prodotto venga messo in funzione senza o con troppo poco olio motore e olio per ingranaggi, può portare a danni al motore.

- Prima della messa in funzione, rabboccare la benzina e l'olio. Il prodotto viene consegnato senza olio motore e olio per ingranaggi.

AVVISO!

Danni ambientali!

Eventuali fuoriuscite di olio possono inquinare l'ambiente. Il liquido è estremamente velenoso e può comportare un rapido inquinamento dell'acqua.

- Rabboccare / svuotare l'olio solo su superfici piane e stabili.
- Utilizzare un bocchettone o un imbuto.
- Raccogliere l'olio di scarico in un recipiente adatto.
- Raccogliere immediatamente e con cautela l'olio versato e smaltire gli stracci come da disposizioni locali.
- Smaltire l'olio come da disposizioni locali.

AVVISO!

Pericolo di danni!

Qualora si utilizzino carburanti conservati scorrettamente o non defluiti, il carburatore potrebbe rimanere intasato oppure ne potrebbe essere compromesso il funzionamento del motore.

- Non inserire il carburante necessario all'interno di un contenitore a tenuta d'aria e conservarlo in un locale buio e freddo.

9.1 Rabbocco dell'olio motore (Fig. 9)

⚠ Attenzione!

La macchina viene consegnata senza olio motore. Prima della messa in funzione, rabboccare dunque con olio. Utilizzare quindi olio multiuso (SAE 10W-30 o SAE 10W-40 a seconda della temperatura d'esercizio).

Verificare regolarmente il livello dell'olio prima di ogni messa in funzione. Un livello dell'olio troppo basso può danneggiare il motore.

1. Posizionare la macchina su una superficie piana e dritta.
2. Svitare l'astina dell'olio (13).
3. Riempire il serbatoio di olio motore aiutandosi con un imbuto (non contenuto nella fornitura in dotazione). Osservare la quantità di riempimento max. di 600 ml.

Riempire attentamente di olio fino al bordo inferiore del bocchettone di riempimento.

4. Pulire l'astina dell'olio (13) con un panno pulito e privo di lanugine.
5. Reinserrire l'astina dell'olio (13) e controllare il livello dell'olio senza avvitare nuovamente l'asta di misurazione.
6. Il livello dell'olio deve trovarsi entro la marcatura centrale sull'astina dell'olio.
7. Se il livello di riempimento dell'olio è troppo basso, aggiungere la quantità di olio raccomandata (max. 600 ml).
8. Poi riavvitare l'astina dell'olio (13).

9.2 Rabbocco della benzina (Fig. 10)

⚠ Attenzione!

La macchina viene consegnata senza benzina. Prima della messa in funzione, è necessario dunque rabboccare con benzina.

1. Pulire la zona circostante l'area di riempimento. Impurità nel serbatoio causano anomalie di funzionamento.
2. Aprire con cautela il coperchio del serbatoio (20), per scaricare un'eventuale sovrappressione presente.
3. Riempire il serbatoio di benzina (Super E5 / E10) aiutandosi con un imbuto (non incluso nel contenuto della fornitura).
Osservare la quantità di riempimento max. di 1 litri. Riempire attentamente con la benzina fino al bordo inferiore del bocchettone di riempimento.
4. Richiudere il coperchio del serbatoio (20). Accertarsi che il serbatoio sia chiuso a tenuta.
5. Pulire il coperchio del serbatoio (20) e l'area circostante.
6. Verificare l'assenza di difetti di tenuta sulle linee del carburante.
7. Prima dell'avvio del motore, allontanarsi di almeno tre metri dalla luogo di rifornimento.

Non impiegare benzina già impiegata o sporca. Non lasciare che sporco e acqua penetrino nel serbatoio di benzina.

9.3 Controllo pressione di gonfiaggio degli pneumatici

Controllare regolarmente la pressione di gonfiaggio degli pneumatici. Lunghi periodi di inattività e irraggiamento solare favoriscono un invecchiamento rapido degli pneumatici.

- Pressione di gonfiaggio degli pneumatici consigliata nelle ruote motrici: 1,38 bar
- Pressione di gonfiaggio degli pneumatici consigliata nella ruota di sostegno: 3,1 bar

Avvertenza: Se si nota che i pneumatici o le ruote sono danneggiati, contattare il servizio clienti o un'officina specializzata.

Controllo prima dell'uso

- Controllare su tutti i lati del motore che non vi siano perdite di olio o benzina.
- Controllare il livello dell'olio motore.
- Controllare il livello del carburante – il serbatoio dovrebbe essere almeno mezzo pieno.
- Controllare lo stato del filtro dell'aria.
- Controllare lo stato delle linee del carburante.
- Prestare attenzione agli indici di danneggiamento.
- Controllare che tutte le coperture di protezione siano in posizione e che tutte le viti, i dadi e i perni siano serrati.

10. Funzionamento della spazzatrice

10.1 Regolazione dell'altezza della barra dello sterzo (Fig. 12)

1. Regolare la barra dello sterzo (16) ad un'altezza di lavoro per voi comoda (3 livelli).
2. A tal fine, utilizzare l'impugnatura (19) sul lato inferiore della barra dello sterzo (16).
3. Lasciare che l'impugnatura (19) si innesti di nuovo in modo udibile.



10.2 Avvio del motore (Fig. 1, 11)

Prima di ogni avvio del motore, controllare il livello della benzina e dell'olio motore (vedere sezioni 9.1 e 9.2). Accertarsi che la pipetta della candela (4) sia collegata alla candela di accensione (4a).

1. A motore freddo portare la leva dell'acceleratore (18) in posizione STARTER. In caso di motore caldo lo starter non è necessario.

2. Premere sulla pompa del primer (22) da 1 a 4 volte in funzione della temperatura (vedere adesivo sul filtro dell'aria).
3. Avviare il motore con il sistema di avviamento a strappo (14). Per farlo, estrarre l'impugnatura di circa 10-15 cm (fino a quando non si avverte una resistenza). E stringere poi con forza tirando con un colpo. Qualora il motore non dovesse avviarsi, tirare ancora il sistema di avviamento a strappo (14).
4. In virtù del rivestimento protettivo sul motore, può verificarsi una leggera formazione di fumo quando si utilizza la macchina per la prima volta. Questo rappresenta un processo normale.
5. Quando il motore comincia a muoversi, portare lentamente la leva dell'acceleratore (18) in posizione di avvio.
6. Posizionare la leva dell'acceleratore (18), dopo che il motore si è scaldato, alla velocità desiderata (velocità massima Lepre e velocità minima Tartaruga).

10.3 Avviare il motore con starter elettrico (Fig. 11)

Prima di ogni avvio del motore, controllare il livello della benzina e dell'olio motore (vedere sezioni 9.1 e 9.2). Accertarsi che la pipetta della candela (4) sia collegata alla candela di accensione (4a).

1. Portare la leva dell'acceleratore (18) in posizione di avvio.
2. Per avviare la macchina inserire la chiave di accensione (23) nel blocchetto di accensione sotto all'impugnatura e premere su di essa.
3. Tenere premuta la chiave di accensione (23) fino a quando il motore non si avvia, per poi rilasciarla.
4. Posizionare la leva dell'acceleratore (18) alla velocità desiderata (velocità massima Lepre e velocità minima Tartaruga).

Avvertenza: Qualora l'avvio del motore elettrico non funzioni, ricaricare la batteria (25) con il caricatore in dotazione (26) (vedere 11.6.).

10.4 Spegnimento del motore (Fig. 1, 11)

1. Per spegnere il motore portare la leva dell'acceleratore (18) su "Motore OFF" e rilasciare entrambe le leve della frizione (18, 1). Attendere sino a quando le spazzole non si siano fermate.
2. Estrarre la pipetta della candela (4) dalla candela di accensione (4a), per evitare un avvio involontario del motore.
3. Rimuovere la chiave di accensione (23) e conservarla in un luogo sicuro.

10.5 Regolazione dell'altezza delle spazzole (Fig. 12)

Le spazzole sono regolare in modo ottimale se vengono spostate di circa 1,5-2 cm verso il basso dal contatto col suolo.

Regolare le spazzole all'altezza desiderata con l'aiuto della manovella (5).

1. Allentare la manopola a stella (5a).
2. Ruotare la manovella (5) in senso antiorario per spostare la spazzola verso il basso. Ruotare la manovella (5) in senso orario per spostare la spazzola verso il basso.
3. Tirare la manopola a stella (5a) per bloccare la manovella (5).

Attenzione! Una regolazione troppo profonda provoca il sovraccarico degli azionamenti e un'usura elevata.

10.6 Modifica dell'angolatura delle spazzole (Fig. 1)

Le spazzole possono essere orientate a destra e a sinistra di 25 gradi.

1. Sollevare la barra dello sterzo (15) dal sistema di arresto.
2. Ruotare la barra dello sterzo (15) in avanti per orientare le spazzole a sinistra.
3. Tirare la barra dello sterzo (15) all'indietro per spostare la spazzola a destra.
4. Rilasciare nuovamente la barra dello sterzo (15) in modo che si innesti.

Attenzione: Con contenitore di raccolta montato non è possibile una rotazione delle spazzole.

10.7 Trazione (Fig. 11)

1. Inserire una marcia e una direzione di marcia.
2. Premere la leva della frizione per azionamento della trazione (18); la macchina si mette in movimento.
3. Rilasciare la leva della frizione per azionamento della trazione (18) per arrestare la macchina.

Attenzione! Fintanto che la leva della frizione per azionamento della trazione (18) è attivata, non è possibile cambiare marcia. Ciò potrebbe causare gravi danni al cambio!

10.8 Leva della frizione per azionamento delle spazzole (1) (Fig. 1, 11)

1. Spingere la leva della frizione per azionamento spazzole (1) verso il basso per accendere le spazzole.
2. Rilasciare la leva della frizione per azionamento spazzole (1) per arrestare le spazzole.

10.9 Velocità delle spazzole (Fig. 1, 11)

1. Azionare il pulsante di blocco (3a) sulla leva di velocità delle spazzole (3) e premerla in avanti per aumentare la velocità delle spazzole.
2. Azionare il pulsante di blocco (3a) sulla leva di velocità delle spazzole (3) e tirarla indietro per ridurre la velocità delle spazzole.

Attenzione! Eseguire questa impostazione solo con spazzola in funzione!

11. Manutenzione e pulizia

⚠ AVVISIO!

Pericolo di lesioni e di ustioni!

Il prodotto può avviarsi in modo inaspettato e dunque portare a lesioni. Inoltre è possibile raggiungere temperature pari e superiori agli 80 °C.

- Spegnerne il motore prima di tutti gli interventi di pulizia e di manutenzione.
- Lasciare raffreddare il motore.
- Rimuovere il cavo della candela di accensione dalla candela di accensione stessa e rimuovere la candela.

AVVISIO!

Pericolo di danni!

Se penetra acqua nell'alloggiamento, ne possono conseguire danni al motore stesso. Inoltre il fascio di un'idropulitrice può danneggiare parti del prodotto.

- Pulire il prodotto con un panno, una spazzola manuale etc.
- Non immergere il prodotto in acqua o in altri liquidi e non pulirlo spruzzando con un'idropulitrice.

AVVISIO!

Danni ambientali!

Eventuali fuoriuscite di olio possono inquinare l'ambiente. Il liquido è estremamente velenoso e può comportare un rapido inquinamento dell'acqua.

- Rabboccare / svuotare l'olio solo su superfici piane e stabili.
- Utilizzare un bocchettone o un imbuto.
- Raccogliere l'olio di scarico in un recipiente adatto.
- Raccogliere immediatamente e con cautela l'olio versato e smaltire gli stracci come da disposizioni locali.
- Smaltire l'olio come da disposizioni locali.

Programma di manutenzione	
Controllo per la manutenzione	Intervallo
Viti allentate	Prima della messa in funzione
Verifica dei danni	Prima della messa in funzione
Controllare la tenuta del serbatoio del carburante	Prima della messa in funzione
Controllo pressione di gonfiaggio degli pneumatici	Prima della messa in funzione
Pulizia della macchina	Dopo la messa in funzione
Pulire la candela di accensione	Dopo ogni 50 ore di servizio
Pulire il filtro dell'aria	Ogni 10 ore di servizio
Controllare il livello dell'olio	Ogni 25 ore di servizio
Eseguire un cambio dell'olio	1 volta all'anno

11.1 Verificare il livello dell'olio (Fig. 9)

1. Procedere come descritto sotto al punto 9.1.

11.1.1 Cambio dell'olio (Fig. 9, 14)

Sostituire l'olio motore dopo le prime 20 ore di servizio e successivamente ogni 50 ore oppure una volta all'anno.

Il cambio dell'olio motore deve essere effettuato con il motore spento e a temperatura di funzionamento. Utilizzare solo olio motore (SAE 30 o 10W-30).

1. Posizionare la macchina su una superficie piana e diritta.
2. Posizionare un contenitore di raccolta adatto sotto alla tappo di scarico dell'olio (11).
3. Utilizzare una chiave fissa con apertura 13 mm (non inclusa nel contenuto della fornitura) per aprire la vite di scarico dell'olio (11) e scaricare l'olio motore.
4. Dopo che l'olio motore è stato completamente scaricato, stringere di nuovo la vite di scarico dell'olio (11).
5. Svitare a questo punto l'astina dell'olio (13) in senso antiorario.
6. Riempire con olio motore fresco e controllare il livello dell'olio (vedere 9.1).
7. Riavvitare poi l'astina dell'olio (13) in senso orario.

11.2 Manutenzione del filtro dell'aria (Fig. 1, 15)

⚠ PERICOLO!

Pericolo di incendio ed esplosione!

Se si effettua una pulizia scorretta, il carburante potrebbe infiammarsi e in alcuni casi esplodere. Questo comporta gravi ustioni o la morte.

- Pulire il filtro dell'aria solo battendo o soffiando su di esso con aria compressa.
- Non pulire mai il filtro dell'aria con benzina o solventi infiammabili.

AVVISO!

Pericolo di danni!

Il funzionamento del motore senza l'elemento filtrante inserito può provocare gravi danni al motore stesso.

- Non lasciar mai funzionare il motore senza l'elemento filtrante inserito.

Una cartuccia del filtro dell'aria sporca riduce la potenza del motore a causa di un afflusso di aria troppo ridotto al carburatore. È dunque essenziale un controllo regolare.

Il filtro dell'aria dovrebbe essere controllato ogni 10 ore di servizio e pulito all'occorrenza.

1. Rimuovere il coperchio del filtro dell'aria (21).
2. Controllare l'eventuale presenza di fori o fenditure sul coperchio del filtro dell'aria (21). Sostituire eventuali elementi danneggiati.
3. Raccogliere immediatamente e con cautela l'olio versato e smaltire gli stracci come da disposizioni locali. Prestare attenzione a non far penetrare sporco nell'apertura. Durante la procedura di pulizia del filtro, collocare nuovamente il coperchio del filtro dell'aria (21) sulla scatola del filtro.
4. Rimuovere il filtro (21a). Controllare la presenza di danni e sostituirla se necessario.
5. Soffiare sul filtro (21a) dall'interno verso l'esterno con aria compressa. Non strofinare via lo sporco dal filtro (21a). Questo può provocare dei danni.
6. Reinserire il filtro pulito (21a).
7. Applicare il coperchio del filtro dell'aria (21).

⚠ ATTENZIONE: Non lasciare mai funzionare il motore senza la cartuccia del filtro dell'aria o nel caso in cui questa sia danneggiata. In questo modo può penetrare sporco nel motore e causare danni al motore. La garanzia del fabbricante decade.

11.3 Manutenzione della candela di accensione (Fig. 1, 16)

Controllare la presenza di sporco sulla candela di accensione una prima volta dopo 10 ore di servizio e pulirla poi all'occorrenza con una spazzola metallica in rame. Successivamente sostituire la candela di accensione ogni 50 ore di servizio.

1. Staccare la pipetta della candela (4) con un movimento rotatorio.
2. Rimuovere la candela di accensione (4a) con una chiave per candele (non inclusa nel contenuto della fornitura).
3. Pulire la candela di accensione (4a) all'occorrenza con una spazzola metallica in rame.
4. Impostare, utilizzando uno spessore, la distanza di 0,75 mm (0,030").
5. Rimontare la candela di accensione (4a) facendo attenzione a non stringerla troppo.

11.4 Scarico del carburante con una pompa di aspirazione benzina

Nel caso di uno stoccaggio per un periodo prolungato è necessario scaricare il carburante.

⚠ AVVISO!

Pericolo per la salute!

Inalare vapori di carburante o di olio lubrificante e gas di scarico può comportare gravi danni per la salute, perdita di coscienza e, in casi estremi, la morte.

- Non inalare vapori di carburante/olio lubrificante e gas di scarico.
 - Scaricare il carburante solo all'aperto.
1. Tenere un contenitore di raccolta sotto il tubo della pompa di aspirazione della benzina (non contenuto nella fornitura).
 2. Svitare il coperchio del serbatoio (20) e rimuoverlo.
 3. Spingere il tubo flessibile della pompa di aspirazione benzina nel serbatoio del carburante e far defluire completamente il carburante aiutandosi con la pompa di aspirazione della benzina.
 4. Riavvitare saldamente il coperchio del serbatoio (20).

11.5 Sostituzione della cinghia trapezoidale

La cinghia trapezoidale può essere smontata e sostituita solo da parte del nostro servizio clienti.

11.6 Carica della batteria (25) (Fig. 11)

La batteria (25) si ricarica durante il funzionamento. Può comunque essere necessario, a seguito di un avvio frequente, caricare la batteria (25) con il caricatore in dotazione (26):

1. Inserire la spina nella presa di carica (24) e il caricatore (26) in una presa di alimentazione 230V~/50Hz.
2. Caricare la batteria per almeno 5 ore.

11.7 Smontaggio della batteria (25)

La batteria può essere smontata e sostituita solo da parte del nostro servizio clienti.

Assicurarsi che le batterie vengano messe in sicurezza contro un uso non autorizzato (ad es. da parte dei bambini).

Ricaricare la batteria (25) 1-2 volte durante l'inverno, per assicurarsi che abbia la piena capacità di carica. In caso di stoccaggio errato, la batteria (25) può danneggiarsi. In tal caso, la garanzia decade.

12. Riparazione e ordine dei pezzi di ricambio

Dopo la riparazione o la manutenzione, assicurarsi che tutti i componenti tecnici di sicurezza siano applicati e si trovino in stato impeccabile. Conservare in un posto inaccessibile i componenti potenzialmente pericolosi per altre persone e bambini.

Attenzione: Come da legge di responsabilità sui prodotti, non si è responsabili di danni dovuti a riparazioni improprie o non utilizzo di pezzi di ricambio originali. Incaricare un servizio clienti o un esperto autorizzato. Lo stesso vale anche per gli accessori.

I pezzi di ricambio e gli accessori sono reperibili presso il nostro Service Center. Scansionare a tal fine il codice QR che si trova in prima pagina.

Avviso importante in caso di riparazione:

In caso di restituzione dello strumento per riparazione, tenere presente che lo strumento, per motivi di sicurezza, deve essere rispedito alla stazione di assistenza tecnica senza olio né benzina.

12.1 Ordine di pezzi di ricambio

In caso di ordinazione di pezzi di ricambio è necessario indicare quanto segue:

- Denominazione del modello
- Numero di articolo
- Dati della targhetta identificativa

Ricambi / Accessori

Spazzola - N. articolo:	5908703036
Pala sgombraneve - N. articolo:	5908703811
Contentitore di raccolta - N. articolo:	5908703810
Batteria - N. articolo:	5908703027

12.2 Informazioni per il servizio assistenza

Occorre osservare che i seguenti pezzi di questo prodotto sono soggetti a usura dovuta all'uso o naturale o che i seguenti pezzi sono necessari come materiali di consumo.

Pezzi soggetti a usura*: Spazzole, cinghia trapezoidale, olio motore, candela di accensione, filtro dell'aria, ruote, ruota di sostegno, guarnizione in gomma, scatola di raccolta, listello antiusura pala sgombraneve

* non necessariamente compreso nel contenuto della fornitura!

13. Trasporto

⚠ AVVISIO!

Pericolo di lesioni!

Un avvio inaspettato e involontario del prodotto può provocare lesioni.

- Dopo il caricamento, spegnere il motore e, non appena il motore si è raffreddato, togliere la pipetta della candela dalla candela di accensione.
- Rimuovere la chiave di accensione dal blocchetto di accensione.
- A causa del suo peso proprio, il prodotto può provocare gravi lesioni da schiacciamento.

Lasciare raffreddare il motore prima del caricamento/trasporto per evitare ustioni e rischi di incendio.

⚠ Se non viene caricata adeguatamente, la macchina può cadere e causare danni o lesioni.

In caso di trasporto su lunga distanza, svuotare completamente il serbatoio del carburante.

Fissare la macchina sul veicolo di trasporto per evitare che rotoli, scivoli o si ribalti e legare inoltre la macchina stessa.

14. Stoccaggio

⚠ PERICOLO!

Pericolo di incendio ed esplosione!

Conservare il prodotto nelle vicinanze di possibili fonti infiammabili può provocare un incendio o un'esplosione. Questo comporta gravi ustioni o la morte.

- Rimuovere possibili fonti infiammabili, come ad es. forni, boiler dell'acqua calda a gas, asciugatrici a gas etc.

AVVISO!

Pericolo di danni!

Se il prodotto può non viene conservato in maniera appropriata, ne potrebbero conseguire dei danni al motore.

- Stoccare il prodotto al riparo da sporco, polvere e umidità.

14.1 Stoccaggio in caso di pause di funzionamento prolungate:

Se la macchina non viene utilizzata per un periodo di tempo superiore a 30 giorni, seguire i passaggi sottostanti per prepararla allo stoccaggio.

1. Svuotare completamente il serbatoio di benzina (vedere sezione 10.4). La benzina stoccata contenente etanolo o MTBE diventa stantia entro 30 giorni. La benzina stantia ha un elevato contenuto di gomma e può intasare il carburatore e limitare l'alimentazione di benzina.
2. Avviare il motore e tenerlo in funzione finché non si arresta. In questo modo si garantisce che non rimanga benzina nel carburatore.
In questo modo si evita la formazione di depositi nel carburatore e il possibile danneggiamento del motore.
3. Scaricare l'olio motore dal motore quando è ancora caldo. Riempire con olio nuovo. (vedere sezione 9.1.)
4. Rimuovere il cavo della candela di accensione.
5. Estrarre la chiave di accensione (23) dal blocchetto di accensione e conservarla in modo sicuro al fine di evitare un uso non autorizzato o improprio da parte di bambini o altre persone.
6. Utilizzare panni puliti per pulire la macchina.

7. Stoccare la macchina in posizione verticale in un edificio pulito, asciutto e con una buona ventilazione.

Conservare il prodotto e i suoi accessori in un luogo buio, asciutto, al riparo dal gelo e non accessibile a bambini. La temperatura di stoccaggio ideale è compresa tra 5 e 30 °C.

Conservare il prodotto nel suo imballaggio originale. Coprire la macchina per proteggerla da polvere o umidità.

Conservare le istruzioni per l'uso nei pressi della macchina.

15. Smaltimento e riciclaggio

Avvertenze per l'imballaggio



Il materiale d'imballaggio è riciclabile. Si prega di smaltire gli imballaggi nel rispetto dell'ambiente.

Avvertenze relative alla legge sui dispositivi elettrici ed elettronici (ElektroG)



I dispositivi elettrici ed elettronici usati non rientrano nei rifiuti domestici, ma devono essere trattati e smaltiti in modo separato!

- Le batterie o gli accumulatori utilizzati non integrati nel dispositivo usato devono essere rimossi prima della consegna, senza distruggerli! Il loro smaltimento è regolato dalla legge sulle batterie.
- I proprietari o gli utilizzatori di dispositivi elettrici ed elettronici sono tenuti per legge a restituirli al termine della loro durata utile.
- L'utente finale è responsabile in prima persona per la cancellazione dei suoi dati personali in relazione al dispositivo usato da smaltire!
- Il simbolo del bidone della spazzatura barrato indica che i dispositivi elettrici ed elettronici non possono essere smaltiti insieme ai normali rifiuti domestici.
- I dispositivi elettrici ed elettronici possono essere restituiti gratuitamente presso i seguenti centri:
 - Centri di raccolta e smaltimento di diritto pubblico (ad es. depositi comunali)
 - Punti vendita di dispositivi elettronici (fisici e online), nella misura in cui il distributore sia tenuto al ritiro o lo offra in modo volontario.

- È possibile consegnare gratuitamente al produttore, senza dovere acquistare prima un nuovo dispositivo da questi, fino a tre dispositivi elettronici usati per ogni tipo di dispositivo con una lunghezza del bordo di massimo 25 centimetri, oppure portare il dispositivo presso un altro centro di raccolta autorizzato nelle proprie vicinanze.
- Altre condizioni di ritiro complementari del produttore e del distributore sono reperibile presso il rispettivo servizio clienti.
- In caso di consegna da parte del produttore di un nuovo dispositivo elettronico presso un privato, quest'ultimo può richiedere il ritiro gratuito del dispositivo elettronico usato, su richiesta dell'utente finale stesso. Contattare a tale proposito il servizio clienti del produttore.
- Quanto esposto si applica solo ad apparecchi installati e distribuiti in un paese dell'Unione Europea e soggetti alla Direttiva europea 2012/19/UE. Nei paesi al di fuori dell'Unione Europea possono applicarsi norme diverse per lo smaltimento di dispositivi elettrici ed elettronici usati.

Avvertenze relative alla legge sulle batterie (BattG)



Le batterie e gli accumulatori usati non entrano nei rifiuti domestici, ma devono essere trattati e smaltiti in modo separato!

- Per un'estrazione sicura delle batterie o degli accumulatori dal dispositivo elettronico e per informazioni sul relativo tipo e sistema chimico, osservare le altre indicazioni contenute nelle istruzioni per l'uso e il montaggio.
- I proprietari o gli utilizzatori di batterie e accumulatori sono tenuti per legge a restituirli al termine della loro durata utile. La restituzione si limita alla consegna di quantità di normale uso domestico.
- Le batterie usate possono contenere sostanze nocive o metalli pesanti che possono generare danni all'ambiente e alla salute. Un riciclaggio delle batterie usate e l'uso delle risorse in esse contenute contribuisce alla protezione di questi due importanti fattori.
- Il simbolo del bidone della spazzatura barrato indica che le batterie e gli accumulatori non possono essere smaltiti insieme ai normali rifiuti domestici.

- Se si trovano in aggiunta i simboli Hg, Cd o Pb sotto al simbolo del bidone dei rifiuti, il significato è il seguente:
 - Hg: La batteria contiene più dello 0,0005 % di mercurio
 - Cd: La batteria contiene più dello 0,002 % di cadmio
 - Pb: La batteria contiene più dello 0,004 % di piombo
- Le batterie e gli accumulatori possono essere restituiti gratuitamente presso i seguenti centri:
 - Centri di raccolta e smaltimento di diritto pubblico (ad es. depositi comunali)
 - Punti vendita di batterie e accumulatori
 - Centri di ritiro del sistema di ritiro comune per apparecchi-batterie usate
 - Centro di ritiro del produttore (se non appartenente al sistema di ritiro comune)
- Quanto esposto si applica solo a batterie e accumulatori distribuiti in un paese dell'Unione Europea e soggetti alla Direttiva europea 2006/66/CE. Nei paesi al di fuori dell'Unione Europea possono applicarsi norme diverse per lo smaltimento di batterie e accumulatori.

Smontaggio della batteria prima dello smaltimento dell'apparecchio

- La batteria integrata deve essere smontata prima dello smaltimento dell'apparecchio e smaltita nella raccolta differenziata e nel rispetto dell'ambiente.
- Chiudere i contatti aperti e imballare la batteria in modo che non si sposti all'interno dell'imballaggio. Si prega di rispettare anche eventuali disposizioni nazionali supplementari.

La vostra amministrazione comunale o altri servizi cittadini vi possono fornire informazioni sulle opzioni di smaltimento dell'apparecchio fuori servizio.

Carburanti e oli

- Prima dello smaltimento dell'apparecchio, occorre scaricare il serbatoio del carburante e quello dell'olio motore!
- Il carburante e l'olio motore non rientrano nei rifiuti domestici, né possono essere gettati nelle fogne, ma devono essere trattati e smaltiti in modo separato!
- I serbatoi dell'olio e del carburante devono essere smaltiti in modo rispettoso nei confronti dell'ambiente.

16. Risoluzione dei guasti

Guasto	Possibile causa	Rimedio
Il motore non si mette in moto	Pipetta della candela scollegata.	Collegare saldamente il cavo della candela di accensione alla candela di accensione.
	Candela di accensione sporca.	Pulire, regolare la distanza o sostituire.
	Manca carburante o carburante vecchio.	Riempire con benzina nuova e pulita.
	Lo starter non è in posizione aperta.	La leva dello starter deve essere portata in posizione Starter in caso di avviamento a freddo.
	Condotto del carburante ostruito.	Verificare la presenza di pieghe o danni sul condotto del carburante.
	Il motore si spegne.	Attendere un paio di minuti prima di riavviare.
Il motore funziona in modo irregolare	Pipetta della candela allentata.	Collegare e fissare il cavo della candela di accensione.
	Condotto del carburante intasato o carburante vecchio.	Riempire il serbatoio con benzina nuova e pulita.
	Ventilazione bloccata	Pulizia del filtro dell'aria.
	Acqua o sporco nel sistema di alimentazione del carburante	Svuotare il serbatoio. Riempire il serbatoio con carburante nuovo.
	Regolazione del carburatore errata	Rivolgersi al servizio di assistenza.
Motore surriscaldato	Livello dell'olio motore basso.	Rabboccare con olio.
	Filtro dell'aria sporco.	Pulire o sostituire il filtro dell'aria.
	Flusso d'aria limitato.	Rimuovere e pulire il carter.
	Carburatore non regolato correttamente.	Rivolgersi al servizio di assistenza.
La macchina non si muove con motore in funzione	Non è stata scelta la marcia corretta.	Portare la leva di comando nella corretta posizione di commutazione.
La macchina non avanza dritta	Pressione di gonfiaggio degli pneumatici diversa	Controllare la pressione di gonfiaggio degli pneumatici.
Il motore non si mette in moto con avvio elettrico	Scaricare la batteria.	Caricare la batteria per almeno 5 ore.

Verklaring van de symbolen op het product

Het gebruik van symbolen in deze handleiding is bedoeld om uw aandacht te vestigen op eventuele risico's. De veiligheidssymbolen en de bijbehorende uitleg moeten goed worden begrepen. De waarschuwingen zelf voorkomen geen risico's en kunnen de juiste maatregelen betreffende ongevallenpreventie niet vervangen.

	<p>Let op! Het niet in acht nemen van de op de machine aangebrachte veiligheidstekens en waarschuwingen alsook het niet in acht nemen van de veiligheids- en bedieningsaanwijzingen kan tot ernstig of zelfs dodelijk letsel leiden.</p>
	<p>Lees voorafgaand aan de ingebruikname de gebruikshandleiding en de veiligheidsvoorschriften!</p>
	<p>Draag een veiligheidsbril!</p>
	<p>Draag gehoorbescherming!</p>
	<p>Draag stevige schoenen!</p>
	<p>De maximale helling is 20°.</p>
	<p>Het is verboden om beschermingsinrichtingen en veiligheidsvoorzieningen te verwijderen of te wijzigen.</p>
	<p>Roterende borstels! Houd het lichaam weg! Grijp niet in draaiende borstels. Gevaar voor letsel!</p>
	<p>LET OP! Bedrijfsmiddelen zijn brandgevaarlijk en explosief - gevaar voor brandwonden. Niet bij een hete of draaiende motor tanken.</p>
	<p>Gevaar voor vergiftiging! Gebruik het apparaat alleen buitenshuis en nooit in gesloten of slecht geventileerde ruimten.</p>
	<p>Haal altijd de bougiestekker eruit, voordat u onderhoudswerkzaamheden gaat uitvoeren.</p>
	<p>Gevaar door vliegende objecten! Zorg ervoor dat andere personen voldoende veiligheidsafstand aanhouden. Houd onbevoegde personen uit de buurt van het apparaat.</p>
	<p>Let op hete oppervlakken - gevaar voor brandwonden.</p>

	<p>Gegarandeerd geluidsvermogensniveau.</p>
	<p>Motorolie</p>
	<p>Oliepeil controleren.</p>
	<p>Druk op de brandstofpomp "Primer".</p>
	<p>gashendel</p>
	<p>Snelheidscontrolehendel voor de borstels (borstelsnelheidshendel)</p>
	<p>Hoogteverstelling van de stuurstang</p>
	<p>Hoogteverstelling van de borstels</p>
	<p>Borstelaandrijving</p>
	<p>Rijaandrijving</p>
	<p>Het product voldoet aan de geldende EU-bepalingen.</p>
<p>⚠ Let op!</p>	<p>In deze gebruiksaanwijzing hebben wij plaatsen, die van toepassing zijn op uw veiligheid, van dit teken voorzien.</p>

Inhoudsopgave:**Pagina:**

1.	Inleiding.....	87
2.	Productbeschrijving.....	87
3.	Meegeleverd.....	88
4.	Beoogd gebruik.....	88
5.	Algemene veiligheidsvoorschriften.....	88
6.	Technische gegevens.....	91
7.	Uitpakken.....	93
8.	Montage.....	93
9.	Voor de ingebruikname.....	94
10.	Werking van de veegmachine.....	95
11.	Onderhoud en reiniging.....	96
12.	Reparatie & bestellen van reserveonderdelen.....	98
13.	Transport.....	99
14.	Opslag.....	99
15.	Afvalverwerking en hergebruik.....	99
16.	Verhelpen van storingen.....	102
17.	Conformiteitsverklaring.....	355

1. Inleiding

Fabrikant:

Scheppach GmbH
Günzburger Straße 69
D-89335 Ichenhausen

Geachte klant,

Wij wensen u veel plezier en succes bij het werken met uw nieuwe product.

Aanwijzing:

De fabrikant van dit product is volgens de van kracht zijnde wet inzake productaansprakelijkheid niet aansprakelijk voor schade die aan dit product of door dit product ontstaan bij:

- ondeskundige behandeling,
- Het niet in acht nemen van de gebruikshandleiding
- Reparaties door derden, niet geautoriseerde vakmensen
- Inbouw en vervanging van niet-originele reserveonderdelen
- Niet-beoogd gebruik
- Uitvallen van de elektrische installatie bij het niet in acht nemen van de elektrische voorschriften en VDE-voorschriften 0100, DIN 57113 / VDE 0113

Let op:

Lees voor de montage en voor de ingebruikname de complete tekst van de gebruikshandleiding door.

De gebruikshandleiding is bedoeld om het gemakkelijker te maken, uw product te leren kennen en de beoogde toepassingsmogelijkheden te benutten.

De gebruikshandleiding bevat belangrijke aanwijzingen, hoe u met het product veilig, vakkundig en economisch werkt en hoe u gevaren vermijdt, reparatiekosten uitspaart, uitvaltijden vermindert en de betrouwbaarheid en levensduur van het product verhoogt.

Aanvullend op de veiligheidsbepalingen van deze gebruikshandleiding moet u absoluut de voor de werking van het product geldende voorschriften van uw land in acht nemen.

Bewaar de gebruikshandleiding bij het product in een plastic hoes, beschermd tegen vuil en vocht. De gebruikshandleiding moet door elke bediener van de machine voor aanvang van de werkzaamheden worden gelezen en zorgvuldig worden nageleefd.

Aan het product mogen alleen personen werken, die voor het gebruik van het product geïnstrueerd en over de daarmee verbonden gevaren geïnformeerd zijn.

De vereiste minimumleeftijd moet in acht worden genomen.

Naast de in deze gebruikshandleiding opgenomen veiligheidsvoorschriften en de bijzondere voorschriften van uw land moet u de algemeen erkende technische voorschriften in acht nemen voor de werking van producten van hetzelfde type.

Wij kunnen niet aansprakelijk worden gesteld voor ongevallen of schade, veroorzaakt door niet-naleving van deze handleiding of de veiligheidsvoorschriften.

2. Productbeschrijving (afb. 1 + 11)

1. Koppelingshendel borstelaandrijving
2. Gashendel
3. Hendel voor borstelsnelheid
- 3a. Blokkeerknop
4. Bougiestekker
- 4a. Bougie
5. Slinger
- 5a. Stergriepmoer / borgmoer
6. Houder voor sneeuwruimer/opvangbak
7. Beschermplaat links/rechts
- 7a. Bout
- 7b. Moer
8. Borstelwalzen
- 8a. Borstelas
- 8b. Gevormde sluitring
- 8c. Volgving
- 8d. Moer
9. Steunwiel
10. Wiel
11. Lieaftapplug
12. Versnellingspook
- 12a. Bout
- 12b. Moer
13. Oliepeilstok
14. Startmotor met trekkabel
15. Draaistang
- 15a. Draadpen
- 15b. Veer
- 15c. Onderlegging
- 15d. Moer
16. Stuurstang
- 16a. Moer
- 16b. Bevestigingsbout
17. Griep
18. Koppelingshendel rijaandrijving
19. Griep voor stuurstangverstelling
20. Tankdop

- 21. luchtfilterdeksel
- 21a. Luchtfilter
- 22. Primerpomp
- 23. Contactsleutel / E-starter
- 24. Laadbus
- 25. Accu (niet afgebeeld)
- 26. Oplader (niet afgebeeld)

3. Meegeleverd

Pos.	Aantal	Aanduiding
12	1x	Versnellingspook
8	2x	Borstelwals
8a	1x	Borstelas
8b	2x	Gevormde sluitring
8c	2x	Grote volgring
8d	2x	moer
7	2x	Beschermplaat links/rechts
23	2x	contactsleutel
	1x	oplader
	1x	Gebruikshandleiding

4. Beoogd gebruik

De benzine veegmachine, inclusief hulpstukken, is speciaal ontworpen voor het onderhoud en de reiniging van verharde terreinen, voetpaden, ingangen van binnenplaatsen en goed geventileerde opslagruimten. Gebruik de machine niet in gesloten ruimten.

De benzine veegmachine is geschikt voor het vegen of oprapen van los vuil. Wanneer het sneeuwschild is bevestigd, kan de benzine veegmachine worden gebruikt om sneeuw te ruimen.

Gebruik de benzine veegmachine niet in de regen.

De machine mag uitsluitend voor het voorgescreven doel worden gebruikt. Elk ander of verdergaand gebruik is niet volgens de voorschriften.

De gebruiker/bediener en niet de fabrikant is aansprakelijk voor ontstane schade of elke vorm van letsel.

Ook de naleving van de veiligheidsvoorschriften, de montagehandleiding en de aanwijzingen in de gebruikshandleiding maken deel uit van het beoogd gebruik.

Personen die de machine bedienen of die onderhoud aan de machine verrichten, moeten hiermee bekend zijn en op de hoogte zijn van de mogelijke gevaren.

Bovendien moeten de van kracht zijnde voorschriften ter voorkoming van ongevallen strikt worden nageleefd.

Andere algemene arbo-, gezondheids- en veiligheidsvoorschriften moeten in acht worden genomen.

De fabrikant is niet aansprakelijk voor wijzigingen die aan de machine worden aangebracht en de hieruit voortvloeiende schade.

De machine mag uitsluitend met de originele onderdelen en originele accessoires van de fabrikant worden gebruikt.

Let erop dat onze apparaten volgens het beoogd gebruik niet voor bedrijfsmatige, ambachtelijke of industriële toepassingen zijn ontworpen. Wij aanvaarden geen aansprakelijkheid wanneer het apparaat in bedrijfsmatige, ambachtelijke of industriële ondernemingen of bij soortgelijke werkzaamheden wordt ingezet.

5. Algemene veiligheidsvoorschriften

In deze gebruikshandleiding hebben wij punten, die uw veiligheid betreffen van dit teken voorzien:

Bovendien bevat de gebruikshandleiding andere belangrijke tekstgedeeltes die zijn voorzien van het woord "LET OP!".

Let op!

Bij het gebruik van apparaten moeten enkele veiligheidsmaatregelen in acht genomen worden, om letsel en schade te voorkomen. Lees daarom absoluut deze gebruikshandleiding / veiligheidsvoorschriften door. Indien u het apparaat aan andere personen mocht overhandigen, overhandig dan tevens deze gebruiksaanwijzing/veiligheidsaanwijzingen. Wij kunnen niet aansprakelijk worden gesteld voor ongevallen of schade, veroorzaakt door niet-naleving van deze handleiding of de veiligheidsvoorschriften.

GEVAAR

Bij het niet in acht nemen van deze aanwijzing bestaat het gevaar op zeer ernstig of dodelijk letsel.

WAARSCHUWING

Bij het niet in acht nemen van deze aanwijzing bestaat het gevaar op ernstig of dodelijk letsel.

⚠ VOORZICHTIG

Bij het niet in acht nemen van deze aanwijzing bestaat er gevaar voor licht tot gemiddeld ernstige verwonding.

AANWIJZING!

Bij het niet in acht nemen van deze aanwijzing bestaat het gevaar op een beschadiging van de motor of van andere zaken of goederen.

- Leer uw machine kennen.
- Lees de gebruikshandleiding zorgvuldig door en zorg ervoor dat u de inhoud en alle etiketten die op de machine zijn aangebracht, begrijpt.
- Maak uzelf vertrouwd met het toepassingsgebied, de beperkingen van de machine en eventuele speciale bronnen van gevaar.
- Zorg ervoor dat u vertrouwd bent met alle bedieningselementen en hun functie.
- Zorg ervoor dat u weet hoe u de machine kunt stoppen en de bedieningselementen snel kunt uitschakelen.
- Probeer de machine niet te gebruiken zonder de exacte bedienings- en onderhoudsvereisten van de motor te kennen en hoe ongelukken met persoonlijk letsel en/of materiële schade kunnen worden voorkomen.
- Houd andere personen, met name kinderen uit de buurt van het werkbereik.

Werkomgeving

- Start of gebruik de machine nooit in gesloten ruimten. De uitlaatgassen zijn gevaarlijk omdat ze het reukloze en dodelijke gas koolmonoxide bevatten. Gebruik de machine uitsluitend in goed geventileerde buitenruimtes.
- Gebruik de machine nooit bij slecht zicht of slechte lichtomstandigheden.

Persoonlijke veiligheid

- Gebruik de machine niet als u drugs, alcohol of medicijnen hebt gebruikt die uw vermogen om de machine correct te bedienen, beïnvloeden.
- Draag passende kleding. Draag een lange broek, laarzen en handschoenen.
- Draag geen losse kleding, korte broeken of sieraden van welke aard dan ook; draag lang haar in een knot of staart zodat het niet langer is dan schouderlengte. Houd uw haar, kleding en handschoenen uit de buurt van bewegende delen. Losse kleding, sieraden of lang haar kan vast komen te zitten in bewegende delen. Controleer uw machine voor het starten.

- Laat de veiligheidsafdekkingen op hun plaats en werkend.
- Zorg ervoor dat alle moeren, bouten etc. goed vastzitten.
- Gebruik de machine nooit als deze moet worden gerepareerd of in slechte mechanische staat verkeert. Vervang beschadigde, ontbrekende of defecte onderdelen vóór gebruik.
- Controleer de machine op brandstoflekkage.
- Houd ze functioneel. Gebruik de machine niet als de motor niet met de bijbehorende schakelaar kan worden in- en uitgeschakeld.
- Een op benzine aangedreven machine die niet via de motorschakelaar kan worden bediend, is gevaarlijk en moet worden vervangen.
- Voordat u de machine start, dient u er een gewoonte van te maken om eerst te controleren of de schroevendraaier en de moersleutel niet in de buurt van de machine zijn. Een schroevendraaier of sleutel die nog op een draaiend machineonderdeel zit, kan persoonlijk letsel veroorzaken.
- Wees alert, let op uw handelingen en gebruik uw gezond verstand bij het werken met de machine. Overdrijf niet.
- Gebruik de machine niet als u op blote voeten loopt of als u sandalen of soortgelijke lichte schoenen draagt. Draag werkschoenen die uw voeten beschermen en uw stabiliteit op gladde oppervlakken verbeteren.
- Zorg te allen tijde voor een goede stabiliteit en evenwicht. Hierdoor kunt u de machine beter controleren in onverwachte situaties.
- Vermijd een onbedoelde start. Zorg ervoor dat de motorschakelaar is uitgeschakeld voordat u de machine vervoert of onderhoudswerkzaamheden aan de machine uitvoert. Transport- of onderhoudswerkzaamheden aan de machine kunnen leiden tot ongelukken als de schakelaar is ingeschakeld.

Veiligheid bij de omgang met benzine

- Benzine is zeer ontvlambaar en de gassen ervan kunnen exploderen als ze ontsteken.
- Neem veiligheidsmaatregelen bij de omgang met benzine om het risico op ernstige verwonding te verminderen.
- Gebruik een geschikte benzine jerrycan bij het vullen of aftappen van de tank.
- Voer deze werkzaamheden uit in schone, goed geventileerde buitenruimtes.

- Niet roken. Laat geen vonken, vuur of andere vuurhaarden in de buurt komen bij het tanken van benzine of bij het gebruik van de machine.
- Vul de tank nooit binnenshuis. Houd geaarde, elektrisch geleidende objecten, zoals gereedschappen, uit de buurt van vrijstaande elektrische onderdelen en leidingen om vonken of vlambogen te voorkomen. Hierdoor kunnen benzinegassen gaan ontsteken.
- Zet de motor altijd stil en laat hem afkoelen voordat u de benzinetank vult. Verwijder de tankdop en vul de tank nooit als de motor draait of als de motor heet is.
- Gebruik de machine niet als u op de hoogte bent van lekken in het benzinesysteem. Maak de tankdop langzaam los om eventuele druk in de tank te ontlasten. Vul de tank nooit te vol (de benzine mag nooit boven het aangegeven maximale vulpeil komen). Sluit de benzinetank goed af met de tankdop en veeg gemorste brandstof op.
- Gebruik de machine nooit als de tankdop niet goed is vastgeschroefd. Vermijd ontstekingsbronnen in de buurt van gemorste benzine. Als er benzine wordt gemorst, moet u niet proberen de machine te starten.
Verwijder de machine uit het gedeelte waar gemorst is en voorkom vorming van ontstekingsbronnen totdat de benzinegassen zijn verdamp.
- Bewaar benzine in speciaal voor dit doel gemaakte jerrycans.
- Bewaar brandstof in een koele, goed geventileerde ruimte, uit de buurt van vonken en vlammen of andere ontstekingsbronnen. Bewaar benzine of de machine met een volle tank nooit in een gebouw waar benzinedampen in contact kunnen komen met vonken, open vuur of andere ontstekingsbronnen, zoals boilers, kachels, wasdrogers en dergelijke.
- Laat de motor afkoelen voordat u de machine in een gesloten ruimte opslaat.

Veiligheid accu

- Om vonkvorming door kortsluiting te vermijden, moet altijd eerst de minkabel (-) op de accu losgemaakt en als laatst weer aangesloten worden.
- Rook nooit bij werkzaamheden aan de accu. Houd vonken, open vuur en andere warmtebronnen altijd uit de buurt van de accu.
- Bij het gebruik van startkabels is speciale voorzichtigheid geboden. Neem desbetreffende aanwijzingen in acht, om schade aan het product te voorkomen (in het specifiek starter maximaal 10 seconden bedienen).

- Accu nooit openen en niet laten vallen.
- Accu altijd in een gesloten ruimte met goede ventilatie, droog en tegen weer beschermd opladen.
- Sluit de aansluitingen van de accu niet kort.
- Vervormde of defecte (lekkende) accu's mogen niet worden gebruikt en moeten vervangen evenals op milieuvriendelijke wijze verwijderd worden. Neen de landspecifieke voorschriften in acht.
- Bij defecte accu's kan er vloeistof uittreden. Contact vermijden! Spoel de vloeistof bij toevallig contact af met water. Als de vloeistof in de ogen terecht komt, moet u direct een arts consulteren. Uittredende accuvloeistof kan leiden tot huidirritaties, verbrandingen en irritaties.
- Onderzoek regelmatig door visuele controle de aansluitkabels aan de accu op beschadigingen. Laat beschadigde kabels door een specialist vervangen.
- De zekeringen mogen nooit worden overbrugd. Plaats nooit een zekering met een andere dan de voorgeschreven belastbaarheid (Ampère).

Gebruik en onderhoud van de machine

- Til of draag de machine nooit als de motor draait.
- Gebruik geen geweld met de machine.
- Gebruik de juiste machine voor uw toepassing. De juiste machine zal het werk waarvoor hij is ontworpen beter en veiliger uitvoeren.
- Verander de instelling van de toerentalregelaar van de motor niet en laat de motor niet oververhitten. De toerenregelaar regelt het maximale toerental van de motor met maximale veiligheid.
- Houd handen of voeten uit de buurt van draaiende delen.
- Vermijd contact met hete benzine, olie, uitlaatgasen en hete oppervlakken. Raak de motor of de uitlaatdemper niet aan. Deze onderdelen worden bijzonder warm tijdens het gebruik. Ze zijn nog steeds warm, zelfs korte tijd nadat de machine is uitgeschakeld.
- Laat de motor afkoelen voordat u onderhoudswerkzaamheden of instellingen gaat uitvoeren.
- Als de machine ongewone geluiden of trillingen gaat maken, schakelt u de motor direct uit, koppelt u de bougiekabel los en zoekt u naar de oorzaak. Ongebruikelijke geluiden of trillingen zijn meestal een teken van storing.
- Gebruik alleen door de fabrikant goedgekeurde hulpstukken en accessoires. Bij het niet in acht nemen, kan dit leiden tot letsel.

- Voer onderhoud aan de machine uit. Controleer ze op onjuiste uitlijning of verstopping van bewegende delen, schade aan onderdelen en andere omstandigheden die van invloed kunnen zijn op de werking van de machine. Laat de machine eerst repareren voordat u de machine verder gebruikt als u schade ontdekt. Veel ongevallen zijn het gevolg van slecht onderhouden apparatuur.
- Houd de motor en de uitlaatdemper vrij van gras, bladeren, overmatige smering of koolstofafzetting om het risico op brand te verminderen.
- Maak de machine nooit vochtig of nat met water of een andere vloeistof.
- Houd de handgrepen droog, schoon en vrij van kleine onderdelen.
- Reinig de machine na elk gebruik.
- Neem de geldende richtlijnen voor afvalverwijdering voor benzine, olie etc. in acht om het milieu te beschermen.
- Houd de uitgeschakelde machine buiten het bereik van kinderen en sta niet toe dat personen, die niet vertrouwd zijn met de machine of deze handleiding hebben gelezen, de machine gebruiken. De machine is gevaarlijk in handen van ongetrainde gebruikers.

Service

- Schakel voor reinigings-, reparatie-, inspectie- of afstelwerkzaamheden de motor uit en zorg ervoor dat alle bewegende delen stilstaan.
- Zorg er altijd voor dat de gashendel in de „uit“-stand staat. Maak de bougiekabel los en houd deze uit de buurt van de bougie om te voorkomen dat deze per ongeluk start.
- Laat uw machine onderhouden door gekwalificeerd personeel. Gebruik alleen originele reserveonderdelen. Hiermee wordt gewaarborgd dat de machine veilig blijft.

Restrisico's

De machine is ontwikkeld volgens de huidige stand van de techniek en de erkende veiligheidsvoorschriften. Toch kan tijdens de werkzaamheden sprake zijn van enkele restrisico's. Restrisico's kunnen worden geminimaliseerd als de veiligheidsvoorschriften en het gebruik conform de voorschriften alsook de gebruikshandleiding in acht worden genomen.

- Houd uw handen buiten de werkomgeving, wanneer de machine in bedrijf is.
- Inspecteer zorgvuldig het gebied waar gewerkt moet worden en houd de werkomgeving schoon en vrij

van vuil om struikelgevaar te voorkomen. Werk op een vlakke, gladde ondergrond.

- Plaats tijdens montage, installatie, bediening, onderhoud, reparatie of transport nooit enig deel van uw lichaam in een positie waarin u gevaar loopt bij beweging.
- Verlaat nooit de bedieningspositie terwijl de motor draait.
- Houd het product tijdens het gebruik altijd met beide handen vast. Houd het stuur altijd goed vast.
- Wees met name voorzichtig wanneer u de achteruitversnelling gebruikt of de machine naar u toe trekt.
- Wees met name voorzichtig wanneer u werkt op of over grindpaden, trottoirs of wegen. Kijk altijd uit voor verborgen gevaren en verkeer.

Waarschuwing! Dit elektrisch apparaat genereert een elektromagnetisch veld als het is ingeschakeld. Dit veld kan onder bepaalde omstandigheden interfereren met actieve of passieve medische implantaten. Om het risico op ernstig of dodelijk letsel te beperken, raden we personen met medische implantaten aan om hun arts en de fabrikant van het medische implantaat te raadplegen voordat het elektrische apparaat wordt gebruikt.

6. Technische gegevens

Aandrijving	3 vooruit-/1 achteruitversnelling
Snelheid vooruit	2,5 - 4,3 km/u
Snelheid achteruit	2,5 km/u
Totale machinebreedte	106 cm
Veegbreedte	100 cm
Diameter borstel	350 mm
Borstelsnelheid	5 niveaus / 180 - 350 min ⁻¹
Borstelhoek	-25°/+25°
Gewicht	82 kg
Aandrijving:	
Motortype	4-taktmotor
Cilinderinhoud	173 ccm ³
Bandenmaat aandrijfwielen	13" x 5.00-6
Bandenmaat steunwiel	4" x 2.6-2.8
Lasttoerental	2800 min ⁻¹ .
Maximum toerental	2900 min ⁻¹ .

Helling	max. 20°
Motorstarter	Startmotor met trek kabel / E-start
Vermogen	3,6 kW / 4,9 PS
Brandstof	Normale benzine/loodvrij max. 10% bio-ethanol
Maximale tankinhoud brandstof	1 l
Benodigde motorolie	SAE 10W-30 / 10W-40
Tankinhoud olie maximaal	0,6 l
Spanning accu	12 V
Capaciteit accu	5Ah
Type accu	Loodzuur

Technische wijzigingen voorbehouden!

Geluid en trilling

De aangegeven geluidsemissiewaarden zijn overeenkomstig EN ISO 3744 voor het geluidsvermogen resp. EN ISO 11201 voor geluidsdruk bepaald.

Lawaai kan ernstige gezondheidsklachten tot gevolg hebben. Als het geluid van de machine hoger is dan 85 dB, dient u geschikte gehoorbescherming te dragen.

Geluidswaarden:

Geluidsdruk niveau L_{pA}	74,4 dB
Onzekerheid K_{pA}	2,5 dB
Geluidsvermogensniveau L_{WA}	98 dB

Trillingseigenschappen:

Trilling stuurhendel rechts A_{hv}	7,127 m/s ²
Trilling stuurhendel links A_{lv}	5,577 m/s ²
Meetonnauwkeurigheid K_{pA}	1,5 m/s ²

De aangegeven geluidswaarden zijn volgens een genormeerde testmethode gemeten en kunnen gebruikt worden om verschillende gereedschappen met elkaar te vergelijken.

Bovendien zijn deze waarden geschikt om belastingen voor de gebruiker, die door geluid ontstaan, te voren in te kunnen schatten.

⚠ WAARSCHUWING

De trillingsemissiewaarde kan van de opgegeven waarde afwijken. Dit is afhankelijk van de wijze waarop het product wordt toegepast.

Probeer de belasting door vibratie zo gering mogelijk te houden. Voorbeelden van maatregelen om de belasting door trillingen te verminderen zijn: het dragen van handschoenen tijdens het gebruik van het gereedschap en de duur van de werkzaamheden. Hierbij moeten alle aspecten van de bedrijfscyclus in aanmerking worden genomen (zoals de tijd dat het apparaat uitgeschakeld is en de tijd dat deze ingeschakeld is, maar onbelast draait).

Waarschuwing!

Bij langdurige werkzaamheden kunnen door de trillingen stoornissen in de doorbloeding in de handen van de gebruiker optreden (witte vinger syndroom).

Raynaud-syndroom (dove vingers) is een vaatziekte, waarbij kleine bloedvaten in de vingers en tenen acuut verkrampen. De desbetreffende lichaamsdelen worden dan niet meer voldoende van bloed voorzien waardoor ze een bleke kleur krijgen. Het frequente gebruik van trillende apparaten kan zenuwbeschadigingen veroorzaken bij personen met een verminderde doorbloeding (bijv. rokers, diabetici).

Als u ongewone beperkingen bespeurt, stopt u direct de werkzaamheden en raadpleegt u een arts.

Neem de volgende aanwijzingen in acht om de risico's te beperken:

- Houd uw lichaam en met name uw handen bij koud weer warm.
- Las regelmatig pauzes in en beweeg hierbij de handen om de doorbloeding te bevorderen.
- Zorg voor zo min mogelijke trillingen van de machine door regelmatig onderhoud en stevig bevestigde delen op de machine.

Beperk de geluidsproductie en trilling tot een minimum!

7. Uitpakken

- Open de verpakking en verwijder het product voorzichtig.
- Verwijder het verpakkingsmateriaal evenals de verpakkings- en transportbeveiligingen (indien voorhanden).
- Controleer of de inhoud van de levering volledig is.
- Controleer het product en de hulpstukken op transportschade. Bij klachten moet direct contact worden opgenomen met de expediteur. Reclamaties op een later tijdstip worden niet erkend.
- Bewaar de verpakking indien mogelijk tot na het verstrijken van de garantietijd.
- Maak u voor aanvang van de werkzaamheden bekend met het product aan de hand van de gebruikshandleiding.
- Gebruik bij accessoires alsook slijtage- en reserveonderdelen uitsluitend originele onderdelen. Reserveonderdelen zijn verkrijgbaar bij de leverancier.
- Geef bij bestellingen onze artikelnummers alsook type en bouwjaar van het product aan.

⚠ WAARSCHUWING!

Het product en verpakkingsmateriaal zijn geen kinderspeelgoed! Kinderen mogen niet met plastic zakken, folies en kleine onderdelen spelen! Er bestaat gevaar voor inslikken en verstikkingsgevaar!

8. Montage

De veegmachine is niet volledig gemonteerd in de fabriek. Voor de montage zijn minstens 2 personen nodig!

De bouten en moeren zijn al iets voorgemonteerd en te vinden op de respectievelijke onderdelen.

8.1 Montage van de sneeuwruimer en de opvangbak

De montage van de sneeuwruimer en de opvangbak wordt beschreven in afzonderlijke montagehandleidingen.

8.2 Montage van de versnellingspook (12) (afb. 4)

1. Bevestig de versnellingspook (12) met de bijgevoegde zeskantige bouten (12a) (M6 x 22 mm) en de zelfborgende moeren (12b) (SW10).

8.3 Montage van de stuurstang (16) (afb. 5)

1. Plaats de stuurstang (16) op de bevestigingsbouten (16b) van de machine.
2. Draai nu de vier zelfborgende moeren M10 (16a) (SW15) vast.

8.4 Montage van de draaistang (15) (afb. 6)

1. Plaats de onderlegging (15c), de veer (15b) en de tweede onderlegging (15c) op de draadstang (15a).
2. Schuif de draaistang (15) door de opening.
3. Druk de draaistang (15) op de draadstang (15a) en draai de zelfborgende moer M10 (15d) (SW15) vast.

8.5 Montage van de beschermplaten (7) (afb. 7)

1. Monteer de beschermplaten (7) aan de linker- en rechterzijde van de veegmachine.
2. Zet de beschermplaten (7) vast met een kruiskopschroevendraaier, de meegeleverde bouten (7a) (M8 x 12 mm) en de zelfborgende moeren (7b) (M8) (SW13).

8.6 Montage van de borstelwals (8) (afb. 3, 8)

1. Verwijder aan één kant van de borstelwals (8a) de voorgemonteerde moer (M10), veerring, volgving (8c) en gevormde sluitring (8b).
2. Plaats vervolgens de borstelwals (8) op de borstelwals (8a). Let er daarbij op dat de groef van de borstelwals (8) uitgelijnd is met de nokken van de aandrijfverenheid.
3. Schuif de borstelwals (8a) door de aandrijfverenheid.
4. Plaats de tweede borstelwals (8) op de borstelwals (8a). Let er daarbij op dat de groef van de borstelwals (8) uitgelijnd is met de nokken van de aandrijfverenheid.
5. Plaats de gevormde sluitring (8b), de volgving (8c) en de veerring op de borstelwals (8a).
6. Schroef de moer (M10) (SW16) erop en draai deze vast door de moer (M10) (SW17) aan de andere kant contra te draaien.

8.7 Aansluiten van de E-start (afb. 7a)

1. Om de E-start te gebruiken, moet u de beide aansluitingen met elkaar verbinden.

9. Voor de ingebruikname

⚠ LET OP!

Het is belangrijk dat de machine volledig wordt gemonteerd voordat deze in gebruik wordt genomen!

⚠ WAARSCHUWING!

Gevaar voor de gezondheid!

Bij het inademen van benzine-/smeeroliedampen en uitlaatgassen kan er ernstige gezondheidsschade, bewusteloosheid ontstaan en dit in extreme gevallen zelfs tot de dood leiden.

- Adem benzine-;smeeroliedampen en uitlaatgassen niet in.
- Gebruik het product alleen in de open lucht.

AANWIJZING!

Productbeschadiging

Als het product zonder of met te weinig motor- of transmissieolie wordt gebruikt, kan dit tot motorschade leiden.

- Vul voor de ingebruikname benzine en olie in. Het product wordt zonder motor- of transmissieolie geleverd.

AANWIJZING!

Milieuschade!

Uitgelopen olie kan het milieu ernstig verontreinigen. De vloeistof is zeer giftig en kan snel tot waterverontreiniging leiden.

- Olie alleen vullen/aftappen op effen, stevige ondergronden.
- Gebruik een vulpijp of trechter.
- Vang afgetapte olie in een geschikte container op.
- Veeg gemorste olie direct zorgvuldig weg en verwijder de doek conform de lokale voorschriften.
- Verwijder olie conform de lokale voorschriften.

AANWIJZING!

Risico op materiële schade!

Indien incorrect opgeslagen of niet afgetapte brandstoffen worden gebruikt, kan de carburateur verstopten of de werking van de motor beïnvloeden.

- Voer brandstof wat u niet nodig heeft, in een luchtdichte tank en bewaar deze in een donkere, koele ruimte.

9.1 Motorolie bijvullen (afb. 9)

⚠ Let op!

De machine wordt geleverd zonder motorolie. Voor ingebruikname daarom altijd olie bijvullen. Gebruik multipurpose olie (SAE 10W-30 of SAE 10W-40 (afhankelijk van de bedrijfstemperatuur)).

Controleer regelmatig voor elk gebruik het oliepeil. Een te laag oliepeil kan de motor beschadigen.

1. Plaats de machine op een vlakke, rechte ondergrond.
2. Schroef de oliepeilstok (13) los.
3. Vul de tank met motorolie met behulp van een trechter (niet bij de levering inbegrepen). Let op de max. vulhoeveelheid van 600 ml. Vul de olie voorzichtig bij tot aan de onderkant van de vulpijp.
4. Veeg de oliepeilstok (13) met een schone, pluisvrije doek schoon.
5. Voer de oliepeilstok (13) weer in en controleer het oliepeil zonder de peilstok weer vast te schroeven.
6. Het oliepeil moet binnen de middelste markering op de oliepeilstok staan.
7. Als het oliepeil te laag is, voeg dan de aanbevolen hoeveelheid olie toe (max. 600 ml).
8. Schroef de oliepeilstok (13) vervolgens weer vast.

9.2 Benzine bijvullen (afb. 10)

⚠ Let op!

De machine wordt geleverd zonder benzine. Voor ingebruikname daarom altijd benzine bijvullen.

1. Reinig de omgeving van het vulgedeelte. Verontreinigingen in de tank veroorzaken bedrijfsstoringen.
2. Open voorzichtig de tankdop (20) zodat eventuele overdruk kan ontsnappen.
3. Vul de tank met behulp van een trechter (niet meegeleverd) met benzine (Super E10).
Let op de max. vulcapaciteit van 1 liter. Vul voorzichtig de benzine bij tot aan de onderkant van de vulpijp.
4. Sluit de tankdop (20) opnieuw. Controleer of de tankdop goed is afgesloten.
5. Reinig de tankdop (20) en de omgeving.
6. Controleer de tank en de brandstofleidingen op lekkage.
7. Neem minimaal drie meter van de plek waar u brandstof hebt bijgevuld voordat u de motor start. Gebruik geen reeds gebruikte en verontreinigde benzine. Laat geen vuil en water in de benzinetank komen.

9.3 Controle bandenspanning

Controleer regelmatig de bandenspanning. Lange standtijden en zonlicht bevorderen een snelle veroudering van de banden.

- Aanbevolen bandenspanning in de aangedreven wielen: 1,38 bar
- Aanbevolen bandenspanning in het steunwiel: 3,1 bar

Aanwijzing: Als u vaststelt dat de banden of wielen beschadigd zijn, moet u contact opnemen met de klantenservice resp. gespecialiseerde werkplaats.

Controle voor gebruik

- Controleer alle zijdes van de motor op olie of brandstoflekken.
- Controleer het motoroliepeil.
- Controleer het brandstofpeil – de tank moet minstens halfvol zijn.
- Controleer de conditie van het luchtfilter.
- Controleer de conditie van de brandstofleidingen.
- Let op tekenen van schade.
- Controleer of alle veiligheidsafdekkingen zijn aangebracht en of alle schroeven, moeren en pennen zijn aangedraaid.

10. Werking van de veegmachine

10.1 Instellen van de hoogte van de stuurstang (afb. 12)

1. Stel de stuurstang (16) in op een comfortabele werkhogte (3 niveaus).
2. Gebruik hiervoor de greep (19) aan de onderkant van de stuurstang (16).
3. Laat de greep (19) weer hoorbaar vastklikken.

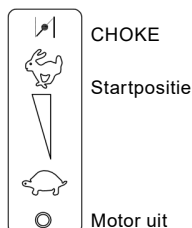

10.2 Motor starten (afb. 1, 11)

Controleer voor elke start het benzine- en motoroliepeil (zie hoofdstuk 9.1 en 9.2). Controleer of de bougiestekker (4) op de bougie (4a) is aangesloten.

1. Zet de gashendel (18) bij koude motor in de CHOKE-stand. De choke is niet nodig als de motor warm is.
2. Druk de primerpomp (22) 1 tot 4x in, afhankelijk van de temperatuur (zie sticker op het luchtfilter).
3. Start de motor met starterkoord (14). Trek hier toe de greep ca. 10-15 cm (tot een weerstand voelbaar is) er uit. En trek hier vervolgens krachtig met een ruk aan. Als de motor niet is gestart, nogmaals aan starterkoord (14) trekken.
4. Op basis van een beschermplaat op de motor kan er een lichte rookvorming ontstaan, indien u de machine voor de eerste keer gebruikt. Dit is een normaal proces.
5. Zet de gashendel (18) langzaam in de startstand als de motor begint te draaien.
6. Nadat de motor is opgewarmd, stelt u de gashendel (18) in op de gewenste snelheid - maximumsnelheid haas en laagste snelheid schildpad).

10.3 Motor starten met E-start (afb. 11)

Controleer voor elke start het benzine- en motoroliepeil (zie hoofdstuk 9.1 en 9.2). Controleer of de bougiestekker (4) op de bougie (4a) is aangesloten.

1. Zet de gashendel (18) in de startpositie.
2. Om de machine te starten, steekt u de contactsleutel (23) in het contactslot onder de handgreep en drukt u deze in.
3. Houd de contactsleutel (23) ingedrukt tot de motor start en laat hem dan los.
4. Stel de gashendel (18) in op de gewenste snelheid - maximale snelheid haas en laagste snelheid schildpad).

Aanwijzing: Als het starten van de motor met E-start niet lukt, laadt u de accu (25) op met de meegeleverde oplader (26) (zie 11.6.).

10.4 Motor uitschakelen (afb. 1, 11)

1. Om de motor te stoppen, zet u de gashendel (18) op „motor uit“ en laat u de beide koppelingshendels (18, 1) los. Wacht tot de borstels stilstaan.
2. Verwijder de bougiestekker (4) uit de bougie (4a) om ongewenst starten van de motor te voorkomen.
3. Verwijder de contactsleutel (23) en berg hem veilig op.

10.5 Hoogteverstelling van de borstel (afb. 12)

De borstels zijn optimaal afgesteld, wanneer zij ongeveer 1,5-2 cm van het grondcontact naar beneden worden bewogen.

Stel de borstels in op de gewenste hoogte met behulp van de slinger (5).

1. Draai de stergreepmoer (5a) los.
2. Draai de slinger (5) tegen de klok in om de borstel naar beneden te bewegen. Draai de slinger (5) met de klok mee om de borstel omhoog te bewegen.
3. Draai de stergreepmoer (5a) vast om de slinger (5) te vergrendelen.

Let op! Een te lage instelling leidt tot overbelasting van de aandrijvingen en tot grote slijtage.

10.6 Verander de borstelhoek (afb. 1)

De borstels kunnen 25 graden naar rechts en naar links worden gedraaid.

1. Til de draaistang (15) uit de vergrendeling.
2. Duw de draaistang (15) naar voren, om de borstels naar links te draaien.
3. Trek de draaistang (15) naar achteren, om de borstels naar rechts te draaien.
4. Laat de draaistang (15) weer los, zodat deze vastklikt.

Let op: Als de opvangbak is gemonteerd, is het niet mogelijk de borstels te draaien.

10.7 Rijaandrijving (afb. 11)

1. Stel een versnelling en de rijrichting in.
2. Druk op de koppelingshendel van de rijaandrijving (18), de machine komt in beweging.
3. Laat de koppelingshendel van de rijaandrijving (18) los, om de machine te stoppen.

Let op! Zolang de koppelingshendel van de rijaandrijving (18) geactiveerd is, mag niet van versnelling worden veranderd. Dit kan leiden tot ernstige schade aan de versnellingsbak!

10.8 Koppelingshendel voor borstelaandrijving (1) (afb. 1, 11)

1. Druk de koppelingshendel van de borstelaandrijving (1) naar beneden om de borstels in te schakelen.
2. Laat de koppelingshendel voor borstelaandrijving (1) los zodat de borstels stoppen.

10.9 Borstelsnelheid (afb. 1, 11)

1. Bedien de blokkeerknop (3a) op de borstelsnelheidshendel (3) en duw hem naar voren om de snelheid van de borstels te verhogen.
2. Bedien de blokkeerknop (3a) op de borstelsnelheidshendel (3) en trek hem terug, om de borstelsnelheid te verminderen.

Let op! Voer deze aanpassing alleen uit als de borstel draait!

11. Onderhoud en reiniging

⚠ WAARSCHUWING!

Gevaar voor verwondingen en brandwonden!

Het product kan onverwacht starten en kan daardoor verwondingen veroorzaken. Bovendien kunnen er temperaturen van 80 °C worden bereikt.

- Schakel voor alle reinigungs- en onderhoudswerkzaamheden de motor uit.
- Laat de motor afkoelen.
- Maak de bougiekabel los van de bougie en verwijder de contactsleutel.

AANWIJZING!

Risico op materiële schade!

Als water de behuizing binnendringt, kan motorschade het gevolg zijn. Bovendien kan de staal van een hogedrukreiniger delen van het product beschadigen.

- Reinig het product met een doek, een handveger, etc.
- Dompel het product niet in water of andere vloeistoffen en spuit deze niet af met de hogedrukreiniger.

AANWIJZING!

Milieuschade!

Uitgelopen olie kan het milieu ernstig verontreinigen. De vloeistof is zeer giftig en kan snel tot waterverontreiniging leiden.

- Olie alleen vullen/aftappen op effen, stevige ondergronden.
- Gebruik een vulpijp of trechter.
- Vang afgetapte olie in een geschikte container op.
- Veeg gemorste olie direct zorgvuldig weg en verwijder de doek conform de lokale voorschriften.
- Verwijder olie conform de lokale voorschriften.

Onderhoudsschema	
Controle voor instandhouding	Interval
Losse schroeven	Voor de ingebruikname
Controle op beschadiging	Voor de ingebruikname
Brandstoftank op dichtheid controleren	Voor de ingebruikname
Controle bandenspanning	Voor de ingebruikname
Machine reinigen	Na de ingebruikname
Bougie reinigen	Elke 50 bedrijfsuren
Luchtfilter reinigen	Elke 10 bedrijfsuren
Oliepeil controleren	Elke 25 bedrijfsuren
Ververs de olie	1x per jaar

11.1 Controleer het oliepeil (afb. 9)

- Ga te werk, zoals beschreven onder punt 9.1.

11.1.1 Olieverversing (afb. 9, 14)

Vervang de motorolie na de eerste 20 bedrijfsuren, daarna steeds na 50 uur resp. elke maand.

Het verversen van de motorolie moet bij een bedrijfs-warme en uitgeschakelde motor worden uitgevoerd. Gebruik alleen motorolie (SAE 30 of 10W-30).

- Plaats de machine op een vlakke, rechte ondergrond.
- Houd een geschikte opvangbak onder de olieaftapplug (11).
- Gebruik een steeksleutel SW 13 mm (niet meegeleverd) op de olieaftapplug (11) te openen en de motorolie af te tappen.
- Nadat u de motorolie volledig hebt afgetapt, schroeft u de olieaftapplug (11) weer terug.
- Draai nu de oliepeilstok (13) linksom uit.
- Vul verse motorolie bij en controleer het oliepeil (zie 9.1).
- Draai vervolgens de oliepeilstok (13) er met de klok mee weer in.

11.2 Onderhoud van het luchtfilter (afb. 1, 15)

⚠ GEVAAR!

Brand- en explosiegevaar!

Brandstof kan bij een incorrecte reiniging ontsteken en eventueel exploderen. Dit leidt tot ernstige verbrandingen of zelfs de dood.

- Reinig het luchtfilter uitsluitend door het uit te kloppen of uit te blazen met perslucht.
- Reinig het luchtfilter nooit met benzine of brandbare oplosmiddelen.

AANWIJZING!

Risico op materiële schade!

Het bedrijf van de motor zonder ingezet filterelement kan tot motorschade leiden.

- Laat de motor nooit zonder ingezet luchtfilterelement draaien.

Een vervuild luchtfilterelement vermindert het motorvermogen als gevolg van onvoldoende luchttoevoer naar de carburateur. Regelmatige controle is dus essentieel.

Het luchtfilter moet elke 10 bedrijfsuren worden gecontroleerd en indien nodig worden gereinigd.

- Verwijder het luchtfilterdeksel (21).
- Controleer het luchtfilterdeksel (21) op gaten of scheuren. Vervang elk beschadigd element.
- Veeg vuil aan de binnenkant van het filterhuis weg met een schone, vochtige doek. Zorg ervoor dat er geen vuil in de opening komt. Plaats het luchtfilterdeksel (21) voor de duur van de filterreiniging weer terug op het filterhuis.
- Verwijder het filter (21a). Controleer het op beschadiging en vervang het indien nodig.
- Blaas het filter (21a) van binnen naar buiten uit met perslucht. Wrijf geen vuil van het filter (21a). Dit kan tot schade leiden.
- Plaats een schoon filter (21a) terug.
- Breng het luchtfilterdeksel (21) aan.

⚠ **LET OP:** Laat de motor nooit draaien zonder of met een beschadigd luchtfilterelement. Hierdoor kan er vuil in de motor terechtkomen, wat schade aan de motor kan veroorzaken. De garantie van de fabrikant vervalt hierdoor.

11.3 Onderhoud van de bougie (afb. 1, 16)

Controleer de bougie voor de eerste keer na 10 bedrijfsuren op verontreiniging en reinig deze eventueel met een koperdraadborstel. Daarna de bougie elke 50 bedrijfsuren indien nodig vervangen.

- Trek de bougiestekker (4) er met een draaibeweging af.
- Verwijder de bougie (4a) met een bougiesleutel (niet meegeleverd).
- Reinig de bougie (4a), indien nodig, met een koperdraadborstel.

4. Stel onder gebruik van een voelmaat de afstand in op 0,75 mm (0,030").
5. Breng de bougie (4a) weer aan en let erop dat u deze niet te vast draait.

11.4 Brandstof aftappen met een afzuigpomp voor benzine

Bij opslag voor langere tijd moet de brandstof worden afgetapt.

⚠ WAARSCHUWING!

Gevaar voor de gezondheid!

Bij het inademen van brandstof-/smeeroliedampen en uitlaatgassen kan er ernstige gezondheidsschade, bewusteloosheid ontstaan en dit in extreme gevallen zelfs tot de dood leiden.

- Adem brandstof-;smeeroliedampen en uitlaatgassen niet in.
 - Tap brandstof alleen af in de open lucht.
1. Houd een opvangreservoir onder de slang van de afzuigpomp voor benzine (niet bij de levering inbegrepen).
 2. Schroef de tankdop (20) los en haal hem van de opening af.
 3. Schuif de slang van de afzuigpomp van de benzine in de brandstoftank en tap de benzine met behulp van de afzuigpomp voor benzine volledig af.
 4. Schroef de tankdop (20) er weer op.

11.5 De V-snaar vervangen

De V-snaar mag alleen worden verwijderd en vervangen door onze klantenservice.

11.6 Accu (25) laden (afb. 11)

De accu (25) wordt tijdens het gebruik opgeladen. Toch kan regelmatig starten noodzakelijk zijn om de accu (25) met de meegeleverde oplader (26) op te laden:

1. Steek de stekker in de laadbus (24) en de oplader (26) in een 230V stopcontact~/50Hz.
2. Laad de accu min. 5 uur op.

11.7 Accu verwijderen (25)

De accu mag alleen worden verwijderd en vervangen door onze klantenservice.

Zorg ervoor dat de accu's tegen onbevoegd gebruik (bijv. door kinderen) zijn beschermd.

Laad de accu (25) tijdens de winter 1-2 keer op, om te garanderen dat de volledige laadcapaciteit behouden blijft. Bij onjuiste opslag kan de accu beschadigen (25). In dat geval vervalt de garantie.

12. Reparatie & bestellen van reserveonderdelen

Na reparatie of onderhoud controleren of alle veiligheidstechnische delen zijn bevestigd en in optimale toestand zijn. Delen, waarbij er gevaar voor verwonding voor andere personen en kinderen bestaat, ontoegankelijk bewaren.

Let op: Conform de wetgeving voor productgaranties wordt er geen garantie geboden voor schade die ontstaan is door incorrecte reparaties of door het niet gebruiken van originele reserveonderdelen.

Draag hiertoe een klantenservice of een geautoriseerde specialist op. Overeenkomstig geldt dit ook voor accessoires.

Reserveonderdelen en accessoires zijn verkrijgbaar bij ons servicecentrum. Scan hiertoe de QR-code op de titelpagina.

Belangrijke aanwijzing bij reparatie:

Als het apparaat voor reparatie geretourneerd wordt, moet het apparaat vanwege veiligheidsredenen vrij van olie en benzine geretourneerd worden aan het servicestation.

12.1 Bestelling van reserveonderdelen

Bij het bestellen van reserveonderdelen moeten de volgende gegevens worden vermeld:

- Modelaanduiding
- Artikelnummer
- Gegevens op het typeplaatje

Reserveonderdelen/accessoires

Borstel - Artikelnr.:	5908703036
Sneeuwruimer - Artikelnr.:	5908703811
Opvangbak - Artikelnr.:	5908703810
Accu - Artikelnr.:	5908703027

12.2 Service-informatie

Let op dat bij dit product de volgende delen onderhevig zijn aan gebruiksmatige of natuurlijke slijtage, resp. de volgende delen als verbruiksmateriaal wordt gebruikt.

Slijtageonderdelen*: Borstels, V-snaar, motorolie, bougie, luchtfilter, wielen, steunwiel, rubberen afdichtingslip opvangbak, schuurplaat sneeuwruimer

* niet persé in de levering opgenomen!

13. Transport

⚠ WAARSCHUWING!

Gevaar voor letsel!

Het ongewenst en onverwacht starten van het product kan leiden tot letsel.

- Schakel na het laden de motor uit en verwijder, nadat de motor is afgekoeld, de bougiestekker van de bougie.
- Haal de contactsleutel uit het contactslot.
- Het product kan door zijn eigen gewicht ernstige verwondingen door beknelling veroorzaken.

Laat de motor afkoelen voordat u deze vervoert of laadt om brandwonden en brandgevaar te voorkomen.

⚠ De machine kan vallen en schade of letsel veroorzaken als deze niet conform de voorschriften wordt geladen.

Maak de brandstoftank volledig leeg bij transport over lange afstanden.

Beveilig de machine op het transportvoertuig tegen rollen, wegglijden of omvallen en slijt de machine extra vast.

14. Opslag

⚠ GEVAAR!

Brand- en explosiegevaar!

Bij het opslaan van het product in de buurt van mogelijke ontstekingsbronnen, kan er een brand of explosie ontstaan. Dit leidt tot ernstige verbrandingen of zelfs de dood.

- Verwijder mogelijke ontstekingsbronnen, zoals bijvoorbeeld ovens, heetwaterboilers met gas, gasdrogers, etc.

AANWIJZING!

Risico op materiële schade!

Als het product niet correct wordt opgeslagen, kan dit tot motorschade leiden.

- Bewaar het product beschermd tegen vuil, stof en vocht.

14.1 Opslag bij langere bedrijfsonderbrekingen:

Als de machine langer dan 30 dagen niet wordt gebruikt, volg dan de onderstaande stappen om deze voor te bereiden op opslag.

1. Maak de benzinetank volledig leeg (zie hoofdstuk 10.4). Opgeslagen benzine die ethanol of MTBE bevat zal binnen 30 dagen schraal worden. Schrale benzine heeft een hoog rubbergehalte en kan daardoor de carburateur verstopten en de brandstoftoevoer beperken.
2. Start de motor en laat deze draaien tot hij stopt. Dit zorgt ervoor dat er geen benzine in de carburateur achterblijft. Dit voorkomt de vorming van afzettingen in de carburateur en mogelijk schade aan de motor.
3. Laat de olie uit de motor lopen, terwijl deze nog warm is. Vul met nieuwe olie. (Zie hoofdstuk 9.1.)
4. Maak de bougiekabel los.
5. Verwijder de contactsleutel (23) uit het contactslot en berg hem veilig op om ongeoorloofd of oneigenlijk gebruik door kinderen en andere personen te voorkomen.
6. Gebruik schone doeken om de machine te reinigen.
7. Bewaar de machine rechtop in een schoon en droog gebouw met goede ventilatie.

Bewaar het product en de bijbehorende accessoires op een donkere, droge en vorstvrije en voor kinderen ontoegankelijke plaats. De optimale opslagtemperatuur ligt tussen 5 en 30°C.

Bewaar het product in de originele verpakking.

Dek de machine af om het te beschermen tegen stof of vocht.

Bewaar de gebruikshandleiding bij de machine.

15. Afvalverwerking en hergebruik

Aanwijzingen op de verpakking



De verpakkingsmaterialen zijn recyclebaar. Verpakkingen milieuvriendelijk afvoeren.

Aanwijzingen betreffende de wetgeving Afgedankte elektrische en elektronische apparatuur (AEEA)



Afgedankte elektrische en elektronische apparatuur behoort niet bij het huishoudelijke afval, maar moeten worden ingezameld resp. gescheiden worden afgevoerd!

- Oude batterijen of accu's die niet vast in het afgedankte apparaat zijn geïntegreerd, moeten vóór het afvoeren op niet-destructieve wijze worden verwijderd! Het afvoeren hiervan is geregeld in de wetgeving inzake batterijen.
- Eigenaars resp. gebruikers van elektrische en elektronische apparaten zijn wettelijk verplicht om na gebruik de batterijen en accu's in te leveren.
- De eindgebruiker is verantwoordelijk voor het wissen van persoonsgerelateerde gegevens op het af te voeren afgedankte apparaat!
- Het symbool van de doorgekruiste vuilnisbak betekent dat afgedankte elektrische en elektronische apparatuur niet bij het huishoudelijk afval mag worden gegooid.
- Afgedankte elektrische en elektronische apparatuur kunnen bij de volgende punten kosteloos worden ingeleverd:
 - Openbare afvalverwijderings- of inzamelpunten (bijv. gemeentewerven)
 - Verkooppunten van elektrische apparaten (stationair en online), voor zover dealers verplicht zijn ze terug te nemen of dit vrijwillig aanbieden.
 - Tot drie afgedankte elektronische apparaten per apparaattype, met een randlengte van niet meer dan 25 centimeter, kunnen gratis naar de fabrikant worden teruggebracht zonder eerst een nieuw apparaat van de fabrikant te hoeven kopen, of naar een ander erkend inzamelpunt in je omgeving worden gebracht.
 - Voor verdere aanvullende terugnamevoorwaarden van de fabrikanten en distributeurs verzoecken wij u contact op te nemen met de betreffende klantenservice.
- Bij levering van een nieuw elektrisch apparaat door de fabrikant aan een particulier huishouden, kan de fabrikant op verzoek van de eindgebruiker zorgen voor het kosteloos afhalen van het afgedankte elektrische apparaat. Neem hiertoe contact op met de klantenservice van de fabrikant.

- Deze uitspraken zijn alleen geldig voor apparaten die in de landen van de Europese Unie worden geïnstalleerd en verkocht en die onder de Europese Richtlijn 2012/19/EU vallen. In landen buiten de Europese Unie kunnen andere voorschriften gelden voor het afvoeren van afgedankte elektrische en elektronische apparatuur.

Aanwijzingen voor de wetgeving op batterijen (het Duitse BattG)



Oude batterijen en accu's behoren niet bij het huishoudelijke afval, maar moeten worden ingezameld resp. gescheiden worden afgevoerd!

- Voor het veilig verwijderen van batterijen of accu's uit het elektrische apparaat en voor informatie over het type resp. het chemische systeem dient u de overige gegevens in de bedienings- en montagehandleiding in acht te nemen.
- Eigenaars resp. gebruikers van batterijen en accu's zijn wettelijk verplicht om na gebruik de batterijen en accu's in te leveren. Het inleveren beperkt zich tot teruggave van huishoudelijke hoeveelheden.
- Oude batterijen kunnen schadelijke stoffen of zware metalen bevatten die schadelijk kunnen zijn voor het milieu en de gezondheid. Het recyclen van oude batterijen en het gebruik van de hierin opgenomen resources levert u een bijdrage om deze twee belangrijke goederen te beschermen.
- Het symbool van de doorgekruiste vuilnisbak betekent dat afgedankte batterijen en accu's niet bij het huishoudelijk afval mag worden gegooid.
- Als er onder het vuilnisbaksymbool ook de tekens Hg, Cd of Pb staan, betekent dit het volgende:
 - Hg: Batterij bevat meer dan 0,0005% kwikzilver
 - Cd: Batterij bevat meer dan 0,002% cadmium
 - Pb: Batterij bevat meer dan 0,004% lood
- Accu's en batterijen kunnen bij de volgende punten kosteloos worden ingeleverd:
 - Openbare afvalverwijderings- of inzamelpunten (bijv. gemeentewerven)
 - Verkooppunten van batterijen en accu's
 - Verzamelpunten van het gezamenlijke inzamsysteem voor oude batterijen van een apparaat
 - Verzamelpunten van de fabrikant (indien geen deelnemer van het gezamenlijke inzamsysteem)

- Deze uitspraken zijn alleen geldig voor accu's en batterijen die in de landen van de Europese Unie worden verkocht en die onder de Europese Richtlijn 2006/66/EG vallen. In landen buiten de Europese Unie kunnen andere voorschriften gelden voor het afvoeren van accu's en batterijen.

Accu voor het afvoeren van het apparaat demonteren

- De geïntegreerde accu moet worden gedemonteerd en apart op milieuvriendelijke wijze worden afgevoerd voordat het apparaat wordt weggegooid.
- Plak open contacten af en verpak de accu dusdanig dat deze niet in de verpakking verschuift. Neem ook alle andere nationale voorschriften in acht.

Informatie over het afvoeren van versleten apparatuur kunt u opvragen bij uw gemeente.

Brandstoffen en oliën

- Voor het afvoeren van het apparaat moeten de brandstoftank en het motorreservoir worden geleegd!
- Brandstof en motorolie horen niet bij het huishoudelijke afval of in het riool, maar moeten worden ingezameld resp. gescheiden worden afgevoerd!
- Lege olie- en brandstoftanks moet milieuvriendelijk worden afgevoerd.

16. Verhelpen van storingen

Storing	Mogelijke oorzaak	Oplossing
De motor start niet	Bougiestekker losgekoppeld.	Sluit de bougiekabel goed aan op de bougie.
	Vervuilde bougie.	Reinigen, afstand instellen of vervangen.
	Geen brandstof of oude brandstof.	Met schone, verse benzine vullen.
	Choke niet in open positie.	De chokehendel moet bij een koude start in de stand Choke worden gezet.
	Brandstofleiding geblokkeerd.	Controleer de brandstofleiding op knikken of schade.
	De motor sterft af.	Wacht een paar minuten voordat u de motor weer start.
Motor loopt onregelmatig	Bougiestekker los.	Sluit de bougiekabel aan en maak hem vast.
	Brandstofleiding verstopt of oude brandstof.	Vul de tank met schone, verse benzine.
	Ventilator verstopt	Luchtfiler reinigen.
	Water of vuil in het brandstofsysteem	Maak de tank leeg. Vul de tank met verse brandstof.
	Onjuiste instelling carburateur	Neem contact op met de klantenservice.
Motor oververhit	Motoroliepeil laag.	Vul bij met olie.
	Vuil luchtfiler.	Reinig of vervang het luchtfiler.
	Luchtstroom beperkt.	Verwijder en reinig de behuizing.
	Carburateur niet goed afgesteld.	Neem contact op met de klantenservice.
De machine beweegt niet als de motor draait	De versnelling was niet goed gekozen.	Zet de versnellingspook in de juiste schakelstand.
De machine loopt niet recht	Verschillende bandenspanning	Controleer de bandenspanning.
Motor start niet met E-start	Accu ontladen.	Laad de accu min. 5 uur op.

Declaración de los símbolos en el producto

Este manual utiliza símbolos para llamar su atención sobre los posibles riesgos. Los símbolos de seguridad y explicaciones que acompañan a estos deben ser comprendidos perfectamente. Las propias advertencias no descartan ningún riesgo y no deben ser sustitutivas de unas medidas correctas para prevenir accidentes.

	<p>¡Atención! La inobservancia de las señales de seguridad e indicaciones de advertencia adheridas a la máquina y de las indicaciones de seguridad y manejo puede provocar lesiones graves o incluso la muerte.</p>
	<p>¡Antes de la puesta en marcha, leer y seguir el manual de instrucciones así como las indicaciones de seguridad!</p>
	<p>¡Lleve gafas de protección!</p>
	<p>¡Utilice una protección auditiva!</p>
	<p>¡Use calzado fuerte!</p>
	<p>La pendiente máxima es de 20°.</p>
	<p>Está prohibido retirar o modificar los dispositivos de protección y seguridad.</p>
	<p>¡Cepillos giratorios! ¡Mantenga el cuerpo alejado! No introduzca las manos en los cepillos giratorios. ¡Peligro de lesión!</p>
	<p>¡ATENCIÓN! Las sustancias requeridas para el servicio son inflamables y explosivas - Peligro de quemaduras. Nunca reposte combustible con el motor en marcha o caliente.</p>
	<p>¡Peligro de intoxicación! Utilice el aparato únicamente al aire libre y nunca en habitáculos cerrados o mal ventilados.</p>
	<p>Retire el conector de bujía de encendido, antes de realizar los trabajos de mantenimiento.</p>
	<p>¡Peligro por objetos que puedan salir disparados! Asegúrese de que otras personas mantengan una distancia de seguridad satisfactoria. Mantenga alejado del aparato a toda persona no pertinente.</p>
	<p>Atención: superficies calientes, peligro de quemadura.</p>

	<p>Nivel de potencia acústica garantizado.</p>
	<p>Aceite de motor</p>
	<p>Control del nivel de aceite.</p>
	<p>Pulse la bomba de combustible "cebador".</p>
	<p>Palanca de aceleración</p>
	<p>Palanca de control de velocidad de los cepillos (palanca de velocidad de los cepillos)</p>
	<p>Regulación de altura de la barra de dirección</p>
	<p>Regulación de altura de los cepillos</p>
	<p>Accionamiento del cepillo</p>
	<p>Accionamiento de traslación</p>
	<p>El producto cumple con las normativas europeas vigentes.</p>
<p>⚠ ¡Atención!</p>	<p>En estas instrucciones de servicio hemos colocado este signo en los lugares que afectan a su seguridad.</p>

Índice de contenidos:
Página:

1.	Introducción	106
2.	Descripción del producto.....	106
3.	Volumen de suministro	107
4.	Uso previsto.....	107
5.	Indicaciones generales de seguridad	107
6.	Datos técnicos	111
7.	Desembalaje.....	112
8.	Montaje	112
9.	Antes de la puesta en marcha.....	113
10.	Funcionamiento de la barredora	114
11.	Mantenimiento y limpieza	116
12.	Reparación y pedido de piezas de repuesto.....	118
13.	Transporte.....	118
14.	Almacenamiento	119
15.	Eliminación y reciclaje	119
16.	Solución de averías	121
17.	Declaración de conformidad	355

1. Introducción

Fabricante:

Scheppach GmbH
Günzburger Straße 69
D-89335 Ichenhausen (Alemania)

Estimado cliente:

Esperamos que el trabajo con su nuevo producto sea muy satisfactorio y fructífero.

Nota:

El fabricante de este producto, de acuerdo con la legislación alemana de responsabilidad sobre productos, no se hace responsable de los daños originados en este producto o causados por éste en los siguientes casos:

- Manejo incorrecto
- inobservancia del manual de instrucciones,
- reparaciones efectuadas por personal técnico no autorizado ajeno a nuestra empresa,
- montaje y sustitución de piezas de repuesto no originales,
- empleo no conforme al previsto
- fallos de la instalación eléctrica en caso de incumplimiento de las normas eléctricas y disposiciones VDE 0100, DIN 57113 / VDE 0113

Observe lo siguiente:

Lea antes del montaje y de la puesta en marcha el texto completo del presente manual de instrucciones.

El presente manual de instrucciones tiene como fin facilitarle los conocimientos necesarios sobre su producto y que pueda aprovechar sus posibilidades de uso conforme a las previstas.

El manual de instrucciones incluye importantes indicaciones sobre cómo debe trabajar con el producto de forma segura, competente y rentable y cómo puede evitar peligros, ahorrar costes por reparaciones, reducir los tiempos de inactividad y aumentar la fiabilidad y la vida útil del producto.

Además de las normas de seguridad incluidas en este manual de instrucciones, se deberán observar estrictamente las prescripciones vigentes en su país para el funcionamiento del producto.

Conserve el manual de instrucciones en una funda de plástico protegido del polvo y de la humedad con el producto. Este deberá leerse y observarse con atención por cada persona empleada antes de comenzar a trabajar por primera vez.

En el producto solo deben trabajar personas instruidas en su manejo y familiarizadas con los peligros que esta conlleva.

Debe respetarse la edad laboral mínima.

Además de las indicaciones de seguridad incluidas en el presente manual de instrucciones y las prescripciones especiales vigentes en su país, deberán observarse las normas técnicas generalmente reconocidas para el funcionamiento de producto de estructura similar.

Declinamos cualquier responsabilidad de posibles accidentes o daños que puedan producirse por no obedecer las presentes instrucciones e indicaciones de seguridad.

2. Descripción del producto (figs. 1 + 11)

1. Palanca de embrague para accionamiento de cepillo
2. Palanca de aceleración
3. Palanca de velocidad de los cepillos
- 3a. Botón de bloqueo
4. Conector de bujía de encendido
- 4a. Bujía de encendido
5. Manivela
- 5a. Tuerca de empuñadura en estrella / tuerca de seguridad
6. Soporte para pala de nieve/recipiente colector
7. Chapa protectora izquierda/derecha
- 7a. Tornillo
- 7b. Tuerca
8. Cepillos de rodillo
- 8a. Eje del cepillo
- 8b. Arandela perfilada
- 8c. Arandela
- 8d. Tuerca
9. Rueda de apoyo
10. Rueda
11. Tornillo de purga de aceite
12. Palanca de cambio de marcha
- 12a. Tornillo
- 12b. Tuerca
13. Varilla medidora de nivel de aceite
14. Arrancador del cable de accionamiento
15. Barra giratoria
- 15a. Tornillo prisionero
- 15b. Resorte
- 15c. Arandela
- 15d. Tuerca

- 16. Barra de dirección
- 16a. Tuerca
- 16b. Perno de sujeción
- 17. Asa
- 18. Palanca de embrague para accionamiento de traslación
- 19. Asa de ajuste de la barra de dirección
- 20. Tapa del depósito
- 21. Tapa del filtro de aire
- 21a. Filtro de aire
- 22. Bomba de cebado
- 23. Llave de encendido / Arranque - E
- 24. Toma de carga
- 25. Batería (no se muestra)
- 26. Cargador (no se muestra)

3. Volumen de suministro

Pos.	Cantidad	Denominación
12	1	Palanca de cambio de marcha
8	2 uds.	Cepillo de rodillo
8a	1	Eje del cepillo
8b	2 uds.	Arandela perfilada
8c	2 uds.	Arandela grande
8d	2 uds.	Tuerca
7	2 uds.	Chapa protectora izquierda/ derecha
23	2 uds.	Llave de encendido
	1	Cargador
	1	Manual de instrucciones

4. Uso previsto

La barredora de gasolina, incluidos los accesorios, está especialmente diseñada para el mantenimiento y la limpieza de zonas pavimentadas, aceras, accesos a jardines y zonas de almacenamiento que cuenten con buena ventilación. No utilice la máquina en interiores. La barredora de gasolina es adecuada para barrer o recoger restos sueltos de suciedad. Acoplado a la pala quitanieves, la barredora de gasolina puede utilizarse para limpiar la nieve. No utilice la barredora de gasolina en caso de lluvia.

La máquina únicamente debe utilizarse para el fin previsto. Se considerará inapropiado cualquier uso que vaya más allá.

Los daños o lesiones de cualquier tipo producidos a consecuencia de lo anterior serán responsabilidad del usuario/operario, no del fabricante.

El cumplimiento de las indicaciones de seguridad también forma parte del uso conforme al previsto, al igual que el manual de montaje y las instrucciones de funcionamiento en el manual de instrucciones.

Las personas que se ocupen del manejo y mantenimiento de la máquina, deben familiarizarse con la misma y estar informadas sobre los posibles peligros.

Asimismo, también deben cumplirse de manera estricta las normas vigentes en prevención de accidentes.

También deben cumplirse las normas generales en materia de sanidad laboral y de técnicas de seguridad. Si el usuario hiciera modificaciones en la máquina, el fabricante no se responsabilizará de ningún daño que ello pueda causar.

La máquina debe usarse únicamente con piezas y accesorios originales del fabricante.

Recuerde que nuestros aparatos no están diseñados para usos comerciales, artesanales ni industriales. No concedemos ningún tipo de garantía si se utiliza el aparato en empresas comerciales, artesanales o industriales, ni en actividades de características similares.

5. Indicaciones generales de seguridad

En este manual de instrucciones, hemos colocado este signo en los lugares que afectan a su seguridad: ⚠

Además, el manual de instrucciones contiene otros puntos importantes de texto que están identificados por medio de la palabra "¡ATENCIÓN!".

⚠ ¡Atención!

El uso de aparatos obliga al cumplimiento de algunas medidas de seguridad a fin de evitar lesiones físicas y daños materiales. Por tal razón, lea cuidadosamente este manual de instrucciones / estas indicaciones de seguridad antes de comenzar los trabajos. Si cede el aparato a terceras personas, entregue también este manual de instrucciones / estas indicaciones de seguridad. Declinamos cualquier responsabilidad de posibles accidentes o daños que puedan producirse por no obedecer las presentes instrucciones e indicaciones de seguridad.

⚠ PELIGRO

Debido a la inobservancia de esta instrucción, existe un peligro máximo de muerte o de lesiones mortales.

⚠ ADVERTENCIA

Debido a la inobservancia de esta instrucción, existe peligro de muerte o de lesiones graves.

⚠ PRECAUCIÓN

Debido a la inobservancia de esta instrucción, existe peligro de lesiones leves a moderadas.

¡NOTA!

Debido a la inobservancia de esta instrucción, existe peligro de daño del motor o de otros bienes materiales.

- Conozca su aparato.
- Lea atentamente el manual de instrucciones y asegúrese de comprender su contenido, así como todas las etiquetas adheridas a la máquina.
- Familiarícese con el ámbito de aplicación, las limitaciones de la máquina y las fuentes de peligro especiales.
- Asegúrese de conocer los elementos de manejo y su funcionamiento.
- Asegúrese de saber cómo detener la máquina y desactivar rápidamente los elementos de manejo.
- No intente utilizar la máquina sin conocer los requisitos exactos de funcionamiento y de mantenimiento del motor y cómo evitar accidentes que provoquen lesiones y/o daños materiales.
- Mantenga alejadas de la zona a las personas ajenas, especialmente a niños.

Área de trabajo

- No ponga nunca en marcha ni haga funcionar la máquina en interiores. Los gases de escape son peligrosos, ya que contienen monóxido de carbono, un gas inodoro y mortal. Utilice la máquina únicamente en áreas exteriores bien ventiladas.
- No utilice nunca la máquina cuando haya poca visibilidad o malas condiciones lumínicas.

Seguridad personal

- No utilice la máquina si ha tomado drogas, alcohol o medicamentos que afecten a su capacidad para manejar la máquina correctamente.
- Lleve ropa adecuada. Lleve pantalones largos, botas y protectores de manos.

- No lleve ropa suelta, pantalones cortos ni joyas de ningún tipo. En caso de tener el pelo largo, llévelo recogido de forma que no sobrepase la longitud de los hombros. Mantenga el pelo, la ropa y los protectores de manos alejados de las piezas móviles. La ropa, las joyas o el pelo largo pueden quedar atrapados en las piezas móviles. Compruebe su máquina antes de empezar a trabajar.
- Deje los paneles de protección en su lugar y listos para su funcionamiento.
- Asegúrese de que todas las tuercas, los tornillos, etc. estén apretados de forma segura.
- No utilice nunca la máquina si necesita reparación o está en mal estado mecánico. Reemplace las piezas dañadas, faltantes o rotas antes de empezar.
- Compruebe que la máquina no tenga fugas de gasolina.
- Manténgala en perfectas condiciones de funcionamiento. No utilice la máquina si el motor no puede encenderse y apagarse con el interruptor correspondiente.
- Una máquina de gasolina que no puede controlarse mediante el interruptor del motor es peligrosa y, por lo tanto, debe sustituirse.
- Antes de poner en marcha la máquina, acostúmbrase a comprobar que los destornilladores y las llaves estén lejos de la zona cercana a la máquina. Un destornillador o una llave que se encuentre en una pieza giratoria de la máquina puede causar lesiones.
- Esté alerta; preste atención a sus acciones y utilice su sentido común al trabajar con la máquina. No se sobrestime.
- No utilice la máquina si está descalzo, lleva sandalias u otro tipo de calzado ligero. Lleve calzado de trabajo que le proteja los pies y mejore la estabilidad sobre superficies resbaladizas.
- Asegúrese de tener una buena estabilidad y equilibrio en todo momento. De este modo, le será más fácil controlar la máquina, en caso de que surja una situación imprevista.
- Evite un arranque involuntario. Asegúrese de que el interruptor del motor esté apagado antes de transportar la máquina o de llevar a cabo trabajos de mantenimiento en la misma. Los trabajos de transporte o mantenimiento de la máquina pueden provocar accidentes si el interruptor está encendido.

Seguridad al manipular gasolina

- La gasolina es muy inflamable y sus gases pueden explotar cuando se inflaman.
- Tome medidas de seguridad al manipular la gasolina para reducir el riesgo de lesiones graves.
- Utilice un bidón de gasolina adecuado para llenar o vaciar el depósito.
- Realice estos trabajos en áreas exteriores limpias y bien ventiladas.
- No fume. No permita que haya chispas, llamas abiertas u otras fuentes de fuego en las inmediaciones al repostar gasolina o trabajar con la máquina.
- No reposte nunca el depósito en espacios cerrados. Mantenga los objetos conductores de electricidad conectados a tierra, como las herramientas, alejados de las partes eléctricas expuestas y del cableado para evitar chispas o arcos voltaicos. Esto podría encender los gases de la gasolina.
- Detenga siempre el motor y deje que se enfríe antes de llenar el depósito de gasolina. Retire la tapa del depósito y no llene nunca el depósito con el motor en marcha o cuando esté caliente.
- No utilice la máquina si sabe que el sistema de gasolina tiene fugas. Afloje lentamente la tapa del depósito para que escape la presión que pueda haber en él. No llene nunca el depósito en exceso (la gasolina no debe estar nunca por encima del nivel máximo de llenado señalizado). Cierre bien el depósito de gasolina con la tapa del depósito y limpie la gasolina que se haya podido derramar.
- No utilice nunca la máquina si la tapa del depósito no está cerrada de forma segura. Evite que haya fuentes de ignición cerca de la gasolina derramada. En caso de que haya gasolina derramada, no intente poner en marcha la máquina.
- Aleje la máquina de la zona del derrame y evite la formación de fuentes de ignición hasta que los gases del combustible se hayan disipado.
- Almacene la gasolina en botes fabricados específicamente para este fin.
- Almacene la gasolina en un lugar fresco y bien ventilado, lejos de chispas y llamas abiertas u otras fuentes de ignición. No almacene nunca gasolina o la máquina con el depósito lleno en un edificio donde los gases de la gasolina puedan entrar en contacto con chispas, llamas abiertas u otras fuentes de ignición como calentadores de agua, hornos, secadoras de ropa o similares.
- Deje que el motor se enfríe antes de guardar la máquina en un lugar cerrado.

Seguridad de la batería

- Para evitar que se produzcan chispas por un cortocircuito, el cable negativo (-) de la batería siempre debe desconectarse primero y volver a conectarse en último lugar.
- Nunca fume mientras trabaja junto a la batería. Mantenga siempre chispas, llamas abiertas y otras fuentes de calor alejadas de la batería.
- Se requiere especial precaución cuando se utilizan cables de arranque. Siga las instrucciones pertinentes para evitar daños en aparato (en particular, accione el motor de arranque durante un máximo de 10 segundos).
- Nunca abra ni deje caer la batería.
- Cargue siempre la batería en un habitáculo cerrado, con suficiente ventilación, seco y protegido de la intemperie.
- No cortocircuite los terminales de la batería.
- No deben utilizarse baterías deformadas o defectuosas (con fugas), y deben reemplazarse y desecharse de manera respetuosa con el medio ambiente. Tenga en cuenta las normativas específicas de cada país.
- Puede producirse una fuga de líquido de las baterías defectuosas. ¡Evitar el contacto! En caso de un conectado accidental, enjuáguese con abundante agua. Si el líquido entrara en contacto con los ojos, busque atención médica de inmediato. El líquido que sale de la batería puede causar irritación de la piel, quemaduras y quemaduras cáusticas.
- Realice una inspección visual periódica de los cables de conexión de la batería por si presentaran daños. Encargue a un profesional el reemplazo de los cables dañados.
- Los fusibles nunca deben puentearse. Nunca utilice un fusible con una clasificación (amperios) diferente a la especificada.

Uso y cuidado de la máquina

- No levante ni cargue nunca la máquina cuando el motor esté en marcha.
- No manipule la máquina con violencia.
- Utilice la máquina adecuada para su ámbito de aplicación. La máquina adecuada realizará los trabajos para los que ha sido diseñada mejor y de forma más segura.
- No modifique el ajuste del regulador de revoluciones del motor ni rebase su régimen máximo. El regulador de revoluciones controla la velocidad máxima del motor con la máxima seguridad.
- No coloque manos ni pies cerca de piezas giratorias.

- Evite el contacto con la gasolina caliente, el aceite, los gases de escape y las superficies calientes. No toque el motor ni el silenciador del escape. Estas partes se calientan especialmente durante el funcionamiento. Después de apagar la máquina, siguen estando calientes un rato.
- Antes de realizar cualquier trabajo de mantenimiento o ajuste, deje que el motor se enfríe.
- Si la máquina comienza a emitir ruidos o vibraciones inusuales, detenga el motor inmediatamente, desconecte el cable de bujía de encendido y determine la causa. Los ruidos o vibraciones inusuales suelen ser signo de errores.
- Utilice solo piezas de montaje y de accesorios autorizadas por el fabricante. En caso de inobservancia, pueden producirse lesiones.
- Mantenga la máquina. Compruebe si las piezas móviles están desalineadas o bloqueadas, las piezas están dañadas o se dan otras condiciones que puedan afectar al funcionamiento de la máquina. En caso de detectar daños, haga reparar la máquina antes de seguir utilizándola. Muchos accidentes se producen debido a un mal mantenimiento del equipamiento.
- Mantenga el motor y el silenciador del escape libres de hierba, hojas, exceso de lubricante o acumulación de carbono para reducir el riesgo de incendio.
- No vierta ni salpique nunca agua ni ningún otro tipo de líquido sobre la máquina.
- Mantenga las empuñaduras secas, limpias y libres de piezas pequeñas.
- Limpie la máquina después de cada uso.
- Siga las directrices de eliminación de residuos vigentes para la gasolina, el aceite, etc. con el fin de proteger el medio ambiente.
- Mantenga la máquina desconectada fuera del alcance de los niños y no permita que la utilicen personas que no estén familiarizadas con la máquina o con estas instrucciones. La máquina es peligrosa en manos de usuarios no instruidos en su uso.

Servicio técnico

- Antes de limpiar, reparar, inspeccionar o ajustar, apague el motor y asegúrese de que todas las piezas móviles se hayan detenido.
- Asegúrese siempre de que la palanca de aceleración está en la posición "off". Desconecte el cable de la bujía de encendido y manténgalo alejado de la bujía de encendido para evitar una puesta en marcha accidental.

- Encargue el mantenimiento de su máquina a personal cualificado. Utilice únicamente piezas de repuesto originales. Esto garantiza la seguridad de la máquina.

Riesgos residuales

La máquina se ha construido de acuerdo con los últimos avances tecnológicos y observando las reglas técnicas de seguridad de aplicación reconocida. Aun así pueden emanar determinados riesgos residuales durante el trabajo. Los riesgos residuales pueden minimizarse si se tienen en cuenta las "indicaciones de seguridad" y el "uso previsto", así como el "manual de instrucciones".

- No acerque sus manos a la zona de trabajo cuando la máquina esté en marcha.
- Compruebe minuciosamente la zona en la que se va a trabajar, manteniéndola limpia y libre de suciedad para evitar riesgos de tropiezos. Trabaje sobre una superficie nivelada y lisa.
- Durante el montaje, la instalación, el funcionamiento, el mantenimiento, la reparación o el transporte, no coloque nunca ninguna parte de su cuerpo en una posición en la que pueda correr peligro en caso de producirse un movimiento.
- No abandone nunca su puesto de control con el motor en marcha.
- Mantenga siempre ambas manos sobre el aparato durante el funcionamiento. Mantenga siempre bien sujeta la barra de dirección.
- Sea especialmente cuidadoso al utilizar la marcha atrás o al tirar de la máquina hacia usted.
- Tenga especial cuidado en caminos de grava, aceras o carreteras, tanto cuando realice trabajos en ellos o al atravesarlos. Esté siempre atento a posibles peligros ocultos y al tráfico.

¡Advertencia! Esta herramienta eléctrica produce un campo electromagnético mientras funciona. Este campo puede perjudicar bajo circunstancias concretas implantes médicos activos o pasivos. Con el fin de reducir el peligro de lesiones graves o mortales, recomendamos a las personas con implantes médicos que consulten tanto a su médico como al fabricante del implante médico antes de manejar la herramienta eléctrica.

6. Datos técnicos

Engranaje	3 marchas adelante/1 marcha atrás
Velocidad de avance	2,5 - 4,3 km/h
Velocidad de marcha atrás	2,5 km/h
Anchura total de la máquina	106 cm
Anchura de barrido	100 cm
Diámetro de cepillo	350 mm
Velocidad de los cepillos	5 niveles / 180 - 350 rpm
Ángulo de los cepillos	-25° / +25°
Peso	82 kg
Accionamiento:	
Tipo del motor	Motor de 4 tiempos
Cilindrada	173 cm ³
Tamaño de neumático de las ruedas motrices	13"x5.00-6
Tamaño de neumático de la rueda de apoyo	4"x2.6-2.8
Velocidad de carga	2800 rpm.
Número de revoluciones máximo	2900 rpm.
Pendiente	máx. 20°
Motor de arranque	Arrancador del cable de accionamiento / Arranque - E
Potencia	3,6 kW / 4,9 PS
Combustible	Gasolina normal/sin plomo, máx. 10% de bioetanol
Capacidad del depósito de combustible máxima	1 l
Aceite de motor requerido	SAE 10W-30 / 10W-40
Capacidad del depósito de aceite máxima	0,6 l
Tensión de la batería	12 V
Capacidad de la batería	5 Ah
Tipo de batería	Plomo-ácido

¡Reservado el derecho a introducir modificaciones técnicas!

Ruidos y vibraciones

Los valores de emisión de ruidos especificados se han determinado conforme a la norma EN ISO 3744 para la potencia acústica o EN ISO 11201 para la presión acústica.

El ruido puede tener consecuencias graves para su salud. Si el ruido de la máquina supera los 85 dB, póngase una protección auditiva apropiada.

Valores característicos de ruido:

Nivel de presión acústica L_{pA}	74,4 dB
Incertidumbre K_{pA}	2,5 dB
Nivel de potencia acústica L_{WA}	98 dB

Valores característicos de vibración:

Vibración en la palanca de dirección derecha A_{hv}	7,127 m/s ²
Vibración en la palanca de dirección izquierda A_{hv}	5,577 m/s ²
Inseguridad de medición K_{pA}	1,5 m/s ²

Los valores acústicos indicados se han medido tras un proceso de comprobación normativizado y se pueden emplear para comparar entre sí distintas herramientas. Además, dichos valores resultan aptos para poder estimar con antelación los posibles efectos adversos del ruido sobre el usuario.

⚠ ADVERTENCIA

El valor de emisión de vibraciones puede diferenciarse de la indicación durante el uso real en función de la manera en la que se usa el aparato.

Intente mantener lo más baja posible la carga por vibraciones. Para reducir la carga de vibraciones durante el empleo de la herramienta, se puede recurrir por ejemplo a guantes y limitar el tiempo de trabajo. Para ello, deben tenerse en cuenta todas las fracciones de los ciclos de funcionamiento (por ejemplo, tiempos en los que el aparato se encuentra desconectado, y tiempos en los que se encuentra conectado, pero funcionando sin carga).

¡Advertencia!

Si se usa para trabajos más largos, las vibraciones pueden causar alteraciones del riego sanguíneo en las manos de la persona que la use (fenómeno de Raynaud).

El fenómeno de Raynaud es una enfermedad de los vasos sanguíneos que produce espasmos en los capilares de los dedos de manos y pies. Las zonas afectadas dejan de recibir suficiente sangre y a causa de ello se ponen muy pálidas. El uso frecuente de aparatos que vibran puede causar daños nerviosos en las personas que no tienen un buen riego sanguíneo (p. ej., en las personas fumadoras o diabéticas).

Si nota alguna dolencia extraordinaria, deje inmediatamente de trabajar y llame a un médico.

Tenga en cuenta las siguientes indicaciones para reducir los riesgos:

- Abrigue su cuerpo, y sobre todo sus manos, cuando haga frío.
- Haga pausas regularmente y, durante las pausas, mueva las manos para estimular la circulación.
- Cuide de que la máquina vibre lo menos posible. Para ello, preste mantenimiento regular y apriete las piezas que estén flojas.

¡Limite a un mínimo la generación de ruidos y vibraciones!

7. Desembalaje

- Abra el embalaje y extraiga el producto cuidadosamente.
- Retire el material de embalaje y los seguros de embalaje y transporte (si los hubiera).
- Compruebe la integridad del volumen de suministro.
- Compruebe que no haya daños de transporte en el producto y en los componentes de los accesorios. En caso de reclamación, ésta deberá comunicarse de inmediato al transportista. Las reclamaciones realizadas posteriormente no serán atendidas.
- Conserve el embalaje por si fuera preciso hasta la extinción del período de garantía.
- Familiarícese con el producto antes de su uso con ayuda del manual de instrucciones.
- Emplee únicamente piezas originales para los accesorios, las piezas de desgaste y piezas de repuesto. Puede encargar las piezas de repuesto a su proveedor técnico.

- Indique en los pedidos nuestro número de artículo, el tipo de producto y el año de construcción del producto.

⚠ ¡ADVERTENCIA!

¡El producto y los materiales de embalaje no son aptos como juguetes para niños! ¡Los niños no deben jugar con bolsas de plástico, láminas o piezas pequeñas! ¡Existe peligro de atragantamiento y asfixia!

8. Montaje

La máquina barredora no viene completamente montada de fábrica. ¡Se necesitan al menos 2 personas para realizar el ensamblaje!

Los tornillos y las tuercas ya vienen ligeramente pre-montados y se encuentran en los componentes correspondientes.

8.1 Montaje de la pala quitanieves y del recipiente colector

El montaje de la pala quitanieves y del recipiente colector se describe en las correspondientes instrucciones de montaje por separado.

8.2 Montaje de la palanca selectora de marchas (12) (fig. 4)

1. Fije la palanca selectora de marchas (12) con los tornillos de cabeza hexagonal (12a) (M6 x 22 mm) y las tuercas autoblocantes (12b) (SW10) que se adjuntan.

8.3 Montaje de la barra de dirección (16) (fig. 5)

1. Coloque la barra de dirección (16) en los pernos de fijación (16b) de la máquina.
2. Apriete ahora las cuatro tuercas autoblocantes M10 (16a) (SW15).

8.4 Montaje de la barra giratoria (15) (fig. 6)

1. Coloque la arandela (15c), el resorte (15b) y la segunda arandela (15c) en el pasador roscado (15a).
2. Empuje la varilla giratoria (15) a través de la abertura.
3. Presione la varilla giratoria (15) sobre el pasador roscado (15a) y apriete la tuerca autoblocante M10 (15d) (SW15).

8.5 Montaje de las chapas protectoras (7) (fig. 7)

1. Monte las chapas protectoras (7) en los lados izquierdo y derecho de la barredora.
2. Fije las chapas protectoras (7) con un destornillador para tornillos de cabeza ranurada en cruz, los tornillos suministrados (7a) (M8 x 12 mm) y las tuercas autoblocantes (7b) (M8) (SW13).

8.6 Montaje de los cepillos de rodillo (8) (figs. 3, 8)

1. En un lado del eje del cepillo (8a), retire la tuerca premontada (M10), la arandela elástica, la arandela (8c) y la arandela perfilada (8b).
2. A continuación, coloque el cepillo de rodillo (8) en el eje del cepillo (8a). Al hacerlo, asegúrese de que la ranura del cepillo de rodillo (8) esté alineada con las levas de la unidad de accionamiento.
3. Empuje el eje del cepillo (8a) a través de la unidad de accionamiento.
4. A continuación, coloque el segundo cepillo de rodillo (8) en el eje del cepillo (8a). Al hacerlo, asegúrese de que la ranura del cepillo de rodillo (8) esté alineada con las levas de la unidad de accionamiento.
5. Coloque la arandela perfilada (8b), la arandela (8c) y la arandela elástica en el eje del cepillo (8a).
6. Atornille la tuerca (M10) (SW16) y apriétela contrarrestando la tuerca (M10) (SW17) del lado contrario.

8.7 Conexión del Arranque - E (fig. 7a)

1. Para poder utilizar el Arranque - E, debe conectar las dos conexiones entre sí.

9. Antes de la puesta en marcha

⚠ ¡ATENCIÓN!

¡Antes de la puesta en marcha, es imprescindible montar por completo la máquina!

⚠ ¡ADVERTENCIA!

¡Riesgo para la salud!

La inhalación de vapores de gasolina/lubricantes y gases de escape puede provocar daños graves a la salud, la pérdida del conocimiento y, en casos extremos, la muerte.

- No inhale los vapores de gasolina/lubricantes y los gases de escape.
- Opere el producto únicamente al aire libre.

¡NOTA!

Daños en el producto

Si el producto funciona sin o con muy poco aceite de motor y para engranajes, esto puede provocar daños en el motor.

- Llene la gasolina y el aceite antes de la puesta en marcha. El producto se suministra sin aceite para motor ni aceite para engranajes.

¡NOTA!

¡Daños ambientales!

El aceite derramado puede contaminar el medio ambiente de manera permanente. El líquido es altamente tóxico y puede provocar la rápida contaminación del agua.

- Llene/drene el aceite únicamente sobre superficies niveladas y sólidas.
- Utilice una tubuladura de llenado o un embudo.
- Recoja el aceite drenado en un recipiente adecuado.
- Limpie inmediatamente cualquier derrame de aceite y deseche el paño de acuerdo con las normas locales.
- Deseche el aceite de acuerdo con las disposiciones locales.

¡NOTA!

Riesgo de daños

El uso de combustible almacenado inadecuadamente o sin drenar puede obstruir el carburador o mermar el funcionamiento del motor.

- Agregue el combustible no necesario en un recipiente hermético y consérvelo en un espacio oscuro y fresco.

9.1 Reposte el aceite del motor (fig. 9)

⚠ ¡Atención!

La máquina se entrega sin aceite de motor. Por lo tanto, llene el aceite antes de la puesta en marcha. Utilice aceite multigrado (SAE 10W-30 o SAE 10W-40, según la temperatura de funcionamiento).

Compruebe regularmente el nivel de aceite antes de la puesta en marcha. Un nivel de aceite demasiado bajo puede dañar el motor.

1. Coloque la máquina sobre una superficie plana y recta.
2. Desenrosque la varilla medidora de nivel de aceite (13).

3. Llène el depósito con aceite de motor con ayuda de un embudo (no incluido en el volumen de suministro). Preste atención a la cantidad de llenado máxima de 600 ml. Introduzca con cuidado el aceite hasta el borde inferior de la tubuladura de llenado.
4. Limpie la varilla medidora de nivel de aceite (13) con un paño limpio y sin pelusas.
5. Vuelva a colocar la varilla medidora de nivel de aceite (13) y compruebe el nivel de aceite sin volver a enroscar la varilla medidora.
6. El nivel de aceite debe estar dentro de la marca media de la varilla medidora de nivel de aceite.
7. Si el nivel de aceite es demasiado bajo, añada la cantidad de aceite recomendada (máx. 600 ml).
8. A continuación, enrosque de nuevo la varilla medidora de nivel de aceite (13).

9.2 Repostar gasolina (fig. 10)

⚠ ¡Atención!

La máquina se entrega sin gasolina. Por lo tanto, deberá llenarlo de gasolina antes de su puesta en marcha.

1. Limpie el entorno de la zona de llenado. Si el depósito está sucio, se producirán fallos de funcionamiento.
2. Abra con cuidado la tapa del depósito (20) para eliminar progresivamente cualquier posible exceso de presión.
3. Llène el depósito de gasolina (súper E10) con ayuda de un embudo (no incluido en el volumen de suministro).
Preste atención a la cantidad de llenado máxima de 1 litro. Introduzca con cuidado la gasolina hasta el borde inferior de la tubuladura de llenado.
4. Cierre de nuevo la tapa del depósito (20). Compruebe que el tapón del depósito quede herméticamente cerrado.
5. Limpie la tapa del depósito (20) y la zona de alrededor.
6. Compruebe que no hay fugas en el depósito ni en los conductos de combustible.
7. Antes de arrancar el motor, aléjese por lo menos tres metros del depósito.

No utilice gasolina que ya haya sido utilizada y esté sucia. No permita que entre suciedad o agua en el depósito de gasolina.

9.3 Comprobación de la presión de los neumáticos

Compruebe periódicamente la presión de los neumáticos. Los largos periodos de inactividad y la luz solar precipitan el rápido envejecimiento de los neumáticos.

- Presión de neumáticos recomendada en las ruedas motrices: 1,38 bar
- Presión de los neumáticos recomendada en la rueda de apoyo: 3,1 bar

Nota: Si observa que los neumáticos o las ruedas están dañados, póngase en contacto con el servicio de atención al cliente o con un taller especializado.

Control previo al funcionamiento

- Compruebe todos los lados del motor en busca de fugas de aceite o gasolina.
- Compruebe el nivel de aceite del motor.
- Compruebe el nivel de combustible. El depósito debe estar, como mínimo, lleno hasta la mitad.
- Compruebe el estado del filtro de aire.
- Compruebe el estado de los conductos de combustible.
- Busque signos de daños.
- Compruebe que todas las cubiertas protectoras estén colocadas y que todos los tornillos, las tuercas y los pernos estén apretados.

10. Funcionamiento de la barredora

10.1 Ajuste de la altura de la barra de dirección (fig. 12)

1. Ajuste la barra de dirección (16) a una altura de trabajo cómoda (3 niveles).
2. Para ello, utilice el asa (19) situada en la parte inferior de la barra de dirección (16).
3. Deje que el asa (19) vuelva a encajar de forma audible.

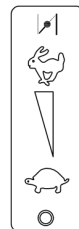

CHOKE (estrangulador de aire)

Posición de arranque

Motor apagado

10.2 Arranque del motor (figs. 1, 11)

Compruebe los niveles de gasolina y de aceite del motor antes de cada arranque (véanse las secciones 9.1 y 9.2). Asegúrese de que el conector de bujía de encendido (4) esté conectado a la bujía de encendido (4a).

1. Con el motor frío, coloque la palanca de aceleración (18) en la posición CHOKE. Con el motor caliente, el estrangulador de aire no es necesario.
2. Pulse la bomba de cebado (22) de 1 a 4 veces en función de la temperatura (véase la pegatina en el filtro de aire).
3. Arranque el motor con el arranque por cable de accionamiento (14). Para ello, tire del asa hacia fuera unos 10-15 cm (hasta que sienta resistencia). Y luego tira fuerte con un tirón. Si el motor no arranca, tire de nuevo del arranque por cable de accionamiento (14).
4. Debido a la cubierta de seguridad sobre el motor, se puede presentar una ligera formación de humo cuando la máquina se utiliza por primera vez. Esto es un procedimiento normal.
5. Cuando el motor empiece a funcionar, mueva lentamente la palanca de aceleración (18) a la posición de arranque.
6. Una vez que el motor se haya calentado, ajuste la palanca de aceleración (18) a la velocidad deseada - velocidad máxima liebre y velocidad mínima tortuga).

10.3 Arranque del motor con arranque - E (fig. 11)

Compruebe los niveles de gasolina y de aceite del motor antes de cada arranque (véanse las secciones 9.1 y 9.2). Asegúrese de que el conector de bujía de encendido (4) esté conectado a la bujía de encendido (4a).

1. Coloque la palanca de aceleración (18) en la posición de arranque.
2. Para arrancar la máquina, introduzca la llave de encendido (23) en el interruptor de encendido situado debajo del asa y presiónela.
3. Mantenga pulsada la llave de encendido (23) hasta que arranque el motor y, a continuación, suéltela.
4. Ajuste la palanca de aceleración (18) a la velocidad deseada - velocidad máxima liebre y velocidad mínima tortuga).

Nota: Si el arranque del motor con arranque - E no funciona, cargue la batería (25) con el cargador (26) suministrado (véase 11.6).

10.4 Apagado del motor (figs. 1, 11)

1. Para detener el motor, coloque la palanca de aceleración (18) en "motor apagado" y suelte las dos manetas del embrague (18, 1). Espere hasta que los cepillos se detengan.
2. Retire el conector de bujía de encendido (4) de la bujía de encendido (4a) para evitar un arranque accidental del motor.
3. Saque la llave de encendido (23) y guárdela en un lugar seguro.

10.5 Regulación de altura de los cepillos (fig. 12)

Los cepillos se ajustan de forma óptima cuando todavía se pueden mover hacia abajo unos 1,5-2 cm a partir del contacto con el suelo.

Ajuste los cepillos a la altura deseada mediante la manivela (5).

1. Afloje la tuerca de empuñadura en estrella (5a).
2. Gire la manivela (5) en sentido antihorario para mover el cepillo hacia abajo. Gire la manivela (5) en sentido horario para mover el cepillo hacia arriba.
3. Apriete la tuerca de empuñadura en estrella (5a) para asegurar la manivela (5).

¡Atención! Un ajuste a un valor demasiado bajo sobrecargará los accionamientos y provocará un elevado desgaste.

10.6 Cambio del ángulo del cepillo (fig. 1)

Los cepillos pueden girar 25 grados a derecha e izquierda.

1. Retire la varilla giratoria (15) del cierre.
2. Empuje la varilla giratoria (15) hacia delante para girar los cepillos hacia la izquierda.
3. Tire de la barra giratoria (15) hacia atrás para girar los cepillos hacia la derecha.
4. Vuelva a soltar la varilla giratoria (15) para que encaje.

Atención: No es posible girar los cepillos cuando el recipiente colector está montado.

10.7 Accionamiento de traslación (fig. 11)

1. Seleccione una marcha y el sentido de la marcha.
2. Presione la palanca del embrague del accionamiento de traslación (18) y la máquina se pondrá en movimiento.
3. Suelte la palanca de embrague del accionamiento de traslación (18) para detener la máquina.

¡Atención! Mientras esté accionada la palanca de embrague del accionamiento de traslación (18), no debe cambiarse la marcha. ¡Esto podría provocar graves daños en la caja de cambios!

10.8 Palanca de embrague para el accionamiento de cepillos (1) (figs. 1, 11)

1. Presione hacia abajo la palanca de embrague para el accionamiento de los cepillos (1) para engranar las escobillas.
2. Suelte la palanca de embrague para el accionamiento de los cepillos (1) para detener los cepillos.

10.9 Velocidad de los cepillos (figs. 1, 11)

1. Accione el botón de bloqueo (3a) de la palanca de velocidad de los cepillos (3) y empújela hacia delante para aumentar la velocidad de los cepillos.
2. Accione el botón de bloqueo (3a) de la palanca de velocidad del cepillo (3) y tire de él hacia atrás para reducir la velocidad del cepillo.

¡Atención! ¡Realice este ajuste únicamente con el cepillo en marcha!

11. Mantenimiento y limpieza

⚠ ¡ADVERTENCIA!

¡Peligro de lesiones y quemaduras!

El producto puede arrancar inesperadamente, provocando lesiones personales. Además, se pueden alcanzar temperaturas superiores a 80 °C.

- Apague el motor antes de realizar cualquier trabajo de limpieza y mantenimiento.
- Deje que el motor se enfríe.
- Tire del cable de la bujía de encendido y retire la llave de encendido.

¡NOTA!

Riesgo de daños

Si entra agua en la carcasa, puede dañar el motor. Además, el chorro de un limpiador de alta presión puede dañar las piezas del producto.

- Limpie el producto con un paño, un cepillo de mano, etc.
- No sumerja el producto en agua u otros líquidos y no lo rocíe con un limpiador de alta presión.

¡NOTA!

¡Daños ambientales!

El aceite derramado puede contaminar el medio ambiente de manera permanente. El líquido es altamente tóxico y puede provocar la rápida contaminación del agua.

- Llene/drene el aceite únicamente sobre superficies niveladas y sólidas.
- Utilice una tubuladura de llenado o un embudo.

- Recoja el aceite drenado en un recipiente adecuado.
- Limpie inmediatamente cualquier derrame de aceite y deseche el paño de acuerdo con las normas locales.
- Deseche el aceite de acuerdo con las disposiciones locales.

Plan de mantenimiento	
Controles para la conservación	Intervalo
Tornillos sueltos	Antes de la puesta en marcha
Compruebe si hay daños	Antes de la puesta en marcha
Revise la estanqueidad del depósito de combustible	Antes de la puesta en marcha
Comprobación de la presión de los neumáticos	Antes de la puesta en marcha
Limpieza de la máquina	Después de la puesta en marcha
Limpiar la bujía de encendido	Cada 50 horas de servicio
Limpiar el filtro de aire	Cada 10 horas de servicio
Control del nivel de aceite	Cada 25 horas de servicio
Realizar el cambio de aceite	1 vez al año

11.1 Comprobación del nivel de aceite (fig. 9)

1. Proceda como se describe en el punto 9.1.

11.1.1 Cambio de aceite (fig. 9, 14)

Cambie el aceite del motor una vez transcurridas las primeras 20 horas de servicio y, a continuación, cada 50 horas o una vez al año.

El aceite del motor debe cambiarse con el motor en su temperatura de funcionamiento y apagado.

Utilice únicamente aceite de motor (SAE 30 o 10W-30).

1. Coloque la máquina sobre una superficie plana y recta.
2. Coloque un recipiente adecuado debajo del tornillo de drenaje de aceite (11).

3. Use una llave de boca SW 13 mm (no incluida en el volumen de suministro) para abrir el tapón de drenaje de aceite (11) y drene el aceite del motor.
4. Después de haber drenado completamente el aceite del motor, apriete el tapón de drenaje de aceite (11) nuevamente.
5. Gire ahora la varilla medidora del nivel de aceite (13) en sentido antihorario.
6. Rellene con aceite de motor nuevo y controle el nivel de aceite (véase 9.1).
7. A continuación, vuelva a enroscar la varilla medidora del nivel de aceite (13) en sentido horario.

11.2 Mantenimiento del filtro de aire (figs. 1, 15)

⚠ ¡PELIGRO!

¡Peligro de incendio y explosión!

Si no se limpia adecuadamente, el combustible puede prenderse, provocando una potencial explosión. Esto tendría como consecuencia quemaduras graves o la muerte.

- Limpie el filtro de aire sacudiéndolo o soplándolo con aire comprimido.
- Nunca limpie el filtro de aire con gasolina o con disolventes inflamables.

¡NOTA!

Riesgo de daños

El manejo del motor sin un elemento de filtro insertado puede provocar daños en el motor.

- Nunca haga funcionar el motor sin el elemento del filtro de aire instalado.

Un cartucho de filtro de aire sucio reduce la potencia del motor debido a un suministro de aire insuficiente al carburador. Por lo tanto, es indispensable realizar un control regular.

El filtro de aire se debe realizar cada 10 horas de servicio y, en caso necesario, se debe limpiar.

1. Retire la tapa del filtro de aire (21).
2. Revise la tapa del filtro de aire (21) en busca de orificios o grietas. Reemplace cualquier elemento dañado.
3. Retire la suciedad del lado interior de la carcasa del filtro con un paño limpio y húmedo. Asegúrese de que no entre suciedad en la abertura. Vuelva a colocar la tapa del filtro de aire (21) en la carcasa del filtro mientras dure la limpieza del mismo.
4. Retire el filtro (21a). Compruebe si hay daños y reemplácelo si es necesario.

5. Sople el filtro (21a) desde el interior hacia el exterior con aire comprimido. No frote la suciedad del filtro (21a). Esto podría ocasionar daños.
6. Vuelva a colocar el filtro limpio (21a).
7. Coloque la tapa del filtro de aire (21).

⚠ **ATENCIÓN:** Nunca haga funcionar el motor sin o con cartucho de filtro de aire dañado, ya que esto provoca que la suciedad entre en el motor, causando daños en el mismo. En este caso, la garantía del fabricante pierde su validez.

11.3 Mantenimiento de la bujía de encendido (figs. 1, 16)

Revise la bujía de encendido sólo después de las primeras 10 horas de servicio en busca de contaminación y, en caso necesario, límpielas con un cepillo de alambre de cobre. A partir de entonces, reemplace la bujía de encendido cada 50 horas de servicio según sea necesario.

1. No retire el conector de bujía de encendido (4) mediante un movimiento giratorio.
2. Retire la bujía de encendido (4a) con una llave de bujías de encendido (no incluida en el volumen de suministro).
3. Si es necesario, limpie la bujía de encendido (4a) con un cepillo de alambre de cobre.
4. Ajuste la separación a 0,75 mm (0,030") mediante el uso de una galga de espesores.
5. Coloque de nuevo la bujía de encendido (4a) prestando atención a no apretarla demasiado.

11.4 Drenar el combustible con una bomba de succión de combustible

Si se va a realizar el almacenamiento durante un largo periodo de tiempo, debe vaciarse el combustible.

⚠ ¡ADVERTENCIA!

¡Riesgo para la salud!

La inhalación de vapores de combustible/lubricantes y gases de escape puede provocar daños graves a la salud, la pérdida del conocimiento y, en casos extremos, la muerte.

- No inhale los vapores de combustible/lubricantes y los gases de escape.
 - Drene el combustible solo al aire libre.
1. Sostenga un recipiente colector debajo de la manguera de la bomba de succión de gasolina (no incluida en el volumen de suministro).
 2. Desenrosque y quite la tapa del depósito (20).

3. Introduzca la manguera de la bomba de succión de gasolina en el depósito de combustible y drene completamente el combustible con la bomba de succión de gasolina.
4. Vuelva a enroscar la tapa del depósito (20).

11.5 Sustitución de la correa trapezoidal

La correa trapezoidal únicamente puede ser desmontada y sustituida por nuestro servicio de atención al cliente.

11.6 Carga de la batería (25) (fig. 11)

La batería (25) se carga durante el funcionamiento. Ciertamente, al realizar arranques con frecuencia, puede ser necesario cargar la batería (25) con el cargador incluido (26):

1. Introduzca la clavija en el casquillo de carga (24) y el cargador (26) en una toma de enchufe 230 V~/50 Hz.
2. Cargue la batería como mínimo 5 horas.

11.7 Desmontaje de la batería (25)

La batería únicamente puede ser desmontada y sustituida por nuestro servicio de atención al cliente.

Asegúrese de que las baterías estén protegidas contra el uso no autorizado (p. ej., por parte de niños).

Cargue la batería (25) 1 o 2 veces durante el invierno para asegurarse de que esta mantiene su capacidad de carga completa. Un almacenamiento incorrecto puede dañar la batería (25). En este caso, quedará anulada la garantía.

12. Reparación y pedido de piezas de repuesto

Tras la reparación o el mantenimiento, asegúrese de que todas las piezas de seguridad técnica estén colocadas y se encuentran en estado óptimo. Las piezas que conllevan peligros de lesión deben estar inaccesibles a otras personas y a los niños.

Atención: Según la ley de responsabilidad de los productos, no se asume ninguna responsabilidad por daños ocasionados por reparaciones no profesionales o por no utilizar piezas de repuesto originales. Asigne a un servicio de atención al cliente o a un profesional autorizado. Esto también es válido para las piezas de accesorios.

Encontrará las piezas de repuesto y los accesorios en nuestro centro de servicio. Para ello, escanee el código QR que aparece en la portada.

Indicación importante si es necesaria una reparación:

En caso de devolución del aparato para su reparación, tenga en cuenta que, por razones de seguridad, este debe enviarse al taller de servicio técnico sin aceite ni gasolina.

12.1 Pedido de piezas de repuesto

Al efectuar el pedido de piezas de repuesto, deben incluirse las siguientes indicaciones:

- Designación del modelo
- Número de artículo
- Datos de la placa de características

Piezas de repuesto / accesorios

Cepillo - N.º de artículo:	5908703036
Pala quitanieves - N.º de artículo:	5908703811
Recipiente colector - N.º de artículo:	5908703810
Batería - Artículo n.º:	5908703027

12.2 Información sobre el servicio técnico

Hay que tener en cuenta que los siguientes componentes de este producto están sometidos a desgaste natural o por el uso o que se requieren los siguientes materiales de uso único.

Piezas de desgaste*: Cepillos, correa trapezoidal, aceite de motor, bujía de encendido, filtro de aire, ruedas, rueda de apoyo, caja de recogida con lengüeta de goma, barra rascadora, pala quitanieves

* ¡No se incluyen obligatoriamente en el volumen de suministro!

13. Transporte

⚠ ¡ADVERTENCIA!

¡Peligro de lesión!

La puesta en marcha involuntaria e inesperada del producto puede provocar lesiones.

- Después de la carga, apague el motor y, una vez que el motor se haya enfriado, extraiga de la bujía el conector de la bujía de encendido.
- Retire la llave de encendido del interruptor de encendido.
- El producto puede causar graves lesiones por aplastamiento debido a su peso.

Deje que el motor se enfríe antes de transportarlo o cargarlo para evitar quemaduras y prevenir el riesgo de incendio.

⚠ La máquina puede caer y causar daños o lesiones si no se carga correctamente.

Para el transporte en distancias más largas, vacíe completamente el depósito de combustible.

Asegure la máquina en el vehículo de transporte para evitar que ruede, resbale o vuelque, y amárrela adicionalmente.

14. Almacenamiento

⚠ ¡PELIGRO!

¡Peligo de incendio y explosión!

Si el producto se almacena cerca de posibles fuentes de ignición, puede producirse un incendio o una explosión. Esto tendría como consecuencia quemaduras graves o la muerte.

- Eliminar posibles fuentes de ignición como estufas, calentadores de agua a gas, secadoras de gas, etc.

¡NOTA!

Riesgo de daños

No almacenar el producto correctamente puede provocar daños en el motor.

- Almacene el producto protegido de la suciedad, el polvo y la humedad.

14.1 Almacenamiento durante interrupciones prolongadas del funcionamiento:

Si la máquina no se utiliza durante un periodo superior a 30 días, siga los siguientes pasos para prepararla para su almacenamiento.

1. Vacíe completamente el depósito de gasolina (véase la sección 10.4). La gasolina almacenada que contiene etanol o MTBE se estropea en 30 días. La gasolina estropeada tiene un alto contenido de goma y puede obstruir el carburador y restringir el flujo de gasolina.
2. Arranque el motor y déjelo en marcha hasta que se detenga. Esto garantiza que no quede gasolina en el carburador.
Esto evita que se formen depósitos en el carburador que dañen el motor.
3. Vacíe el aceite del motor mientras esté todavía caliente. Llène nuevo aceite. (Véase la sección 9.1.)
4. Desconecte el cable de la bujía de encendido.

5. Retire la llave de encendido (23) del interruptor de encendido y guárdela en un lugar seguro para evitar que niños u otras personas la utilicen de forma no autorizada o inadecuada.
6. Utilice paños limpios para la limpieza de la máquina.
7. Almacene la máquina en posición vertical en un edificio limpio, seco y con buena ventilación.

Almacene el producto y sus accesorios en un lugar oscuro, seco y sin riesgo de heladas que no esté al alcance de los niños. El rango de temperatura de almacenamiento es de 5 a 30°C.

Conserve el producto en su embalaje original.

Cubra la máquina para protegerla del polvo o la humedad.

Conserve el manual de instrucciones junto con la máquina.

15. Eliminación y reciclaje

Notas sobre el embalaje



Los materiales de embalaje son reciclables. Deseche los embalajes de forma respetuosa con el medio ambiente.

Notas sobre la Ley alemana de aparatos eléctricos y electrónicos (ElektroG)



¡Los residuos de equipos eléctricos y electrónicos no forman parte de la basura doméstica, sino que deben recogerse o eliminarse por separado!

- ¡Antes de la entrega, deben retirarse, libres de daños, las baterías usadas o las baterías recargables que no vengán instaladas de manera permanente en el aparato usado! Su eliminación está regulada por la ley alemana de baterías.
- Los propietarios o usuarios de aparatos eléctricos y electrónicos están legalmente obligados a devolverlas después de su uso.
- ¡El usuario final es responsable de eliminar sus datos personales en el aparato usado que se va a desechar!
- El símbolo del contenedor con ruedas tachado significa que los equipos eléctricos y electrónicos no deben desecharse junto con la basura doméstica.

- Los residuos de equipos eléctricos y electrónicos se pueden entregar de forma gratuita en los siguientes lugares:
 - Puntos públicos de eliminación o recogida (p. ej., obras públicas municipales)
 - Puntos de venta de dispositivos electrónicos (físicos y online), siempre que los comerciantes estén obligados a retirarlos u ofrecerlos voluntariamente.
 - Puede entregar hasta tres aparatos eléctricos usados por tipo de aparato, con una longitud máxima de canto de 25 centímetros, de forma gratuita sin necesidad de adquirir previamente un aparato nuevo del fabricante o llevarlos a otro punto de recogida autorizado en su zona.
 - En el correspondiente servicio de atención al cliente podrá encontrar condiciones de devolución adicionales de los fabricantes y distribuidores.
- Si el fabricante entrega un aparato eléctrico nuevo a un domicilio privado, el fabricante puede solicitar que el aparato eléctrico usado sea recogido de forma gratuita a petición del usuario final. Para ello, póngase en contacto con el servicio de atención al cliente del fabricante.
- Estas declaraciones solo se aplican a los aparatos instalados y vendidos en los países de la Unión Europea y sujetos a la Directiva Europea 2012/19/UE. En países fuera de la Unión Europea, se pueden aplicar diferentes regulaciones a la eliminación de residuos de equipos eléctricos y electrónicos.

Notas sobre la ley alemana de baterías (BattG)



¡Las pilas y baterías usadas no forman parte de la basura doméstica, sino que deben recogerse o eliminarse por separado!

- Para la extracción segura de baterías o pilas del aparato eléctrico y para obtener información sobre su modelo o sistema químico, tenga en cuenta la información adicional en las instrucciones de funcionamiento o de montaje.
- Los propietarios o usuarios de pilas y baterías están legalmente obligados a devolverlas después de su uso. La devolución se limita a la entrega de cantidades domésticas normales.
- Las baterías usadas pueden contener contaminantes o metales pesados que pueden dañar el medio ambiente y la salud humana. Reciclar baterías usadas y utilizar los recursos contenidos en ellas ayuda a proteger estos dos importantes bienes.

- El símbolo del contenedor con ruedas tachado significa que las pilas y las baterías no deben desecharse junto con la basura doméstica.
- Si los símbolos Hg, Cd o Pb también aparecen debajo del símbolo del cubo de basura, esto significa lo siguiente:
 - Hg: La batería contiene más del 0,0005 % de mercurio
 - Cd: La batería contiene más de 0,002 % de cadmio
 - Pb: La batería contiene más del 0,004 % de plomo
- Las baterías recargables y las pilas se pueden depositar de forma gratuita en los siguientes puntos:
 - Puntos públicos de eliminación o recogida (p. ej., obras públicas municipales)
 - Puntos de venta de pilas y baterías
 - Puntos de recogida común del sistema de recogida de baterías usadas de aparatos
 - Punto de devolución del fabricante (si no es miembro del sistema de recogida común)
- Estas declaraciones solo son válidas para baterías recargables y baterías de venta en los países de la Unión Europea y que están sujetas a la Directiva Europea 2006/66/CE. En países fuera de la Unión Europea, es posible que se apliquen diferentes regulaciones para la eliminación de pilas recargables y baterías.

Desmontaje de la batería antes de desechar el aparato

- Antes de desechar el aparato, la batería integrada deberá retirarse y desecharse por separado, de forma respetuosa con el medio ambiente.
- Pegue con cinta adhesiva los contactos abiertos y embale la batería de tal forma que no se mueva dentro del embalaje. Tenga en cuenta también cualquier posible normativa nacional adicional.

En su ayuntamiento o administración municipal podrá obtener información sobre las distintas opciones de eliminación de un aparato fuera de uso.

Combustibles y aceites

- ¡Antes de desechar el aparato, se deben vaciar el depósito de combustible y el depósito de aceite del motor!
- ¡El combustible y el aceite de motor no deben tirarse a la basura ni a los desagües domésticos, sino que deben recogerse y eliminarse por separado!

- Los depósitos de aceite y combustible vacíos deben desecharse de forma respetuosa con el medio ambiente.

16. Solución de averías

Avería	Causa posible	Solución
El motor no arranca	Conector de bujía de encendido desconectado.	Conecte firmemente el cable de la bujía de encendido a la bujía de encendido.
	Bujía de encendido sucia.	Limpiar, ajustar la distancia o reemplazar.
	No hay combustible o hay combustible envejecido en el depósito.	Llénelo con gasolina limpia y nueva.
	El estrangulador de aire no está en posición abierta.	La palanca del estrangulador de aire debe estar en la posición Choke (estrangulador de aire) para el arranque en frío.
	Conducto de combustible obstruido.	Compruebe si el conducto de combustible está doblado o dañado.
	El motor se cala.	Espere unos minutos antes de reiniciar.
El motor funciona de forma irregular	Conector de bujía de encendido suelto.	Conecte y apriete el cable de la bujía de encendido.
	Conducto de combustible obstruido o combustible envejecido.	Llene el depósito con gasolina limpia y nueva.
	Ventilación obstruida	Limpiar el filtro de aire.
	Agua o suciedad en el sistema de combustible	Vacíe el depósito. Llene el depósito con combustible nuevo.
	Ajuste incorrecto del carburador	Póngase en contacto con el servicio de atención al cliente.
El motor se ha sobrecalentado	Nivel de aceite del motor bajo.	Vuelva a llenar con aceite.
	El filtro de aire está sucio.	Limpie o sustituya el filtro de aire.
	Caudal de aire limitado.	Retire y limpie la carcasa.
	El carburador no está bien ajustado.	Póngase en contacto con el servicio de atención al cliente.
Con el motor en marcha, la máquina no se mueve	No se ha seleccionado la marcha adecuada.	Coloque la palanca de cambio de marcha en la posición correcta.
La máquina no avanza en línea recta	Diferente presión de los neumáticos	Compruebe la presión de los neumáticos.
El motor no arranca con el arranque - E	Descargue la batería.	Cargue la batería como mínimo 5 horas.

Explicação dos símbolos no produto

A utilização de símbolos neste manual serve para chamar a sua atenção para potenciais riscos. Os símbolos de segurança e explicações associadas devem ser bem compreendidos. Os avisos em si não eliminam quaisquer riscos e não substituem medidas corretas para a prevenção de acidentes.

	<p>Atenção! A inobservância dos sinais de segurança e indicações de aviso afixados na máquina e a inobservância das indicações de segurança e instruções de comando podem resultar em ferimentos graves ou mesmo fatais.</p>
	<p>Leia e siga o manual de instruções e as indicações de segurança antes da colocação em funcionamento!</p>
	<p>Utilize óculos de proteção!</p>
	<p>Usar proteção auditiva!</p>
	<p>Use calçado resistente!</p>
	<p>A inclinação máxima é de 20°.</p>
	<p>É proibido remover ou modificar os dispositivos de proteção e de segurança.</p>
	<p>Escovas em rotação! Manter o corpo afastado! Não agarrar nas escovas em rotação. Perigo de ferimentos!</p>
	<p>ATENÇÃO! Os materiais de processo são inflamáveis e explosivos - risco de queimaduras. Não abastecer com o motor quente ou a funcionar.</p>
	<p>Perigo de intoxicação! Utilize o aparelho apenas no exterior, nunca em áreas confinadas e mal ventiladas.</p>
	<p>Remova a ficha da vela de ignição antes de efetuar trabalhos de manutenção.</p>
	<p>Perigo de projeção de objetos! Certifique-se de que outras pessoas mantêm uma distância de segurança adequada. Mantenha as pessoas não autorizadas afastadas do aparelho.</p>
	<p>Atenção à superfície quente - risco de queimaduras.</p>

	<p>Nível de potência acústica garantido.</p>
	<p>Óleo do motor</p>
	<p>Controlar o nível de óleo.</p>
	<p>Prima a bomba de combustível "Primer".</p>
	<p>Alavanca do acelerador</p>
	<p>Alavanca de regulação da velocidade de rotação das escovas (alavanca de velocidade das escovas)</p>
	<p>Ajuste da altura do guiador</p>
	<p>Ajuste da altura das escovas</p>
	<p>Acionamento das escovas</p>
	<p>Unidade de acionamento</p>
	<p>O produto cumpre as diretivas europeias em vigor.</p>
<p>⚠ Atenção!</p>	<p>Nestas instruções de operação, assinalámos as secções que dizem respeito à sua segurança com este símbolo.</p>

Conteúdo:
Página:

1.	Introdução	125
2.	Descrição do produto	125
3.	Âmbito de fornecimento.....	126
4.	Utilização correta.....	126
5.	Indicações de segurança gerais	126
6.	Dados técnicos	130
7.	Desembalar.....	131
8.	Montagem	131
9.	Antes da colocação em funcionamento	132
10.	Operação da vassoura mecânica	133
11.	Manutenção e limpeza	135
12.	Reparação e encomenda de peças sobresselentes.....	137
13.	Transporte.....	137
14.	Armazenamento	137
15.	Eliminação e reciclagem.....	138
16.	Resolução de problemas.....	140
17.	Declaração de conformidade	355

1. Introdução

Fabricante:

Scheppach GmbH
Günzburger Straße 69
D-89335 Ichenhausen, Alemanha

Estimado cliente,

Desejamos-lhe muita satisfação e sucesso ao trabalhar com o seu novo produto.

Nota:

De acordo com a legislação vigente relativa à responsabilidade pelos produtos, o fabricante deste produto não é responsável por danos que ocorram nele ou através dele nas seguintes situações:

- manuseio incorreto,
- Incumprimento do manual de instruções,
- Reparações efetuadas por técnicos terceiros não autorizados
- Incorporação e substituição de peças sobresselentes que não sejam de origem
- utilização incorreta
- falhas da instalação elétrica em caso de não cumprimento dos regulamentos elétricos e disposições VDE 0100, DIN 57113 / VDE 0113

Tenha em atenção:

Antes da montagem e da colocação em funcionamento, leia a totalidade do texto do manual de instruções. Este manual de instruções deverá contribuir para que se familiarize com o seu produto e com as suas possibilidades de utilização corretas.

O manual de instruções contém indicações importantes de como trabalhar com o produto de modo seguro, correto e económico e de como evitar perigos, poupar em custos de reparação, reduzir períodos de paragem e aumentar a fiabilidade e vida útil do produto.

Para além dos regulamentos de segurança deste manual de instruções, deverá cumprir sempre as diretivas respeitantes à operação do produto vigentes no seu país.

Guarde o manual de instruções num invólucro de plástico, protegido da sujidade e da humidade, junto ao produto. O manual deve ser lido e seguido por todo e qualquer pessoal operador antes do início dos trabalhos.

Só devem trabalhar no produto pessoas que tenham sido instruídas acerca da utilização do produto e dos perigos associados.

Deve ser respeitada a idade mínima exigida.

Para além das indicações de segurança incluídas neste manual de instruções e dos regulamentos especiais do seu país, devem ser cumpridas as regras técnicas geralmente reconhecidas para a operação de produtos idênticos.

Não assumimos qualquer responsabilidade por acidentes ou danos que advenham do não cumprimento deste manual e das indicações de segurança.

2. Descrição do produto (fig. 1 + 11)

1. Alavanca de embraiagem do acionamento das escovas
2. Alavanca do acelerador
3. Alavanca de velocidade das escovas
- 3a. Botão de bloqueio
4. Ficha da vela de ignição
- 4a. Vela de ignição
5. Manivela
- 5a. Porca de manípulo em estrela/porca de bloqueio
6. Suporte para a lâmina de neve/recipiente de recolha
7. Chapa de proteção esquerda/direita
- 7a. Parafuso
- 7b. Porca
8. Rolos de escovas
- 8a. Cilindro de escovas
- 8b. Disco de ajuste
- 8c. Arruela espaçadora
- 8d. Porca
9. Roda de apoio
10. Roda
11. Parafuso de drenagem de óleo
12. Seletor de marcha
- 12a. Parafuso
- 12b. Porca
13. Indicador do nível de óleo
14. Motor de arranque por cordão
15. Manete
- 15a. Cavilha roscada
- 15b. Mola
- 15c. Anilha
- 15d. Porca
16. Guiador
- 16a. Porca
- 16b. Perno oco de fixação
17. Pega
18. Alavanca de embraiagem da unidade de acionamento

19. Pega para o ajuste do guiador
20. Tapa do depósito
21. Tapa do filtro de ar
- 21a. Filtro de ar
22. Bomba primer
23. Chave de ignição/motor de arranque elétrico
24. Tomada de carregamento
25. Bateria (sem imagem)
26. Carregador (sem imagem)

3. Âmbito de fornecimento

Pos.	Quantidade	Designação
12	1	Seletor de marcha
8	2x	Rolo de escova
8a	1	Cilindro de escovas
8b	2x	Disco de ajuste
8c	2x	Arruela espaçadora grande
8d	2x	Porca
7	2x	Chapa de proteção esquerda/direita
23	2x	Chave de ignição
	1	Carregador
	1	Manual de instruções

4. Utilização correta

A vassoura mecânica a gasolina, incluindo acessórios, foi especialmente concebida para a manutenção e limpeza de áreas pavimentadas, passadiços, entradas de pátio e áreas de armazenamento bem ventiladas. Não opere a máquina em espaços fechados.

A vassoura mecânica a gasolina é adequada para varrer ou recolher resíduos soltos. Ao aplicar a lâmina de neve, a vassoura mecânica a gasolina poder ser utilizada para remover neve.

Não utilizar a vassoura mecânica a gasolina em períodos de chuva.

A máquina só deve ser utilizada para o seu propósito especificado. Qualquer outra utilização é considerada incorreta.

Os danos ou ferimentos daí resultantes serão da responsabilidade da entidade operadora/operador e não do fabricante.

Faz igualmente parte da utilização correta o cumprimento das indicações de segurança, assim como das instruções de montagem e das indicações de operação no manual de instruções.

As pessoas que operem ou mantenham a máquina deverão estar familiarizadas com a mesma e informadas dos perigos possíveis.

Além disso, devem ser cumpridos estritamente os regulamentos de prevenção de acidentes vigentes.

Devem ser seguidas todas as restantes regras gerais relativas às áreas de medicina do trabalho e de segurança.

Qualquer alteração na máquina exclui o fabricante de toda e qualquer responsabilidade por danos daí resultantes.

A máquina apenas pode ser utilizada com peças e acessórios originais do fabricante.

Tenha em atenção que, de acordo com a finalidade, os nossos aparelhos não foram desenvolvidos para utilização em ambientes comerciais, artesanais ou industriais. Não assumimos qualquer garantia, se o aparelho for utilizado em ambientes comerciais, artesanais, industriais ou equivalentes.

5. Indicações de segurança gerais

Neste manual de instruções, assinalámos as secções que dizem respeito à sua segurança com este símbolo:

Além disso, o manual de operação contém outras mensagens importantes, que são identificadas pela palavra **“ATENÇÃO!”**.

Atenção!

Ao utilizar aparelhos, devem-se respeitar certas medidas de segurança, para evitar ferimentos e danos. Portanto, leia atentamente este manual de instruções / indicações de segurança. Se pretender transmitir o aparelho a outras pessoas, transmita igualmente este manual de instruções / indicações de segurança. Não assumimos qualquer responsabilidade por acidentes ou danos que advenham do não cumprimento deste manual e das indicações de segurança.

PERIGO

O incumprimento destas instruções representa um enorme perigo para a vida ou o risco de ferimentos fatais.

⚠ AVISO

O incumprimento destas instruções representa um enorme perigo para a vida ou o risco de ferimentos graves.

⚠ CUIDADO

O incumprimento destas instruções representa um perigo de ferimentos ligeiros a moderados.

NOTA!

O incumprimento destas instruções representa um perigo de danos para o motor ou outros bens materiais.

- Familiarize-se com a sua máquina.
- Leia atentamente o manual de instruções e assegure-se de que compreende o seu conteúdo, assim como todas as etiquetas aplicadas na máquina.
- Familiarize-se com o campo de aplicação e as restrições da máquina, assim como com fontes de perigos especiais.
- Certifique-se de que conhece exatamente todos os elementos de comando e a respetiva função.
- Certifique-se de que sabe como parar a máquina e desativar rapidamente os elementos de comando.
- Não tente utilizar a máquina sem conhecer com exatidão o modo de funcionamento e os requisitos de manutenção do motor, nem sem saber como prevenir acidentes com pessoas e/ou danos materiais.
- Mantenha outras pessoas, sobretudo crianças, afastadas da sua área de trabalho.

Área de trabalho

- Nunca arranque nem opere a máquina em espaços fechados. Os gases de escape são perigosos, porque contêm monóxido de carbono, um gás inodoro e mortal. Utilize a máquina apenas em áreas exteriores bem ventiladas.
- Nunca utilize a máquina com falta de visibilidade ou condições de iluminação insuficientes.

Segurança das pessoas

- Não utilize a máquina, se estiver sob o efeito de drogas, álcool ou medicamentos que influenciam a sua capacidade de operar corretamente a máquina.
- Use vestuário de trabalho apropriado. Use calças compridas, botas e luvas.
- Não use roupas soltas, calções ou joalheria de qualquer tipo. Use o cabelo comprido apanhado, de modo a que apenas chegue aos ombros. Mantenha o seu cabelo, a roupa e as luvas afastados das peças móveis.

A roupa larga, joalheria ou cabelos longos podem ficar presos nas peças móveis. Examine a máquina antes do arranque.

- Mantenha os painéis de proteção no devido lugar e funcionais.
- Certifique-se de que todas as porcas, parafusos estão apertados com segurança.
- Nunca utilize a máquina se ela estiver a necessitar de reparação ou em más condições mecânicas. Substitua as peças danificadas, em falta ou avariadas antes da utilização.
- Verifique se a máquina tem fugas de gasolina.
- Mantenha-a operacional. Não utilize a máquina, se não for possível ligar e desligar o motor no interruptor correspondente.
- Uma máquina acionada a gasolina que não possa ser comandada através do interruptor do motor é perigosa e tem de ser substituída.
- Antes do arranque da máquina, habitue-se a verificar se as chaves de parafusos e chaves estão afastadas da área em torno da máquina. Uma chave de parafusos ou chave que ainda se encontre numa parte rotativa da máquina pode causar danos pessoais.
- Mantenha-se atento, concentre-se nas suas atividades e faça uso do senso comum quando trabalhar com a máquina. Não vá além das suas possibilidades.
- Nunca utilize a máquina, se estiver descalço ou a usar sandálias ou calçado ligeiro semelhante. Use as suas botas de segurança, que protegem os seus pés e melhoram a sua estabilidade em superfícies escorregadias.
- Procure sempre uma boa estabilidade e equilíbrio. Dessa maneira, controla melhor a máquina em situações inesperadas.
- Evite um arranque involuntário. Certifique-se de que o interruptor do motor está desligado, antes de transportar a máquina ou de a submeter a trabalhos de manutenção. O transporte ou os trabalhos de manutenção da máquina podem provocar acidentes, se o interruptor estiver ligado.

Segurança no manuseio de gasolina

- A gasolina é muito facilmente inflamável e os seus gases podem explodir, caso se inflamem.
- Tome medidas de segurança para o manuseio da gasolina, para diminuir o risco de ferimentos graves.
- Utilize um bidão de gasolina apropriado, quando encher ou esvaziar o depósito.

- Realize estes trabalhos em áreas exteriores limpas e bem ventiladas.
- Não fume. Não permita a formação de faíscas, chamas abertas ou outras fontes de chamas na proximidade quando abastecer de gasolina ou trabalhar com a máquina.
- Nunca abasteça o depósito em áreas interiores. Mantenha os objetos condutores elétricos ligados a terra, como ferramentas, afastados de componentes elétricos autónomos e cabos, para prevenir a formação de faíscas e arcos voltaicos. Isso pode inflamar os gases da gasolina.
- Pare sempre o motor e deixe-o arrefecer antes de abastecer o depósito de gasolina. Nunca retire a tampa do depósito nem abasteça o depósito de gasolina enquanto o motor estiver a funcionar ou ainda quente.
- Nunca utilize a máquina, se souber de fugas no sistema de gasolina. Desaperte a tampa do depósito lentamente, para aliviar qualquer possível pressão no depósito. Nunca encha excessivamente o depósito (a gasolina nunca deve encontrar-se acima do limite máximo de enchimento assinalado). Feche bem novamente o depósito de gasolina com a tampa do depósito e limpe a gasolina derramada com um pano.
- Nunca utilize a máquina, se a tampa do depósito não estiver bem enroscada. Evite fontes de ignição nas imediações de gasolina derramada. Se tiver sido derramada gasolina, não tente arrancar a máquina. Afaste a máquina da área do derrame e impeça a formação de fontes de ignição até que os gases da gasolina se tenham volatilizado.
- Guarde a gasolina em bidões fabricados especificamente para esta finalidade.
- Armazene a gasolina num local fresco e bem ventilado, afastada de faíscas e chamas abertas ou outras fontes de ignição. Nunca guarde gasolina ou a máquina com o depósito cheio num edifício onde os gases da gasolina possam entrar em contacto com faíscas, chamas abertas ou outras fontes de ignição, como esquentadores de água, fogões, secadores de roupa ou semelhantes.
- Deixe o motor arrefecer antes de armazenar a máquina numa área fechada.

Segurança da bateria

- Para evitar a formação de faíscas devido a um curto-circuito, o cabo negativo (-) deve ser sempre desligado da bateria e, por fim, voltar a ser ligado.
- Nunca fume durante os trabalhos na bateria. Mantenha sempre faíscas, chamas abertas ou outras fontes de calor longe da bateria.
- É necessário ter especial atenção na utilização de cabos para o arranque. Leia atentamente as respetivas instruções para evitar danos no aparelho (em particular, acionar o motor de arranque, no máximo, durante 10 segundos).
- Nunca abrir a bateria e não a deixar cair.
- Carregar sempre a bateria num espaço fechado com boa ventilação, seco e protegido contra as condições climáticas.
- Não provoque curto-circuito nas ligações da bateria.
- Baterias deformadas ou defeituosas (esgotadas) não devem ser utilizadas e devem ser destruídas de uma forma que respeite o ambiente. Tenha em atenção as indicações de específicas do país.
- Caso a bateria esteja defeituosa, poderá derramar o líquido da bateria. Evitar o contacto! Em caso de contacto accidental, lavar com água abundante. Se o líquido entrar em contacto com os olhos, consultar adicionalmente um médico. O líquido da bateria derramado poderá provocar irritações na pele, queimaduras e queimaduras químicas.
- Verifique regularmente, através de controlo visual, quanto a existência de danos no cabo de ligação da bateria. Mandar substituir cabos danificados por um técnico.
- Os fusíveis nunca devem ser ligados em curto-circuito. Nunca utilizar um fusível com uma capacidade de carga que não seja a prescrita (amperes).

Utilização e conservação da máquina

- Nunca levante a máquina nem a carregue com o motor em funcionamento.
- Não manuseie a máquina com violência.
- Utilize a máquina certa para o seu campo de aplicação. A máquina correta executará melhor e com mais segurança os trabalhos para os quais foi construída.
- Não altere o ajuste do regulador da velocidade do motor nem o deixe funcionar a uma velocidade excessiva. O regulador da velocidade controla a velocidade máxima do motor com a mais alta segurança.
- Mantenha as mãos e pés afastados das peças rotativas.

- Evite o contacto com gasolina quente, óleo, gases de escape e superfícies quentes. Nunca toque no motor nem no silenciador de escape. Estas peças ficam especialmente quentes durante a utilização. Permanecem quentes ainda por algum tempo depois de se desligar a máquina.
- Deixe o motor arrefecer antes de executar trabalhos de manutenção ou ajustes.
- Caso a máquina comece a produzir ruídos ou vibrações invulgares, desligue imediatamente o motor, solte o cabo da vela de ignição e investigue a causa. Normalmente, os ruídos ou vibrações invulgares são sinal de erros.
- Utilize apenas peças de fixação e acessórios recomendados pelo fabricante. Em caso de incumprimento, podem ocorrer ferimentos.
- Faça a manutenção da máquina. Verifique os alinhamentos incorretos ou o bloqueio das peças móveis, danos em peças e outros estados que possam prejudicar o funcionamento da máquina. Se detetar danos, mande reparar a máquina antes de qualquer utilização posterior. Muitos acidentes resultam de equipamento com a manutenção mal realizada.
- Mantenha o motor e o silenciador de escape livres de relva, folhas, lubrificante em excesso ou deposições de carvão, para reduzir o risco de incêndio.
- Nunca regue nem salpique a máquina com água ou outro líquido.
- Mantenha as pegas secas, limpas e livres de peças pequenas.
- Limpe a máquina após cada utilização.
- Siga as diretivas de eliminação de resíduos aplicáveis a gasolina, óleo, etc., para proteger o ambiente.
- Guarde a máquina desligada fora do alcance das crianças e não permita que pessoas não familiarizadas com a máquina ou com este manual utilizem a máquina. Nas mãos de utilizadores sem formação, a máquina é perigosa.

Assistência

- Antes das limpezas, reparações, inspeções ou trabalhos de ajuste, desligue o motor e assegure-se de que todas as peças móveis estão paradas.
- Certifique-se sempre de que a alavanca do acelerador está na posição “desligado”. Solte o cabo da vela de ignição e mantenha-o afastado da vela de ignição, para prevenir um arranque involuntário.
- Confie a manutenção da sua máquina a colaboradores qualificados. Utilize apenas peças sobresselentes originais. Dessa maneira, assegura-se que a máquina permanece segura.

Riscos residuais

A máquina foi produzida de acordo com o estado da técnica e com as regras de segurança reconhecidas. No entanto, poderão surgir riscos residuais durante os trabalhos. Os riscos residuais podem ser minimizados, se forem respeitadas as “Indicações de segurança” e a “Utilização correta”, assim como o manual de instruções na sua generalidade.

- Mantenha as suas mãos longe da área de trabalho, se a máquina estiver em funcionamento.
- Verifique cuidadosamente a área a ser trabalhada e mantenha a área de trabalho limpa e sem resíduos para evitar tropeçar. Trabalhe num chão nivelado e liso.
- Durante a montagem, instalação, funcionamento, manutenção, reparação ou transporte, nunca posicione uma parte do seu corpo de forma a colocá-lo em perigo caso surja alguma movimentação.
- Não abandone o local de funcionamento enquanto o motor estiver a trabalhar.
- Segure sempre o aparelho com as duas mãos durante a operação. Segure sempre o guiador com firmeza.
- Tenha especial cuidado ao fazer marcha-atrás ou ao puxar a máquina para si.
- Tenha especial cuidado quando utilizar a máquina em estradas de graviilha, passeios ou ruas ou quando os atravessar. Preste sempre atenção a perigos ocultos e ao trânsito.

Aviso! Esta ferramenta elétrica cria um campo eletromagnético durante o funcionamento. Esse campo poderá, sob determinadas circunstâncias, afetar implantes médicos ativos e passivos. Para reduzir o risco de ferimentos graves ou mortais, recomendamos às pessoas com implantes médicos que consultem o seu médico e o fabricante do seu implante antes de operarem a ferramenta elétrica.

6. Dados técnicos

Transmissão	3 marchas à frente/1 marcha atrás
Velocidade de avanço	2,5 - 4,3 km/h
Velocidade de marcha atrás	2,5 km/h
Largura total da máquina	106 cm
Largura de varredura	100 cm
Diâmetro das escovas	350 mm
Velocidade das escovas	5 níveis/ 180 - 350 rpm
Ângulo das escovas	-25°/+25°
Peso	82 kg
Acionamento:	
Tipo de motor	Motor a 4 tempos
Cilindrada	173 ccm ³
Tamanho de pneu das rodas de movimentação	13"x5.00-6
Tamanho de pneu da roda de apoio	4"x2.6-2.8
Velocidade sob carga	2800 rpm.
Velocidade máxima	2900 rpm.
Inclinação	máx. 20°
Moto de arranque	Motor de arranque por cordão / Arranque elétrico
Potência	3,6 kW / 4,9 PS
Combustível	Gasolina normal/sem chumbo máx. 10% bioetanol
Capacidade máxima de combustível do depósito	1 l
Óleo do motor necessário	SAE 10W-30/10W-40
Capacidade máxima do depósito de óleo	0,6 l
Tensão da bateria	12 V
Capacidade da bateria	5 Ah
Tipo de bateria	Chumbo-ácido

Reservam-se alterações técnicas!

Ruído e vibrações

Os valores de emissão de ruído indicados foram determinados de acordo com a norma EN ISO 3744 para a potência sonora e, com a norma EN ISO 11201 para a pressão sonora.

o ruído pode ter efeitos graves na sua saúde. Se o ruído da máquina exceder os 85 dB, use uma proteção auditiva adequada.

Valores característicos do ruído:

Nível de pressão sonora L_{pA}	74,4 dB
Incerteza K_{pA}	2,5 dB
Nível de potência sonora L_{WA}	98 dB

Valores característicos de vibração:

Vibração da alavanca de direção direita A_{hv}	7,127 m/s ²
Vibração da alavanca de direção esquerda A_{hv}	5,577 m/s ²
Incerteza de medição K_{pA}	1,5 m/s ²

Os valores sonoros indicados foram calculados segundo um procedimento de ensaio normalizado e podem ser utilizados para comparar diferentes ferramentas entre si.

Além disso, estes valores são apropriados para poder estimar antecipadamente as cargas para o utilizador causadas pelo som.

⚠ AVISO

O valor da emissão de vibrações poderá divergir do valor indicado durante a utilização, consoante o tipo e a forma como o aparelho é utilizado.

Tente manter a carga devido a vibrações o mais reduzida possível. Exemplos de medidas para a redução da carga devido a vibrações são a utilização de luvas ao operar a ferramenta e a limitação do tempo de trabalho. Devem ser tidas em conta todas as partes do ciclo de funcionamento (por exemplo, tempos nos quais a ferramenta está desligada e nos quais está ligada, mas a funcionar sem carga).

Aviso!

Nos trabalhos longos pode causar problemas circulatórios devido às vibrações nas mãos do operador (síndrome do dedo branco).

A síndrome de Raynaud é uma doença vascular em que há violentas câibras dos pequenos vasos sanguíneos dos dedos das mãos e dedos dos pés. As áreas afetadas já não são suficientemente irrigadas com sangue e, assim, aparecem extremamente pálidas. A utilização frequente de equipamento de vibração pode causar danos nos nervos nas pessoas, cuja circulação sanguínea é prejudicada (p. ex. fumadores ou diabéticos).

Se notar efeitos adversos incomuns, interrompa o trabalho imediatamente e consulte um médico.

Observe as seguintes instruções para reduzir os perigos:

- mantenha seu corpo e particularmente as mãos quentes no tempo frio.
- Faça pausas regularmente e mova as mãos, para assim promover a circulação sanguínea.
- Assegure-se de uma menor vibração possível da máquina através da manutenção regular e da fixação das peças na máquina.

Limite o ruído e a vibração a um mínimo!

7. Desembalar

- Abra a embalagem e retire cuidadosamente o produto.
- Remova o material de embalagem, assim como as fixações de embalagem/transporte (se presentes).
- Verifique se o âmbito de fornecimento está completo.
- Inspeccione o produto e os acessórios quanto a danos de transporte. O fornecedor deve ser notificado imediatamente no caso de reclamações. Não são aceites reclamações tardias.
- Guarde a embalagem até ao fim do período de garantia, se possível.
- Antes da utilização, familiarize-se com o produto, recorrendo ao manual de instruções.
- Utilize apenas peças originais como acessórios e também como peças de desgaste e sobresselentes. Pode obter peças sobresselentes junto do seu vendedor especializado.
- No caso de encomendas, indique os números de referência, bem como o tipo e o ano de construção do produto.

△ AVISO!

O produto e o material de embalagem não são brinquedos! As crianças não devem brincar com sacos de plástico, películas e peças pequenas! Risco de ingestão e asfixia!

8. Montagem

A vassoura mecânica não vem completamente montada de fábrica. São necessárias, pelo menos, 2 pessoas para a montagem!

É possível encontrar os parafusos e as porcas já levemente apertados nas respetivas peças.

8.1 Montagem da lâmina de neve e do recipiente de recolha

A montagem da lâmina de neve e do recipiente de recolha é descrita em instruções de montagem separadas.

8.2 Montagem do seletor de marcha (12) (fig. 4)

1. Aperte o seletor de marcha (12) com a ajuda dos parafusos sextavados (12a) fornecidos (M6 x 22 mm) e das porcas autobloqueantes (12b) (tam. 10).

8.3 Montagem do guiador (16) (fig. 5)

1. Coloque o guiador (16) com os parafusos de fixação (16b) na máquina.
2. Aperte agora as quatro porcas autobloqueantes M10 (16a) (tam. 15).

8.4 Montagem do manete (15) (fig. 6)

1. Coloque a anilha (15c), a mola (15b) e a segunda anilha (15c) no pino roscado (15a).
2. Insira o manete (15) pela abertura.
3. Pressione o manete (15) no pino roscado (15a) e aperte a porca autobloqueante M10 (15d) (tam. 15).

8.5 Montagem das chapas de proteção (7) (fig. 7)

1. Monte as chapas de proteção (7) nos lados esquerdo e direito da vassoura mecânica.
2. Fixe as chapas de proteção (7) com os parafusos fornecidos (7a) (M8 x 12 mm) e com as porcas autobloqueantes (7b) (M8) (tam. 13), com a ajuda de uma chave de fendas Phillips.

8.6 Montagem dos rolos de escova (8) (fig. 3, 8)

1. Retire de um dos lados do cilindro de escovas (8a) a porca previamente montada (M10), a arruela de segurança, a arruela espaçadora (8c) e o disco de ajuste (8b).

2. Insira seguidamente o rolo de escovas (8) no cilindro de escovas (8a). Certifique-se de que a ranhura do rolo de escovas (8) está alinhada com os cames da unidade de acionamento.
3. Insira o veio de escovas (8a) passando pela unidade de acionamento.
4. Insira os dois rolos de escova (8) no veio de escovas (8a). Certifique-se de que a ranhura do rolo de escova (8) está alinhada com os cames da unidade de acionamento.
5. Coloque o disco de ajuste (8b), a arruela espaçadora (8c) e a arruela de segurança no veio de escovas (8a).
6. Aparafuse a porca (M10) (tam. 16) e aperte-a, apertando a contra-porca (M10) (tam. 17) no lado oposto.

8.7 Conectar o arranque elétrico (fig. 7a)

1. Para poder utilizar o arranque elétrico, deve juntar as duas ligações.

9. Antes da colocação em funcionamento

⚠ ATENÇÃO!

É imprescindível montar a máquina por completo antes da colocação em funcionamento!

⚠ AVISO!

Risco para a saúde!

A inalação de vapores de gasolina/óleo lubrificante e gases de escape pode causar graves danos para a saúde, perda de consciência e, em casos extremos, a morte.

- Não inale vapores de gasolina/óleo lubrificante e gases de escape.
- Opere o produto apenas ao ar livre.

NOTA!

Danificação do produto

Se o produto for operado sem óleo do motor e de transmissão ou se este for insuficiente, podem ocorrer danos no motor.

- Abasteça de gasolina e óleo antes da colocação em funcionamento. O produto é fornecido sem óleo do motor e de transmissão.

NOTA!

Danos ambientais!

O óleo vertido pode contaminar permanentemente o ambiente. O líquido é altamente tóxico e pode provocar rapidamente a contaminação da água.

- Abasteça / drene o óleo apenas sobre superfícies planas e estáveis.
- Utilize um tubo de enchimento ou um funil.
- Recolha o óleo vertido para um recipiente adequado.
- Limpe imediatamente o óleo derramado com cuidado e elimine o pano de acordo com as normas locais.
- Elimine o óleo de acordo com as normas locais.

NOTA!

Risco de danos!

Se forem utilizados combustíveis incorretamente armazenados ou não esvaziados, isso pode entupir o carburador ou prejudicar o funcionamento do motor.

- Deite o combustível não necessário para um recipiente hermético e guarde-o num local escuro e fresco.

9.1 Abastecer de óleo do motor (Fig. 9)

⚠ Atenção!

A máquina é fornecida sem óleo do motor. Por este motivo, é imprescindível abastecer de óleo antes da colocação em funcionamento. Para isso, utilize um óleo multigraduado (SAE 10W-30 ou SAE 10W-40, consoante a temperatura de utilização).

Verifique regularmente o nível de óleo antes de cada colocação em funcionamento. Um nível de óleo demasiado baixo pode danificar o motor.

1. Coloque a máquina sobre uma superfície plana nivelada.
2. Desenrosque o indicador do nível de óleo (13).
3. Abasteça o depósito com óleo do motor com a ajuda de um funil (não incluído no âmbito de fornecimento). Respeite a quantidade máxima de enchimento de 600 ml. Abasteça o óleo com cuidado até à aresta inferior do tubo de enchimento.
4. Limpe o indicador do nível de óleo (13) com um pano limpo que não solte fiapos.
5. Volte a introduzir o indicador do nível de óleo (13) e verifique o nível de enchimento de óleo, sem apertar muito a régua de cubagem novamente.
6. O nível de óleo deve encontrar-se dentro da marcação central do indicador do nível de óleo.

- Se o nível de enchimento de óleo for demasiado baixo, adicione a quantidade de óleo recomendada (máx. 600 ml).
- Em seguida, enrosque novamente o indicador do nível de óleo (13).

9.2 Abastecer de gasolina (Fig. 10)

⚠ Atenção!

A máquina é fornecido sem gasolina. Por este motivo, é imprescindível abastecer de gasolina antes da colocação em funcionamento.

- Limpe a zona envolvente da área de abastecimento. As impurezas no depósito provocam avarias de funcionamento.
- Abra a tampa do depósito (20) com cuidado, para que a sobrepressão eventualmente existente possa ser libertada.
- Abasteça o depósito com gasolina (Super E10) com a ajuda de um funil (não incluído no âmbito de fornecimento).

Respeite a quantidade máxima de enchimento de 1 litro. Abasteça a gasolina com cuidado até à aresta inferior do tubo de enchimento.

- Volte a fechar a tampa do depósito (20). Garanta que o fecho do depósito fecha de forma estanque.
- Limpe a tampa do depósito (20) e a zona envolvente.
- Verifique o depósito e a tubagem de combustível quanto a fugas.
- Distancie-se, no mínimo, três metros do local do depósito antes de fazer arrancar o motor.

Não utilize gasolina já usada e contaminada. Não permita que entre sujidade e água no depósito de gasolina.

9.3 Verificação da pressão do pneu

Verifique regularmente a pressão do pneu. Um tempo longo de apoio nos pneus ou de exposição à luz solar promove o rápido envelhecimento dos pneus.

- Pressão do pneu recomendada para as rodas de acionamento: 1,38 bar
- Pressão do pneu recomendada para a roda de apoio: 3,1 bar

Nota: Se detetar que os pneus ou as rodas estão danificados, contacte o serviço de assistência ao cliente ou uma oficina especializada.

Controlo antes da utilização

- Verifique se existem fugas de óleo ou de gasolina em todos os lados do motor.
- Verifique o nível do óleo do motor.
- Verifique o nível de combustível –, o depósito deve estar, pelo menos, meio cheio.
- Verifique o estado do filtro de ar.
- Verifique o estado dos tubos de combustível.
- Preste atenção a indícios de danos.
- Verifique se todas as coberturas de proteção estão colocadas e se todos os parafusos, porcas e cavi-lhas estão apertados.

10. Operação da vassoura mecânica

10.1 Ajuste da altura do guiador (fig. 12)

- Ajuste o guiador (16) para uma altura boa para si (3 níveis).
- Para isso, utilize a pega (19) de lado inferior do guiador (16).
- Deixe que a pega (19) volte a encaixar audivelmente.



10.2 Arranque do motor (fig. 1, 11)

Controle os níveis de gasolina e de óleo do motor antes de cada arranque (ver as secções 9.1 e 9.2). Certifique-se de que a ficha da vela de ignição (4) está ligada na vela de ignição (4a).

- Coloque a alavanca do acelerador (18) na posição de ESTRANGULADOR, quando o motor estiver frio. Se o motor estiver quente, o estrangulador não é necessário.
- Pressione a bomba Primer (22), de acordo com a temperatura 1 a 4 vezes (ver a etiqueta no filtro de ar).
- Arranque o motor com o motor de arranque por cordão (14). Para tal, puxe a pega para fora aproximadamente 10-15 cm (até sentir resistência). Em seguida, puxar com força de rompante. Se o motor não arrancar, volte a puxar o motor de arranque por cordão (14).

4. Devido a uma camada de sujidade no motor, poderá ocorrer uma ligeira formação de fumo quando a máquina é utilizada pela primeira vez. Isto é normal.
5. Se o motor começar a trabalhar, coloque lentamente a alavanca do acelerador (18) na posição de arranque.
6. Depois de o motor aquecer, coloque a alavanca do acelerador (18) na velocidade desejada (velocidade máx., na lebre, e velocidade mín., na tartaruga).

10.3 Ligar o motor com arranque elétrico (fig. 11)

Controle os níveis de gasolina e de óleo do motor antes de cada arranque (ver as secções 9.1 e 9.2). Certifique-se de que a ficha da vela de ignição (4) está ligada na vela de ignição (4a).

1. Coloque a alavanca do acelerador (18) na posição de arranque.
2. Para ligar a máquina, insira a chave de ignição (23) na fechadura de ignição por baixo da pega e pressione a chave.
3. Mantenha a chave de ignição (23) pressionada até o motor ligar e depois solte-a.
4. Coloque a alavanca do acelerador (18) na velocidade desejada (velocidade máx., na lebre, e velocidade mín., na tartaruga).

Nota: Caso o motor não ligue com o arranque elétrico, carregue a bateria (25) com o carregador fornecido (26) (ver 11.6.).

10.4 Desligar o motor (fig. 1, 11)

1. Para desligar o motor, coloque a alavanca do acelerador (18) em "Motor desligado" e solte ambas as pegas de embraiagem (18, 1). Aguarde até que as escovas fiquem imobilizadas.
2. Retire a ficha da vela de ignição (4) da vela (4a), para evitar um arranque inadvertido do motor.
3. Remova a chave de ignição (23) e guarde-a num local seguro.

10.5 Ajuste da altura das escovas (fig. 12)

As escovas ficam ajustadas de forma ideal se, a partir do contacto com o solo, eles podem movimentar-se ainda 1,5 - 2 cm para baixo.

Ajuste as escovas com a ajuda da manivela (5) para a altura desejada.

1. Solte a porca de manípulo em estrela (5a).
2. Rode a manivela (5) no sentido contrário ao dos ponteiros do relógio para deslocar a escova para baixo. Rode a manivela (5) no sentido dos ponteiros do relógio para deslocar a escova para cima.
3. Aperte a porca de manípulo em estrela (5a) para fixar a manivela (5).

Atenção! Um ajuste demasiado baixo leva a uma sobrecarga dos motores e a um desgaste elevado.

10.6 Alterar o ângulo das escovas (fig. 1)

As escovas podem ser viradas em 25 graus para a esquerda e para a direita.

1. Levante o manete (15) do bloqueio.
2. Empurre o manete (15) para a frente para virar as escovas para a esquerda.
3. Puxe o manete (15) para trás para virar as escovas para a direita.
4. Volte a soltar o manete (15) para que ele engate.

Atenção: Se o recipiente de recolha estiver montado, não é possível virar as escovas.

10.7 Unidade de acionamento (fig. 11)

1. Engate uma velocidade e o sentido de marcha.
2. Pressione a alavanca de embraiagem da unidade de acionamento (18); a máquina começa a movimentar-se.
3. Solte a alavanca de embraiagem da unidade de acionamento (18), para parar a máquina.

Atenção! Enquanto a alavanca de embraiagem da unidade de acionamento (18) estiver ativa, a velocidade engatada não deve ser alterada. Tal poderá provocar danos graves na engrenagem!

10.8 Alavanca de embraiagem para o acionamento das escovas (1) (fig. 1, 11)

1. Pressione a alavanca de embraiagem do acionamento das escovas (1) para baixo, para ligar as escovas.
2. Solte a alavanca de embraiagem do acionamento das escovas (1), para parar as escovas.

10.9 Velocidade das escovas (fig. 1, 11)

1. Acione o botão de bloqueio (3a) na alavanca de velocidade das escovas (3) e empurre-o para a frente, para aumentar a velocidade das escovas.
2. Acione o botão de bloqueio (3a) na alavanca de velocidade das escovas (3) e puxe-o para trás, para reduzir a velocidade das escovas.

Atenção! Faça este ajuste apenas quando a escova estiver a funcionar!

11. Manutenção e limpeza

⚠ AVISO!

Perigo de ferimentos e risco de queimaduras!

O produto pode arrancar inesperadamente e, dessa forma, causar ferimentos. Além disso, podem-se alcançar temperaturas de 80 °C ou mais.

- Desligue o motor antes de quaisquer trabalhos de limpeza e manutenção.
- Deixe o motor arrefecer.
- Puxe o cabo da vela de ignição e remova a chave de ignição.

NOTA!

Risco de danos!

A penetração de água na caixa pode resultar em danos no motor. Além disso, o jato de um limpador de alta pressão pode danificar partes do produto.

- Limpe o produto com um pano, uma escova manual, etc.
- Não mergulhe o produto em água ou outros líquidos, nem o pulverize com um limpador de alta pressão.

NOTA!

Danos ambientais!

O óleo vertido pode contaminar permanentemente o ambiente. O líquido é altamente tóxico e pode provocar rapidamente a contaminação da água.

- Abasteça / drene o óleo apenas sobre superfícies planas e estáveis.
- Utilize um tubo de enchimento ou um funil.
- Recolha o óleo vertido para um recipiente adequado.
- Limpe imediatamente o óleo derramado com cuidado e elimine o pano de acordo com as normas locais.
- Elimine o óleo de acordo com as normas locais.

Plano de manutenção	
Controlo de conservação	Intervalo
Parafusos frouxos	Antes da colocação em funcionamento
Verificação de danos	Antes da colocação em funcionamento
Verificar a estanquidade do depósito de combustível	Antes da colocação em funcionamento
Verificação da pressão do pneu	Antes da colocação em funcionamento
Limpar a máquina	Após a colocação em funcionamento

Limpar a vela de ignição	A cada 50 horas de funcionamento
Limpar o filtro de ar	A cada 10 horas de funcionamento
Controlar o nível de óleo	A cada 25 horas de funcionamento
Efetuar a mudança do óleo	1x por ano

11.1 Verificação do nível de óleo (fig. 9)

1. Proceda tal como descrito em 9.1.

11.1.1 Mudança do óleo (fig. 9, 14)

Substituir o óleo do motor após as primeiras 20 horas de funcionamento e, posteriormente, a cada 50 horas ou uma vez por ano.

A mudança do óleo do motor deve ser efetuada com o motor à temperatura de funcionamento e desligado. Utilize apenas óleo do motor (SAE 30 ou SAE 10W-30).

1. Coloque a máquina sobre uma superfície plana nivelada.
2. Coloque um recipiente de recolha apropriado por baixo do bujão de drenagem do óleo (11).
3. Utilize uma chave de bocas de tamanho 13 mm (não incluída no âmbito de fornecimento) para abrir o tampão de drenagem do óleo (11) e esvaziar o óleo do motor.
4. Depois de o óleo do motor ter sido completamente drenado, aperte novamente o tampão de drenagem do óleo (11).
5. Agora, rode o indicador do nível de óleo (13) no sentido contrário ao sentido horário.
6. Abasteça de óleo de motor fresco e controle o nível de óleo (ver 9.1).
7. Em seguida, volte a rodar o indicador do nível de óleo (13) em sentido horário.

11.2 Manutenção do filtro de ar (fig. 1, 15)

⚠ PERIGO!

Perigo de incêndio e de explosão!

Em caso de limpeza incorreta, o combustível pode inflamar-se e, eventualmente, explodir. Tal provoca queimaduras graves ou a morte.

- Para limpar o filtro de ar é suficiente batê-lo ou soprá-lo com ar comprimido.
- Nunca limpe o filtro de ar com gasolina ou solventes inflamáveis.

NOTA!

Risco de danos!

O funcionamento do motor sem um elemento filtrante colocado pode causar danos no motor.

- Nunca permita que o motor funcione sem um elemento filtrante de ar colocado.

Um cartucho do filtro de ar sujo reduz a potência do motor devido a uma alimentação reduzida de ar para o carburador. Por isso, é absolutamente necessária uma inspeção regular.

O filtro de ar deve ser inspecionado a cada 10 horas de funcionamento e limpo, se necessário.

1. Retire a tampa do filtro de ar (21).
2. Verifique se a tampa do filtro de ar (21) apresenta furos ou fissuras. Substitua um elemento eventualmente danificado.
3. Limpe a sujidade do interior da caixa do filtro com um pano limpo e húmido. Certifique-se de que não penetra sujidade na abertura. Durante a limpeza do filtro, coloque novamente a tampa do filtro de ar (21) na caixa do filtro.
4. Retire o filtro (21a). Verifique se apresenta danos e substitua-o, se necessário.
5. Sobre o filtro (21a) de dentro para fora com ar comprimido. Não esfregue a sujidade do filtro (21a). Tal poderá provocar danos.
6. Volte a colocar o filtro limpo (21a).
7. Coloque a tampa do filtro de ar (21).

⚠ ATENÇÃO: Nunca deixe que o motor trabalhe sem o cartucho do filtro de ar ou com o mesmo danificado. Dessa maneira, pode entrar sujidade no motor, o que pode causar graves danos no motor. A garantia do fabricante perde a validade.

11.3 Manutenção da vela de ignição (fig. 1, 16)

Verifique a vela de ignição pela primeira vez após 10 horas de funcionamento quanto a sujidade e limpe-a eventualmente com uma escova de arame de cobre. De seguida, substituir a vela de ignição a cada 50 horas de funcionamento, se necessário.

1. Retire a ficha da vela de ignição (4) com um movimento rotativo.
2. Retire a vela de ignição (4a) com uma chave para velas de ignição (não incluída no âmbito de fornecimento).
3. Se necessário, limpe a vela de ignição (4a) com uma escova de arame de cobre.

4. Utilize um calibre de lâminas para ajustar a distância a 0,75 mm (0,030").
5. Volte a colocar a vela de ignição (4a) e certifique-se de que não a aperta demasiado.

11.4 Drenar o combustível com uma bomba de aspiração de gasolina

Se armazenada por um período mais longo, o combustível deve ser drenado.

⚠ AVISO!

Risco para a saúde!

A inalação de vapores de combustível/óleo lubrificante e gases de escape pode causar graves danos para a saúde, perda de consciência e, em casos extremos, a morte.

- Não inale vapores de combustível/óleo lubrificante e gases de escape.
- Esvazie o combustível apenas ao ar livre.

1. Mantenha um recipiente coletor sob a mangueira da bomba de aspiração de gasolina (não incluída no âmbito de fornecimento).
2. Desenrosque a tampa do depósito (20) e remova-a.
3. Introduza a mangueira da bomba de aspiração de gasolina para dentro do depósito de combustível e drene completamente o combustível, utilizando a bomba de aspiração de gasolina.
4. Enrosque de novo a tampa do depósito (20).

11.5 Substituição da correia em V

A correia em V só deve ser desmontada e substituída pelo nosso serviço de assistência ao cliente.

11.6 Carregar a bateria (25) (fig. 11)

A bateria (25) é carregado durante o funcionamento. No entanto, o arranque frequente pode tornar necessário carregar a bateria (25) com o carregador fornecido (26):

1. Insira a ficha na tomada de carregamento (24) e o carregador (26) numa tomada de 230 V~/50 Hz.
2. Carregue a bateria, pelo menos, durante 5 horas.

11.7 Desmontagem da bateria (25)

A bateria só deve ser desmontada e substituída pelo nosso serviço de assistência ao cliente.

Certifique-se de que as baterias são protegidas contra a utilização não autorizada (por ex., por crianças).

Durante o inverno, carregue a bateria (25) 1 ou 2 vezes para assegurar de que mantém a sua capacidade total de carga. Em caso de mau armazenamento, a bateria (25) pode sofrer danos. Neste caso, a garantia caduca.

12. Reparação e encomenda de peças sobresselentes

Após a reparação ou manutenção, certifique-se de que todas as peças de segurança estão colocadas e que se encontram num estado perfeito. Armazene peças que possam causar ferimentos fora do alcance de outras pessoas e de crianças.

Atenção: De acordo com a lei sobre a responsabilidade por produtos, o fabricante não assumirá qualquer responsabilidade por danos provocados por reparações incorretas ou pela não utilização de peças sobresselentes de origem.

Atribua a tarefa ao serviço de assistência ao cliente ou a um técnico autorizado. O mesmo se aplica aos acessórios.

Entre em contacto com o nosso centro de assistência para obter peças sobresselentes e acessórios. Para isso, utilize o código QR na capa.

Nota importante em caso de reparação:

No caso de devolução do aparelho para reparação, observe por favor que, por razões de segurança, ele deve ser enviado para a oficina sem óleo e sem gasolina.

12.1 Encomenda de peças sobresselentes

Ao encomendar peças sobresselentes, deve fornecer as seguintes informações:

- Designação do modelo
- Número de artigo
- Dados da placa de características

Peças sobresselentes / acessórios

Escova - n.º artigo:	5908703036
Lâmina de neve - n.º artigo:	5908703811
Recipiente de recolha - n.º artigo:	5908703810
Bateria - n.º artigo:	5908703027

12.2 Informações de assistência

Deve-se ter em conta que as seguintes peças deste produto estão sujeitas a um desgaste consoante a utilização ou natural ou que as seguintes peças são necessárias como consumíveis.

Peças de desgaste*: Escovas, correias em V, óleo de motor, vela de ignição, filtros de ar, rodas, roda de apoio, lábio vedante de borracha da caixa de recolha, barra de fricção da lâmina de neve

* Não obrigatoriamente incluídas no âmbito de fornecimento!

13. Transporte

⚠ AVISO!

Perigo de ferimentos!

O arranque involuntário e inesperado do produto pode causar ferimentos.

- Depois do carregamento, desligue o motor e retire a ficha da vela de ignição da mesma depois de o motor ter arrefecido.
- Retire a chave de ignição da fechadura de ignição.
- Devido ao seu próprio peso, o produto pode causar ferimentos graves por esmagamento.

Deixe o motor arrefecer antes do transporte ou carregamento para evitar queimaduras e excluir o risco de incêndio.

⚠ A máquina pode cair e causar danos ou ferimentos, se não for carregada corretamente.

Em caso de transporte de longa distância, esvazie completamente o depósito de combustível.

Imobilize a máquina sobre o veículo de transporte de modo que não role, nem deslize ou se vire e amarre adicionalmente a máquina.

14. Armazenamento

⚠ PERIGO!

Perigo de incêndio e de explosão!

Ao armazenar o produto próximo de possíveis fontes de ignição, pode deflagrar um incêndio ou dar-se uma explosão. Tal provoca queimaduras graves ou a morte.

- Elimine possíveis fontes de ignição como, p. ex., fogões, caldeiras de água quente a gás, secadores a gás, etc.

NOTA!

Risco de danos!

Se o produto não for armazenado corretamente, podem ocorrer danos no motor.

- Armazene o produto protegido da sujidade, pó e humidade.

14.1 Armazenamento durante pausas operacionais prolongadas:

Se a máquina não for utilizada por um período superior a 30 dias, siga os passos abaixo, a fim de a preparar para o armazenamento.

1. Esvazie completamente o depósito de gasolina (ver a secção 10.4). A gasolina armazenada que contenha etanol ou MTBE fica estagnada em 30 dias. A gasolina estagnada tem um elevado teor de borracha e, por isso, pode obstruir o carburador e limitar a alimentação de gasolina.
2. Ligue o motor e deixe-o trabalhar até que pare. Dessa maneira, garante-se que nenhuma gasolina permanece no carburador.
Assim, impede-se a formação de deposições no carburador que podem danificar o motor.
3. Drene o óleo do motor enquanto ainda está quente. Abasteça de óleo novo. (ver a secção 9.1.)
4. Retire o cabo da vela de ignição.
5. Retire a chave de ignição (23) da fechadura de ignição e guarde-a em segurança para impedir a utilização não autorizada ou indevida por crianças e outras pessoas.
6. Utilize panos limpos para limpar a máquina.
7. Armazene a máquina em posição vertical num edifício limpo e seco com boa ventilação.

Armazene o produto e os seus acessórios num local escuro, seco, sem geada e fora do alcance de crianças. A temperatura ideal de armazenagem situa-se entre 5 a 30 °C.

Guarde o produto na embalagem original.

Cubra a máquina para a proteger contra pó ou humidade.

Guarde o manual de instruções junto da máquina.

15. Eliminação e reciclagem

Notas relativas à embalagem



Os materiais de embalagem são recicláveis. Elimine as embalagens de modo ecológico.

Notas relativas à legislação alemã sobre aparelhos elétricos e eletrónicos (ElektroG)



Os aparelhos elétricos e eletrónicos usados não pertencem no lixo doméstico, devendo ser alvo de uma recolha ou eliminação separadas!

- As baterias e pilhas usadas que não estejam montadas de modo fixo no aparelho usado devem ser retiradas sem as destruir antes da entrega do aparelho! A sua eliminação é regulada pela legislação relativa a baterias.
- Os proprietários ou utilizadores de aparelhos eléctricos e eletrónicos são legalmente obrigados a devolver os mesmos após a sua utilização.
- O utilizador final tem a responsabilidade pela eliminação dos seus dados pessoais no aparelho usado a ser eliminado!
- O símbolo do caixote do lixo riscado significa que aparelhos usados eléctricos ou eletrónicos não devem ser eliminados no lixo doméstico.
- Os aparelhos usados eléctricos e eletrónicos podem ser entregues sem custos nos seguintes pontos:
 - Centros de recolha ou de eliminação públicos (p. ex. depósitos municipais)
 - Pontos de venda de aparelhos eléctricos (lojas físicas e online), desde que o revendedor esteja obrigado a aceitar a devolução ou a aceite de livre vontade.
 - Pode entregar sem custos até três aparelhos eléctricos usados com um comprimento de até 25 centímetros ao fabricante sem que tenha de comprar um aparelho novo ou a outro centro de recolha autorizado na sua vizinhança.
 - Para se informar acerca de condições de devolução adicionais dos fabricantes e distribuidores, queira entrar em contacto com o respetivo serviço de apoio ao cliente.
- Em caso de fornecimento de um aparelho eléctrico novo por parte do fabricante a um domicílio, este pode efetuar a recolha sem custos do aparelho eléctrico usado a pedido do utilizador final. Para tal, entre em contacto com o serviço de apoio ao cliente do fabricante.
- Estas declarações são apenas válidas para aparelhos que sejam instalados e vendidos nos países da União Europeia e que estejam sujeitos à Diretiva Europeia 2012/19/UE. Em países fora da União Europeia, a eliminação de aparelhos usados eléctricos e eletrónicos poderá estar regulada por outra legislação divergente.

Notas relativas à lei alemã sobre baterias (BattG)



As baterias e pilhas usadas não pertencem no lixo doméstico, devendo ser alvo de uma recolha ou eliminação separadas!

- Para a remoção segura de baterias e pilhas do aparelho elétrico e para informações acerca do seu tipo ou sistema químico, tenha em atenção as indicações no manual de instruções ou de montagem.
- Os proprietários ou utilizadores de baterias e pilhas são legalmente obrigados a devolver as mesmas após a sua utilização. A devolução está limitada a quantidades comuns a domicílios.
- Baterias usadas podem conter poluentes ou metais pesados, que podem provocar danos para o ambiente e para a saúde. A reciclagem de baterias usadas e a utilização dos recursos nelas contidos contribui para a proteção do ambiente e da saúde.
- O símbolo do caixote do lixo riscado significa que baterias e pilhas usadas não devem ser eliminadas no lixo doméstico.
- Adicionalmente, se os caracteres Hg, Cd ou Pb se encontrarem por baixo do símbolo do caixote de lixo, eles representam o seguinte:
 - Hg: a bateria contém mais de 0,0005 % de mercúrio
 - Cd: a bateria contém mais de 0,002 % de cádmio
 - Pb: a bateria contém mais de 0,004 % de chumbo
- As baterias e pilhas podem ser entregues sem custos nos seguintes pontos:
 - Centros de recolha ou de eliminação públicos (p. ex. depósitos municipais)
 - Pontos de venda de baterias e pilhas
 - Centros de recolha do sistema de recolha comum para baterias usadas de aparelhos
 - Centro de recolha do fabricante (caso ele não seja membro do sistema de recolha comum)
- Estas declarações são apenas válidas para baterias e pilhas que sejam vendidas nos países da União Europeia e que estejam sujeitas à Diretiva Europeia 2006/66/CE. Em países fora da União Europeia, a eliminação de baterias e pilhas poderá estar regulada por outra legislação divergente.

Desmontar a bateria antes da eliminação do aparelho

- Antes da eliminação do aparelho, a bateria integrada deve ser desmontada e eliminada separadamente de modo ecológico.
- Cole contactos abertos e embale a bateria de modo a que ela não se movimente dentro da embalagem. Respeite igualmente eventuais regulamentos nacionais adicionais.

Para as possibilidades de eliminação do aparelho, consulte a sua câmara municipal.

Combustíveis e óleos

- Antes da eliminação do aparelho, deve-se esvaziar o depósito de combustível e o reservatório de óleo do motor!
- O combustível e óleo do motor não devem ser eliminados como lixo doméstico ou no esgoto e têm de ser entregues num ponto de recolha ou eliminação separado!
- Reservatórios de combustível e de óleo vazios devem ser eliminados de forma ecológica.

16. Resolução de problemas

Falha	Causa possível	Resolução
O motor não arranca	Ficha da vela de ignição retirada.	Ligue o cabo da vela de ignição à vela de ignição.
	Vela de ignição com sujidade.	Limpar, configurar a distância ou substituir.
	Sem combustível ou combustível antigo.	Encher com gasolina limpa e fresca.
	O estrangulador de ar não está na posição de aberto.	No arranque a frio, a alavanca de estrangulamento deve estar na posição de estrangulador.
	Tubo de combustível entupido.	Verificar o tubo de combustível quanto a vincos ou danos.
	O motor "morre".	Aguarde alguns minutos antes de um novo arranque.
O motor funciona de modo irregular	Ficha da vela de ignição solta.	Ligar e fixar o cabo da vela de ignição.
	Tubo de combustível entupido ou combustível antigo.	Encher o depósito com gasolina limpa e fresca.
	Ventilação entupida	Limpar o filtro de ar.
	Água ou sujidade no circuito de combustível	Esvazie o depósito. Abasteça o depósito com combustível fresco.
	Ajuste incorreto do carburador	Entre em contacto com o apoio ao cliente.
Motor sobreaquecido	Nível do óleo do motor baixo.	Reabasteça com óleo.
	Filtro de ar sujo.	Limpe ou substitua o filtro de ar.
	Fluxo de ar limitado.	Remover e limpar a caixa.
	O carburador não está corretamente ajustado.	Entre em contacto com o apoio ao cliente.
A máquina não se move com o motor em funcionamento	A velocidade não foi corretamente selecionada.	Colocar a alavanca de comutação na posição correta de comutação.
A máquina não anda para a frente	Pressão dos pneus diferente	Verificar a pressão do pneu.
O motor não liga com o arranque elétrico	Carregar a bateria.	Carregue a bateria, pelo menos, durante 5 horas.

Vysvětlení symbolů na výrobku

Symbole použité v této příručce vás mají upozornit na možná rizika. Bezpečnostní symboly a vysvětlivky, které je provádějí, musejí být přesně pochopeny. Samotné varování rizika neodstraní a nemohou nahradit správná opatření pro prevenci úrazů.

	<p>Pozor! Nedodržování bezpečnostních značek a výstražných upozornění umístěných na stroji, jakož i nedodržování bezpečnostních a provozních pokynů může vést k vážným zraněním a dokonce k úmrtí.</p>
	<p>Před uvedením do provozu si přečtěte a dodržujte návod k obsluze a bezpečnostní pokyny!</p>
	<p>Používejte ochranné brýle!</p>
	<p>Používejte ochranu sluchu!</p>
	<p>Noste pevnou obuv!</p>
	<p>Maximální sklon svahu je 20°.</p>
	<p>Je zakázáno odstraňovat nebo upravovat ochranná a bezpečnostní zařízení.</p>
	<p>Rotující kartáče! Držte své tělo dál! Nesahejte do rotujících kartáčů. Nebezpečí zranění!</p>
	<p>POZOR! Provozní látky jsou hořlavé a výbušné – nebezpečí popálení. Netankujte, je-li motor horký nebo když běží.</p>
	<p>Nebezpečí otravy! Používejte přístroj pouze venku a nikdy v uzavřených nebo špatně větraných prostorech.</p>
	<p>Vytáhněte konektor zapalovací svíčky, než začnete s údržbou.</p>
	<p>Nebezpečí v důsledku předmětů, které létají kolem! Zajistěte, aby jiné osoby dodržovaly dostatečnou bezpečnou vzdálenost. Nedovolte, aby se k přístroji přibližovaly nepovolané osoby.</p>
	<p>Pozor - horké povrchy - nebezpečí popálení.</p>

	<p>Zaručená hladina akustického výkonu.</p>
	<p>Motorový olej</p>
	<p>Zkontrolujte stav oleje.</p>
	<p>Stiskněte palivové čerpadlo „Primer“.</p>
	<p>Plynová páčka</p>
	<p>Páka pro regulaci otáček kartáčů (páka rychlosti kartáčů)</p>
	<p>Nastavení výšky vodícího madla</p>
	<p>Nastavení výšky kartáčů</p>
	<p>Pohon kartáčů</p>
	<p>Pohon pojezdu</p>
	<p>Výrobek odpovídá platným evropským směrnicím.</p>
<p>⚠ Pozor!</p>	<p>Místa, která se týkají bezpečnosti, jsme v tomto návodu k obsluze označili touto značkou.</p>

Obsah:
Strana:

1.	Úvod.....	144
2.	Popis výrobku	144
3.	Rozsah dodávky	145
4.	Použití v souladu s určením	145
5.	Všeobecné bezpečnostní pokyny	145
6.	Technické údaje	148
7.	Rozbalení	149
8.	Montáž	149
9.	Před uvedením do provozu.....	150
10.	Provoz zametacího stroje	151
11.	Údržba & čištění	152
12.	Oprava & objednávka náhradních dílů	154
13.	Přeprava	155
14.	Skladování	155
15.	Likvidace a recyklace	156
16.	Odstraňování poruch	157
17.	Prohlášení o shodě.....	356

1. Úvod

Výrobce:

Scheppach GmbH
Günzburger Straße 69
D-89335 Ichenhausen

Vážený zákazníkú,

přejeme vám mnoho radosti a úspěchu při práci s novým výrobkem.

Upozornění:

Výrobce tohoto výrobku neručí podle platného zákona o odpovědnosti za vady výrobku za škody, které vzniknou na tomto výrobku nebo jeho prostřednictvím v případě:

- neodborné manipulace,
- Nedodržování návodu k obsluze,
- Opravy třetí osobou, neoprávněnými odborníky
- Montáž a výměna neoriginálních náhradních dílů
- použití, které není v souladu s určením
- výpadků elektrického zařízení v případě nedodržení elektrických předpisů a ustanovení VDE 0100, DIN 57113 / VDE 0113

Mějte na paměti:

Před montáží a zprovozněním si přečtete celý text návodu k obsluze.

Tento návod k obsluze vám má usnadnit seznámení s výrobkem a jeho používání v souladu s určením.

Návod k obsluze obsahuje důležitá upozornění, jak s výrobkem pracovat bezpečně, odborně a ekonomicky, abyste zabránili rizikům, ušetřili náklady za opravy, omezili dobu nečinnosti a zvýšili spolehlivost a životnost výrobku.

Kromě bezpečnostních ustanovení tohoto návodu k obsluze musíte bezpodmínečně dodržovat předpisy své země, které platí pro provoz výrobku.

Uchovávejte návod k obsluze u výrobku v plastovém obalu, který jej bude chránit před znečištěním a vlhkostí. Před započetím práce si jej musí každý pracovník obsluhy přečíst a pečlivě jej dodržovat.

S výrobkem smíjí pracovat jen osoby, které jsou poučeny o jeho použití a informovány o nebezpečích, která jsou s ním spojena.

Dodržujte minimální požadovaný věk obsluhy.

Kromě bezpečnostních pokynů, které jsou obsaženy v tomto návodu k obsluze, a zvláštních předpisů vaší země, je při provozu konstrukčně stejných výrobků zapotřebí dodržovat všeobecně uznávaná technická pravidla.

Nepřebíráme žádnou záruku za nehody nebo škody způsobené nedodržením tohoto návodu a bezpečnostních pokynů.

2. Popis výrobku (obr. 1 + 11)

1. Páka spojky pohonu kartáčů
2. Plynová páčka
3. Páka rychlosti kartáčů
- 3a. Blokovací knoflík
4. Konektor zapalovací svíčky
- 4a. Zapalovací svíčka
5. Klika
- 5a. Matice s hvězdicovým kolečkem / pojistná matice
6. Držák pro sněhovou radlici/sběrnou nádobu
7. Ochranný plech vlevo/vpravo
- 7a. Šroub
- 7b. Matice
8. Kartáčové válečky
- 8a. Hřidel kartáče
- 8b. Tvarový kotouč
- 8c. Příložka
- 8d. Matice
9. Opěrné kolečko
10. Kolo
11. Vypouštěcí šroub oleje
12. Volící páka
- 12a. Šroub
- 12b. Matice
13. Olejová měrka
14. Lankový startér
15. Výkyvná tyč
- 15a. Závitový kolík
- 15b. Pružina
- 15c. Podložka
- 15d. Matice
16. Vodicí madlo
- 16a. Matice
- 16b. Upevňovací čep
17. Úchop
18. Páka spojky pohonu pojezdu
19. Rukojeť pro nastavení vodicího madla
20. Víko nádrže
21. Víko vzduchového filtru
- 21a. Vzduchový filtr
22. Čerpadlo Primer
23. Klíček zapalování / el. startér
24. Nabíjecí zásuvka
25. Baterie (bez obrázku)
26. Nabíječka (bez obrázku)

3. Rozsah dodávky

Poz.	Počet	Označení
12	1 x	Volící páka
8	2 x	Kartáčový váleček
8a	1 x	Hřidel kartáče
8b	2 x	Tvarový kotouč
8c	2 x	Velká podložka
8d	2 x	Matice
7	2 x	Ochranný plech vlevo/vpravo
23	2 x	Klíček zapalování
	1 x	Nabíječka
	1 x	Návod k obsluze

4. Použití v souladu s určením

Benzínový zametací stroj, včetně nastavných dílů, byl speciálně vyvinut pro údržbu a čištění zpevněných povrchů, chodníků, příjezdových cest a dobře větraných skladovacích prostor. Stroj neprovozujte v uzavřených prostorách.

Benzínový zametací stroj je vhodný k zametání, resp. zachycení volných nečistot. Při nasazení sněhové radlice lze benzínový zametací stroj použít k odklízení sněhu.

Benzínový zametací stroj nepoužívejte za deště.

Stroj se smí používat pouze v souladu s jeho určením. Jakékoliv jiné použití je v rozporu s určením.

Za škody nebo zranění všeho druhu, které vzniknou na základě použití v rozporu s určením, zodpovídá uživatel/obsluhující osoba a ne výrobce.

Součástí použití k určenému účelu je dodržování bezpečnostních pokynů a také montážní návod a provozní pokyny v návodu k obsluze.

Osoby provádějící obsluhu a údržbu stroje s ním musí být seznámeny a informovány o potenciálních nebezpečích.

Kromě toho je třeba co nejpřesněji dodržovat platné předpisy pro prevenci nehodovosti.

Je třeba dodržovat ostatní všeobecná pravidla pro oblast pracovního lékařství a bezpečnostně technická pravidla.

Změny stroje zcela vylučují ručení výrobce za škody, které takto vzniknou.

Stroj smí být používán jen s originálními díly a originálním příslušenstvím výrobce.

Respektujte prosím to, že naše přístroje nebyly v souladu s určením konstruovány pro komerční, řemeslné a průmyslové použití. Nepřebíráme zodpovědnost v případech, když se přístroj použije v komerčních, řemeslných nebo průmyslových provozech, a při srovnatelných činnostech.

5. Všeobecné bezpečnostní pokyny

V tomto návodu k obsluze jsme tímto symbolem označili pasáže, které se týkají vaší bezpečnosti: **⚠**

Kromě toho obsahuje návod k obsluze jiné důležité texty, které jsou označené slovem „**POZOR!**“.

⚠ Pozor!

Při použití přístroje je nutné dodržovat jednotlivá bezpečnostní opatření, aby se zabránilo zraněním a škodám. Pročtěte si proto pečlivě tento návod k obsluze / bezpečnostní pokyny. Pokud byste přístroj předali jiné osobě, přiložte k němu prosím i tento návod k obsluze / bezpečnostní pokyny. Nepřebíráme žádnou záruku za nehody nebo škody způsobené nedodržením tohoto návodu a bezpečnostních pokynů.

⚠ NEBEZPEČÍ

V případě nedodržení tohoto pokynu hrozí maximální ohrožení života, respektive nebezpečí smrtelných poranění.

⚠ VAROVÁNÍ

V případě nedodržení tohoto pokynu hrozí ohrožení života, respektive nebezpečí těžkých poranění.

⚠ OPATRNĚ

V případě nedodržení tohoto pokynu hrozí nebezpečí lehkého až středního poranění.

UPOZORNĚNÍ!

V případě nedodržení tohoto pokynu hrozí nebezpečí poškození motoru nebo jiných věcných hodnot.

- Seznamte se dobře se strojem.
- Přečtěte si pozorně návod k obsluze a přesvědčte se, že jste jeho obsahu a všem štítkům umístěným na stroji porozuměli.
- Seznamte se s oblastí používání a omezeními stroje, a také se zvláštními zdroji rizik.

- Přesvědčte se, zda přesně znáte všechny ovládací prvky a jejich funkci.
- Přesvědčte se, zda víte, jak se stroj zastavuje a jak se rychle deaktivují ovládací prvky.
- Nepokoušejte se stroj používat, aniž byste znali přesně fungování a požadavky na údržbu motoru a věděli, jak předcházet úrazům a materiálním škodám.
- Nedovolte, aby se k Vám během práce přibližovali jiné osoby, zejména děti.

Pracovní oblast

- Stroj nikdy nespouštějte ani neobsluhujte v uzavřených prostorách. Výfukové plyny jsou nebezpečné, protože obsahují oxid uhelnatý, který je bez zápachu a smrtelně jedovatý. Stroj používejte pouze v dobře odvětrávaném venkovním prostoru.
- Stroj nikdy nepoužívejte při nedostatečné viditelnosti nebo při špatných světelných podmínkách.

Bezpečnost osob

- Stroj nikdy nepoužívejte, pokud jste užili drogy, alkohol nebo léky, které ovlivňují schopnost správné obsluhy stroje.
- Používejte vhodný oděv. Noste dlouhé nohavice, vysoké boty a používejte rukavice.
- Nenoste volný oděv, krátké kalhoty a žádné šperky. Dlouhé vlasy mějte stažené, aby nesahaly níže než po ramena. Vaše vlasy, oděv a rukavice udržujte mimo dosah pohyblivých dílů. Volný oděv, šperky nebo dlouhé vlasy mohou být pohyblivými díly zachyceny. Před spuštěním váš stroj zkontrolujte.
- Ponechejte ochranné kryty na svém místě a funkční.
- Přesvědčte se, zda jsou bezpečně utaženy všechny matice, šrouby atd.
- Stroj nikdy nepoužívejte, pokud vyžaduje opravu nebo je ve špatném mechanickém stavu. Poškozené, chybějící nebo vadné díly před obsluhou vyměňte.
- Zkontrolujte stroj z hlediska úniku benzínu.
- Udržujte ho funkční. Stroj nikdy nepoužívejte, pokud motor nelze příslušným spínačem zapnout nebo vypnout.
- Stroj na benzín, který nelze ovládat spínačem motoru, je nebezpečný a musí se vyměnit.
- Navykněte si před spuštěním stroje zkontrolovat, zda se v prostoru stroje nenachází šroubováky a klíče. Šroubovák nebo klíč, který se ještě nachází v rotující části stroje, může zapříčinit úraz.

- Buďte pozorní, dávejte pozor na své jednání a používejte zdravý rozum, pokud se strojem pracujete. Nepřeceňujte se.
- Stroj nikdy nepoužívejte, pokud jste bosí nebo máte nazuté sandály či jiné podobné lehké boty. Noste ochrannou pracovní obuv, která chrání vaše chodidla a zlepšuje vaši stabilitu na kluzkém povrchu.
- Vždy si zajistěte dobrou stabilitu a rovnováhu. Tak můžete stroj lépe kontrolovat i v nečekaných situacích.
- Zabraňte nechtěnému spuštění. Zajistěte, aby byl spínač motoru vypnutý, než se pustíte do přepravy stroje nebo prací na údržbě stroje. Přeprava nebo práce na údržbě stroje mohou zapříčinit úraz, pokud by byl spínač zapnutý.

Bezpečnost při zacházení s benzínem

- Benzín je snadno vznětlivý a jeho plyny mohou explodovat, pokud se zapálí.
- Proveďte bezpečnostní opatření pro zacházení s benzínem pro snížení rizika těžkého poranění.
- Používejte vhodný benzínový kanystr, pokud budete chtít nádrž naplnit nebo vypustit.
- Tyto práce provádějte pouze v dobře odvětrávaném venkovním prostoru.
- Nekuřte. Nenechteje pronikat do blízkosti žádné jiskry, otevřené plameny nebo jiné zdroje vznícení, pokud doplňujete benzín nebo pracujete se strojem.
- Nádrž nikdy neplňte ve vnitřním prostoru. Udržujte uzemněné, elektricky vodivé předměty, jako jsou nástroje, mimo dosah volně stojících elektrických dílů a vedení, abyste zabránili tvorbě jisker nebo elektrického oblouku. Mohlo by tím dojít ke vznícení benzínových plynů.
- Před plněním nádrže motor vždy zastavte a nechejte ho vychladit. Víko nádrže nesundávejte a nádrž netankujte, pokud motor běží nebo je horký.
- Stroj nikdy nepoužívejte, pokud víte o netěsnosti v benzínovém systému. Víko nádrže pomalu uvolněte, abyste vypustili možný tlak v nádrži. Nádrž nikdy nepřepfňujte (benzín by se neměl nacházet nad vyznačenou maximální hladinou). Benzínovou nádrž opět bezpečně zavřete víkem a utfete rozlitý benzín.
- Stroj nikdy nepoužívejte, pokud není víko nádrže zašroubované. Eliminujte zdroje vznícení v blízkosti rozlitého benzínu. Pokud se benzín rozlil, nepokoušejte se stroj spustit. Stroj odstraňte z rozlité oblasti a zabraňte tvorbě zdrojů vznícení, dokud benzínové plyny nevyprchají.
- Benzín uchovávejte v kanystrech speciálně vyrobených pro tento účel.

- Benzín skladujte na chladném, dobře odvětrávaném místě mimo dosah jisker a otevřeného plamene nebo jiných zdrojů vznícení. Benzín nebo stroj s naplněnou nádrží nikdy neuchovávejte v budově, ve které mohou benzinové plyny přijít do kontaktu s jiskrami, otevřenými plameny nebo jinými zdroji vznícení, jako jsou například ohřívače vody, pece, sušičky oděvů aj.
- Před uložením stroje v uzavřeném prostoru nechte motor vychladit.

Bezpečnost baterie

- Aby se zabránilo vzniku jisker následkem zkratu, musí se vždy ukostřovací kabel (–) odpojit od baterie jako první a jako poslední znovu připojit.
- Při pracích na baterii nikdy nekuřte. Baterii chraňte před jiskrami, otevřenými plameny a ostatními zdroji tepla.
- Při použití startovacích kabelů je zapotřebí zvláštní opatrnosti. Řiďte se příslušnými pokyny, abyste zabránili poškození přístroje (zvláště startér používejte maximálně 10 sekund).
- Baterii nikdy neotvírejte a nenechte ji spadnout.
- Baterii vždy nabíjejte v uzavřené místnosti s dobrým větráním, suché a chráněné proti povětrnostním vlivům.
- Nezkratujte připojky baterie.
- Deformované nebo vadné (vyteklé) baterie se nesmí používat, je třeba je vyměnit a ekologicky zlikvidovat. Dodržujte platné předpisy daného státu.
- Z vadných baterií může vytékat kapalina. Zabraňte kontaktu! Při náhodném kontaktu opláchněte vodou. Pokud se kapalina dostane do očí, vyhledejte lékařskou pomoc. Unikající kapalina z baterie může způsobit podráždění pokožky, popáleniny a poleptání.
- Připojovací kabel na baterii podrobujte pravidelně vizuální kontrole, zda není poškozený. Poškozené kabely nechte vyměnit odborníkem.
- Pojistky se nesmí nikdy přemostňovat. Nikdy nepoužívejte pojistku o jiné než předepsané zatížitelnosti (ampéry).

Používání a péče o stroj

- Stroj nikdy nezvedejte ani nepřenašejte, pokud motor běží.
- Se strojem nezacházejte násilně.
- Používejte správný stroj pro váš účel použití. Správný stroj bude provádět práce, pro které byl zkonstruován, lépe a bezpečněji.

- Neměňte nastavení regulátoru otáček motoru ani ho nepřetáčejte. Regulátor otáček kontroluje maximální rychlost motoru při maximální bezpečnosti.
- Nenechávejte ruce ani nohy v blízkosti rotujících dílů.
- Vyvarujte se kontaktu s horkým benzinem, olejem, výfukovými plyny a horkými povrchy. Nedotýkejte se motoru nebo tlumiče výfuku. Tyto díly jsou během používání horké. Zůstávají také ještě horké i krátkou dobu po vypnutí stroje.
- Před prováděním prací na údržbě nebo nastavení nechejte motor vychladit.
- Pokud by stroj začal vydávat neobvyklý hluk nebo vibrace, motor ihned vypněte, odpojte kabel zapalovací svíčky a zjistěte příčinu. Neobvyklý hluk nebo vibrace jsou známkou závady.
- Používejte pouze nástavbové díly a díly příslušenství schválené výrobcem. Nedodržení může mít za následek poranění.
- Na stroji provádějte údržbu. Zkontrolujte chybné vyrovnaní nebo blokování pohyblivých dílů, poškozené díly a jiné stavy, které by mohly omezovat funkčnost stroje. Před dalším opětovným použitím stroj nechejte opravit, pokud jste zjistili závady. Mnoho úrazů je výsledkem špatně prováděné údržby zařízení.
- Motor a tlumič výfuku udržujte mimo kontakt s trávou, listy, nadměrnými mazivy nebo usazeninami uhlíku, abyste snížili riziko požáru.
- Stroj nikdy nepolívejte ani nekropte vodou nebo jinými kapalinami.
- Udržujte rukojeti suché, čisté a bez malých částic.
- Po každém použití stroj vyčistěte.
- Dodržujte platné směrnice o likvidaci odpadů pro benzín, olej apod. kvůli ochraně životního prostředí.
- Vypnutý stroj uchovávejte mimo dosah dětí a nechávejte osoby, které nejsou se strojem a tímto návodem seznámeny stroj používat. Stroj je v rukou nevyškolených uživatelů nebezpečný.

Servis

- Před čištěním, opravami, kontrolou nebo nastavením motor vypněte a přesvědčte se, že jsou pohyblivé díly zastaveny.
- Vždy zajistěte, aby plynová páčka byla v poloze „vyp“. Odpojte kabel zapalovací svíčky a udržujte ho mimo zapalovací svíčku, abyste zabránili nechtěnému nastartování.
- Údržbu stroje nechte provádět kvalifikované pracovníky. Používejte pouze originální náhradní díly. Tím se zajistí, zachování bezpečnosti stroje.

Zbytková rizika

Stroj je zkonstruován podle aktuálního stavu techniky a podle uznávaných bezpečnostně-technických norem. Přesto se mohou během práce vyskytnout jednotlivá zbytková rizika. Zbytková rizika lze minimalizovat, pokud budete dodržovat „bezpečnostní pokyny“ a „použití v souladu s určeným účelem“ a kompletní „návod k obsluze“.

- Při provozu stroje nevkládejte ruce do pracovního prostoru.
- Pečlivě zkontrolujte oblast, ve kterém máte pracovat, a udržujte pracovní oblast čistou a bez nečistot, abyste zabránili nebezpečí zakopnutí. Pracujte na rovné hladké podlaze.
- Během montáže, instalace, provozu, údržby, opravy a přepravy nikdy nevystavujte žádnou část těla v místě, kde by Vám v případě pohybu hrozilo nebezpečí.
- Když motor běží, nikdy neopouštějte stanoviště obsluhy.
- Zařízení vždy během provozu držte oběma rukama. Řídicí tyč držte vždy pevně.
- Buďte mimořádně opatrní, když používáte zpětný chod, nebo když stroj přitahujete k sobě.
- Buďte mimořádně opatrní, když pracujete na šterkových cestách, chodnicích nebo silnicích, nebo je přejíždíte. Vždy dbejte na skrytá nebezpečí a provoz.

Varování! Tento elektrický nástroj vytváří během provozu elektromagnetické pole. Toto pole může za určitých podmínek ovlivňovat aktivní nebo pasivní zdravotní implantáty. Pro snížení rizika vážných nebo smrtelných úrazů doporučujeme osobám se zdravotními implantáty, aby se před obsluhou tohoto elektrického nástroje obrátily na svého lékaře nebo na výrobce zdravotního implantátu.

6. Technické údaje

Převodovka	3 dopředné chody/1 zpětný chod
Dopředná rychlost	2,5 - 4,3 km/h
Zpětná rychlost	2,5 km/h
Celková šířka stroje	106 cm
Šířka zametání	100 cm
Průměr kartáče	350 mm
Rychlost kartáče	5 stupňů / 180 - 350 min ⁻¹
Úhel kartáče	-25° / +25°
Hmotnost	82 kg
Pohon:	
Typ motoru	Čtyřtákní motor
Zdvihový objem	173 ccm ³
Velikost pneumatik hnacích kol	13"x5.00-6
Velikost pneumatiky opěrného kolečka	4"x2.6-2.8
Zatěžovací otáčky	2800 min ⁻¹ .
Maximální otáčky	2900 min ⁻¹ .
Sklon svahu	max. 20°
Startér motoru	Lankový startér / Elektrický start
Výkon	3,6 kW / 4,9 PS
Pohonná hmota	Normální/bezolovnatý benzín max. 10% bioetanol
Max. objem palivové nádrže	1 l
Potřebný motorový olej	SAE 10W-30 / 10W-40
Max. objem olejové nádrže	0,6 l
Napětí baterie	12 V
Kapacita baterie	5Ah
Typ baterie	Kyselina olovnatá

Technické změny vyhrazeny!

Hluk a vibrace

Uvedené hodnoty hlukových emisí byly stanoveny podle norem EN ISO 3744 pro akustický výkon, resp. EN ISO 11201 pro akustický tlak.

Hluk může mít závažný vliv na vaše zdraví. Pokud hladina hluku stroje přesahuje 85 dB, použijte vhodnou ochranu sluchu.

Charakteristiky hlučnosti:

Hladina akustického tlaku L_{pA}	74,4 dB
Kolisavost K_{pA}	2,5 dB
Hladina akustického výkonu L_{WA}	98 dB

Charakteristiky vibrací:

Vibrace řídicí páčky vpravo A_{Tvr}	7,127 m/s ²
Vibrace řídicí páčky vlevo A_{Tvl}	5,577 m/s ²
Nepřesnost měření K_{PA}	1,5 m/s ²

Udávané hodnoty hlučnosti byly změřeny na základě normované zkušební metody a lze je používat pro vzájemné porovnání různých nástrojů.

Navíc se tyto hodnoty hodí pro předběžný odhad zatížení uživatele hlukem.

⚠ VAROVÁNÍ

Hodnota vibračních emisí se může během reálného používání lišit od uvedené hodnoty v závislosti na způsobu použití zařízení.

Pokuste se zajistit, abyste udrželi zatížení vibracemi na co nejnižší úrovni. Opatřeními k omezení zatížení vibracemi jsou například nošení rukavic při používání nástroje a omezení pracovní doby. Přitom je třeba zohlednit všechny části provozního cyklu (například doby, kdy je přístroj vypnutý, a doby, kdy je sice zapnutý, běží však naprázdno).

Varování!

V případě delší práce může v důsledku vibrací v rukou dojít k poruše prokrvení rukou (syndrom bílých prstů). Syndrom bílých prstů je vaskulární onemocnění, při němž se křečovitě stahují malé krevní cévy v prstech rukou a nohou. Dotčené oblasti již nejsou dostatečně zásobovány krví, a proto vypadají velmi bledě. Časté používání vibrujících přístrojů může u osob s narušením krevního oběhu (např. kuřáci, diabetici) způsobit poškození nervů.

Pokud zaznamenáte neobvyklé negativní účinky, okamžitě ukončete práci a poraďte se s lékařem.

Dodržujte následující pokyny pro snížení rizik:

- Tělo a zvláště ruce udržte v chladném počasí teple.
- Provádějte pravidelné přestávky a pohybujte rukama, abyste podpořili krevní oběh.
- Pravidelnou údržbou a pevnými díly na přístroji zajistíte co možná nejnižší vibrace stroje.

Omezte hlučnost a vibrace na minimum!

7. Rozbalení

- Otevřete obal a výrobek opatrně vyjměte.
- Odstraňte balicí materiál a obalové a přepravní pojistky (pokud je jimi výrobek opatřen).
- Zkontrolujte, zda je rozsah dodávky úplný.
- Zkontrolujte výrobek a díly příslušenství, zda nevykazují škody způsobené přepravou. V případě reklamaci je třeba okamžitě uvědomit dodavatele. Pozdější reklamace nebudou uznány.
- Uchovejte obal dle možností až do uplynutí záruční doby.
- Před použitím se s výrobkem seznáme podle návodu k obsluze.
- Používejte u příslušenství a opotřebitelných a náhradních dílů pouze originální díly. Náhradní díly obdržíte u specializovaného prodejce.
- Uveďte při objednávání naše čísla výrobku a rovněž typ a rok výroby.

⚠ VAROVÁNÍ!

Výrobek a balicí materiál nejsou dětská hračka! S plastovými sáčky, fóliemi a drobným díly si nesmějí hrát děti! Hrozí nebezpečí spolknutí těchto věcí a udušení!

8. Montáž

Zametací stroj není kompletně smontovaný z výroby. Pro smontování jsou zapotřebí alespoň 2 osoby! Šrouby a matice jsou již lehce předmontované a najdete je na příslušných dílech.

8.1 Montáž sněhové radlice a sběrné nádoby

Montáž sněhové radlice a sběrné nádoby je popsána v samostatných montážních návodech.

8.2 Montáž řídicí páky (12) (obr. 4)

1. Upevněte řídicí páku (12) pomocí přiložených šroubů se šestihlannou hlavou (12a) (M6 x 22 mm) a samojistných matic (12b) (SW10).

8.3 Montáž vodícího madla (16) (obr. 5)

1. Nasaďte vodící madlo (16) na upevňovací čepy (16b) na stroji.
2. Dotáhněte nyní čtyři samojistné matice M10 (16a) (SW15).

8.4 Montáž výkyvné tyče (15) (obr. 6)

1. Nasaďte podložku (15c), pružinu (15b) a druhou podložku (15c) na závitový kolík (15a).
2. Zasuňte výkyvnou tyč (15) skrz otvor.
3. Přitlačte výkyvnou tyč (15) na závitový kolík (15a) a pevně přišroubujte samojistnou matici M10 (15d) (SW15).

8.5 Montáž ochranných plechů (7) (obr. 7)

1. Připevněte ochranné plechy (7) na levou a pravou stranu zametacího stroje.
2. Upevněte ochranné plechy (7) pomocí šroubováku pro šrouby s křížovou drážkou, dodaných šroubů (7a) (M8 x 12 mm) a samojistných matic (7b) (M8) (SW13).

8.6 Montáž kartáčových válečků (8) (obr. 3, 8)

1. Odstraňte na jedné straně hřídele kartáče (8a) předmontovanou matici (M10), pružný kroužek, příložku (8c) a tvarový kotouč (8b).
2. Následně nasaďte kartáčový váleček (8) na hřídel kartáče (8a). Přitom dbejte na to, aby drážka kartáčového válečku (8) odpovídala vačkám hnací jednotky.
3. Zasuňte hřídel kartáče (8a) skrz hnací jednotku.
4. Nasaďte druhý kartáčový váleček (8) na hřídel kartáče (8a). Přitom dbejte na to, aby drážka kartáčového válečku (8) odpovídala vačkám hnací jednotky.
5. Nasaďte tvarový kotouč (8b), příložku (8c) a pružný kroužek na hřídel kartáče (8a).
6. Našroubujte matici (M10) (SW16) a utáhněte ji tím, že zajistíte matici (M10) (SW17) na protilehlé straně.

8.7 Připojte elektrický start (obr. 7a)

1. Aby bylo možné využít elektrické nastartování, musíte vzájemně propojit obě přípojky.

9. Před uvedením do provozu

⚠ POZOR!

Před uvedením do provozu stroj bezpodmínečně kompletně smontujte!

⚠ VAROVÁNÍ!

Nebezpečí ohrožení zdraví!

Dýchání výparů benzínu/mazacího oleje a výfukových plynů může způsobit vážné poškození zdraví, bezvědomí a v krajním případě i smrt.

- Nevdechujte výpary benzínu/mazacího oleje a výfukové plyny.
- Výrobek používejte pouze ve venkovním prostředí.

UPOZORNĚNÍ!

Poškození výrobku

Pokud je výrobek provozován bez motorového a převodového oleje nebo s příliš malým množstvím oleje, může dojít k poškození motoru.

- Před uvedením do provozu doplňte benzín a olej. Výrobek je dodáván bez motorového a převodového oleje.

UPOZORNĚNÍ!

Poškození životního prostředí!

Rozlitý olej může trvale znečistit životní prostředí. Kapalina je vysoce toxická a může rychle způsobit znečištění vody.

- Olej plňte/vyprazdňujte pouze na rovném, zpevněném povrchu.
- Použijte plnicí hrdlo nebo trychtýř.
- Vypuštěný olej sbírejte do vhodné nádoby.
- Rozlitý olej ihned pečlivě setřete a hadr zlikvidujte v souladu s místními předpisy.
- Olej zlikvidujte v souladu s místními předpisy.

UPOZORNĚNÍ!

Nebezpečí poškození!

Při použití nesprávně skladovaných nebo prošlých pohonných hmot může dojít k ucpaní karburátoru nebo k narušení chodu motoru.

- Nepotřebnou pohonnou hmotu nalijte do vzduchové nádoby a uchovávejte ji v tmavé, chladné místnosti.

9.1 Plnění motorového oleje (obr. 9)

⚠ Pozor!

Stroj se dodává bez motorového oleje. Před uvedením do provozu proto musíte bezpodmínečně doplnit olej. Používejte do motoru vícerozsahový motorový olej (SAE 10W-30 nebo SAE 10W-40 podle teploty použití).

Množství oleje kontrolujte pravidelně před každým uvedením do provozu. Příliš nízký stav hladiny oleje může motor poškodit.

1. Postavte stroj na plochý rovný podklad.
2. Vyšroubujte olejovou měrku (13).
3. Pomocí trychtýře (není v rozsahu dodávky) naplňte nádrž motorovým olejem. Maximální objem náplně činí 600 ml. Opatrně naplňte olej až po dolní hranu plnicího hrdla.
4. Olejovou měrku (13) otřete pomocí čistého hadříku nepouštějícího vlákna.
5. Olejovou měrku (13) opět zasuňte a zkontrolujte stav hladiny oleje bez opětného pevného zašroubování olejové měrky.
6. Množství oleje musí být v mezích střední značky na olejové měrce.
7. Pokud je stav hladiny oleje nízký, přidejte doporučené množství oleje (max. 600 ml).
8. Olejovou měrku (13) následně znovu zašroubujte.

9.2 Plnění benzínu (obr. 10)

⚠ Pozor!

Stroj se dodává bez benzínu. Před uvedením do provozu proto musíte bezpodmínečně doplnit benzin.

1. Očistěte okolí oblasti plnění. Nečistoty v nádrži způsobují provozní poruchy.
2. Opatrně otevřete víko nádrže (20), aby mohl uniknout případný přetlak.
3. Pomocí trychtýře (není v rozsahu dodávky) naplňte nádrž benzinem (Super E10). Dbejte na maximální objem náplně 1 litru. Opatrně naplňte benzin až k dolní hraně plnicího hrdla.
4. Znovu zavřete víko nádrže (20). Zajistěte, aby byl uzávěr nádrže těsně uzavřený.
5. Vyčistěte víko nádrže (20) a jeho okolí.
6. Zkontrolujte nádrž a palivová vedení, zda nevykazují netěsnosti.
7. Vzdalte se před spuštěním motoru nejméně tři metry od místa tankování.

Nikdy nepoužívejte již použitý nebo znečištěný benzin. Nenechávejte do benzinové nádrže proniknout nečistoty a vodu.

9.3 Kontrola tlaku v pneumatikách

Zkontrolujte pravidelně tlak v pneumatikách. Dlouhé doby prostojů a sluneční světlo přispívají k rychlému stárnutí pneumatik.

- Doporučený tlak v pneumatikách ve všech kolech: 1,38 bar
- Doporučený tlak v pneumatikách v opěrném kolečku: 3,1 bar

Upozornění: Pokud zjistíte, že jsou pneumatiky nebo kola poškozená, obraťte se na zákaznický servis, resp. na specializovanou dílnu.

Kontrola před obsluhou

- Zkontrolujte všechna místa na motoru z hlediska úniku oleje a benzínu.
- Zkontrolujte množství motorového oleje.
- Zkontrolujte stav paliva – nádrž by měla být nejméně do poloviny plná.
- Zkontrolujte stav vzduchového filtru.
- Zkontrolujte stav palivových vedení.
- Dávejte pozor na známky poškození.
- Zkontrolujte, zda jsou nasazeny všechny ochranné kryty a utaženy všechny šrouby, matice a čepy.

10. Provoz zametacího stroje

10.1 Nastavení výšky vodícího madla (obr. 12)

1. Nastavte vodící madlo (16) na pracovní výšku, která je pro Vás příjemná (3 stupně).
2. Použijte k tomu rukojeť (19) na spodní straně vodícího madla (16).
3. Nechte rukojeť (19) opět slyšitelně zaskočit.

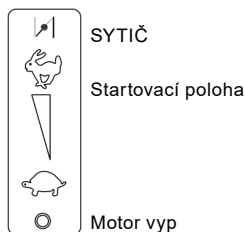

10.2 Spuštění motoru (obr. 1, 11)

Před každým startováním zkontrolujte hladinu benzínu a motorového oleje (viz oddíly 9.1 a 9.2). Ubezpečte se, že konektor zapalovací svíčky (4) je připojen k zapalovací svíčke (4a).

1. Při studeném motoru nastavte plynovou páčku (18) do polohy SYTIČ. U zahřátého motoru není nutné použít sytič.
2. Stiskněte čerpadlo Primer (22) podle teploty 1 až 4x (viz nálepka na vzduchovém filtru).
3. Motor spusťte lankovým startérem (14). Za tímto účelem vytáhněte úchop asi o 10-15 cm (dokud neucítíte odpor). A pak prudce zatáhněte. Pokud se motor nenastartuje, zatáhněte za lankový startér (14) znovu.

4. Kvůli ochranné vrstvě na motoru může při prvním použití stroje dojít k vytvoření malého množství kouře. To je normální jev.
5. Když motor začne běžet, pomalu uveďte plynovou páčku (18) do startovací polohy.
6. Nastavte plynovou páčku (18) po zahřátí motoru na požadovanou rychlost - maximální rychlost zajíc a nejnižší rychlostní stupeň želva.

10.3 Provedte elektrické nastartování motoru (obr. 11)

Před každým startováním zkontrolujte hladinu benzínu a motorového oleje (viz oddíly 9.1 a 9.2). Ubezpečte se, že konektor zapalovací svíčky (4) je připojen k zapalovací svíčke (4a).

1. Nastavte plynovou páčku (18) do startovací polohy.
2. Zasuňte pro nastartování stroje klíček zapalování (23) do zámků zapalování pod rukojeť a stiskněte jej.
3. Držte klíček zapalování (23) stisknutý, dokud se nenastartuje motor a pak jej uvolněte.
4. Nastavte plynovou páčku (18) na požadovanou rychlost - maximální rychlost zajíc a nejnižší rychlostní stupeň želva.

Upozornění: Pokud by nefungovalo nastartování motoru elektrickým nastartováním, nabijte baterii (25) pomocí dodané nabíječky (26) (viz 11.6.).

10.4 Vypnutí motoru (obr. 1, 11)

1. Pro vypnutí motoru nastavte plynovou páčku (18) na „motor vyp“ a uvolněte obě rukojeti spojky (18, 1). Vyčkejte, dokud se kartáče nezastaví.
2. Vytáhněte konektor zapalovací svíčky (4) ze zapalovací svíčky (4a), aby se zabránilo neúmyslnému spuštění motoru.
3. Vyjměte klíček zapalování (23) a bezpečně jej uložte.

10.5 Nastavení výšky kartáčů (obr. 12)

Kartáče jsou optimálně nastaveny, pokud se od kontaktu se zemí posouvají ještě cca 1,5-2 cm směrem dolů.

- Nastavte požadovanou výšku kartáčů pomocí kliky (5).
1. Povolte matici s hvězdicovým kolečkem (5a).
 2. Pro spuštění kartáče směrem dolů otáčejte klikou (5) proti směru hodinových ručiček. Pro zvedání kartáče směrem nahoru otáčejte klikou (5) ve směru hodinových ručiček.
 3. Utažením matice s hvězdicovým kolečkem (5a) zablokujete kliku (5).

Pozor! Příliš nízké nastavení vede k přetížení pohonů a k vysokému opotřebení.

10.6 Změňte úhel kartáčů (obr. 1)

Kartáče lze vychýlit o 25 stupňů doprava a doleva.

1. Zvedněte výkyvnou tyč (15) z aretace.
2. Pro vychýlení kartáčů doleva posuňte výkyvnou tyč (15) směrem dopředu.
3. Pro vychýlení kartáčů doprava vytáhněte výkyvnou tyč (15) směrem dozadu.
4. Výkyvnou tyč (15) opět uvolněte tak, aby zapadla na místo.

Pozor: S namontovanou sběrnou nádobou není možné provést vychýlení kartáčů.

10.7 Pohon pojezdu (obr. 11)

1. Zařadte rychlostní stupeň a směr jízdy.
2. Když stisknete páku spojky pohonu pojezdu (18), uvedete stroj do pohybu.
3. Pro zastavení stroje uvolněte páku spojky pohonu pojezdu (18).

Pozor! Dokud je aktivována páka spojky pohonu pojezdu (18), nesmí se přeradit na jiný rychlostní stupeň. To by mohlo vést k vážnému poškození převodovky!

10.8 Páka spojky pro pohon kartáčů (1) (obr. 1, 11)

1. Pro spuštění kartáčů stiskněte páku spojky pohonu kartáčů (1) směrem dolů.
2. Pro zastavení kartáčů uvolněte páku spojky pohonu kartáčů (1).

10.9 Rychlost kartáčů (obr. 1, 11)

1. Stiskněte blokovací knoflík (3a) na páce rychlosti kartáčů (3) a stiskněte jej směrem dopředu, aby se zvýšila rychlost kartáčů.
2. Stiskněte blokovací knoflík (3a) na páce rychlosti kartáčů (3) a zatáhněte za něj zpět pro snížení rychlosti kartáčů.

Pozor! Toto nastavení provádějte pouze u kartáče, který je v chodu!

11. Údržba & čištění

⚠ VAROVÁNÍ!

Nebezpečí zranění a popálení!

Výrobek se může neočekávaně nastartovat a způsobit zranění. Kromě toho se mohou vyskytnout teploty 80 °C a vyšší.

- Před všemi čistícími a údržbařskými pracemi vypněte motor.
- Nechte motor vychladnout.
- Odpojte kabel zapalovací svíčky od zapalovací svíčky a vyjměte klíček zapalování.

UPOZORNĚNÍ!

Nebezpečí poškození!

Pokud se do opláštění dostane voda, může dojít k poškození motoru. Kromě toho může paprsek vysokotlakého čističe poškodit části výrobku.

- Čistěte výrobek hadrem, ručním kartáčem atd.
- Výrobek neponořujte do vody ani jiných kapalin a nestříkejte na něj vysokotlakým čističem.

UPOZORNĚNÍ!

Poškození životního prostředí!

Rozlitý olej může trvale znečistit životní prostředí. Kapalina je vysoce toxická a může rychle způsobit znečištění vody.

- Olej plňte/vyprazdňujte pouze na rovném, zpevněném povrchu.
- Použijte plnicí hrdlo nebo trychtýř.
- Vypuštěný olej sbírejte do vhodné nádoby.
- Rozlitý olej ihned pečlivě setřete a hadr zlikvidujte v souladu s místními předpisy.
- Olej zlikvidujte v souladu s místními předpisy.

Plán údržby	
Kontrola k technické údržbě	Interval
Uvolněné šrouby	Před uvedením do provozu
Kontrola poškození	Před uvedením do provozu
Kontrola těsnosti palivové nádrže	Před uvedením do provozu
Kontrola tlaku v pneumatikách	Před uvedením do provozu
Čištění stroje	Po uvedení do provozu
Vyčistěte zapalovací svíčku	Každých 50 provozních hodin
Vyčistěte vzduchový filtr	Každých 10 provozních hodin
Zkontrolujte stav oleje	Každých 25 provozních hodin
Provádění výměny oleje	1x ročně

11.1 Kontrola stavu oleje (obr. 9)

1. Postupujte podle popisu v bodu 9.1.

11.1.1 Výměna oleje (obr. 9, 14)

Motorový olej vyměňte po prvních 20 provozních hodinách, následně každých 50 hodinách, resp. jednou ročně.

Výměna motorového oleje by se měla provádět při motoru zahřátém na provozní teplotu a při vypnutém motoru.

Používejte pouze motorový olej (SAE 30 nebo 10W-30).

1. Postavte stroj na plochý rovný podklad.
2. Postavte vhodnou záchytnou nádobu pod vypouštěcí šroub oleje (11).
3. Pomocí plochého klíče vel. 13 mm (není v rozsahu dodávky) odšroubujte vypouštěcí šroub motorového oleje (11) a vypusťte motorový olej.
4. Po vypuštění veškerého motorového oleje znovu utáhněte vypouštěcí šroub motorového oleje (11).
5. Vyšroubujte nyní olejovou měрку (13) proti směru hodinových ručiček.
6. Doplňte čerstvý motorový olej a zkontrolujte množství oleje (viz 9.1).
7. Olejovou měрку (13) následně znovu zašroubujte ve směru hodinových ručiček.

11.2 Údržba vzduchového filtru (obr. 1, 15)

⚠ NEBEZPEČÍ!

Nebezpečí požáru a výbuchu!

Při nesprávném čištění se palivo může vznítit a případně vybuchnout. To může způsobit těžké popáleniny nebo smrt.

- Vyčistěte vzduchový filtr pouze vyklepáním nebo vyfoukáním stlačeným vzduchem.
- Nikdy nečistěte vzduchový filtr benzínem nebo hořlavými rozpouštědly.

UPOZORNĚNÍ!

Nebezpečí poškození!

Provoz motoru bez vsazeného filtračního prvku může způsobit poškození motoru.

- Nikdy nenechte motor běžet bez vsazeného prvku vzduchového filtru.

Znečištěná vzduchová filtrační vložka snižuje výkon motoru omezením přívodu vzduchu do karburátoru. Pravidelná kontrola je proto nezbytná.

Vzduchový filtr kontrolujte po každých 10 provozních hodinách a podle potřeby jej vyčistěte.

1. Vyjměte víko vzduchového filtru (21).

- Zkontrolujte víko vzduchového filtru (21), zda v něm nejsou otvory nebo trhliny. Případně poškozenou vložku vyměňte.
- Nečistoty na vnitřní straně filtrační skříně setřete čistým vlhkým hadrem. Dávejte pozor na to, aby do otvoru nepronikly žádné nečistoty. Nasaďte víko vzduchového filtru (21) po dobu čištění filtru zpět na filtrační skříně.
- Vyjměte filtr (21a). Zkontrolujte ji z hlediska poškození a případně ji vyměňte.
- Vyfoukejte filtr (21a) zevnitř směrem ven stlačeným vzduchem. Nestříkejte nečistoty z filtru (21a). To může vést k poškození.
- Vložte opět čistý filtr (21a).
- Nasaďte víko vzduchového filtru (21).

⚠ POZOR: Nikdy nenechtejete motor v chodu bez vzduchové filtrační vložky nebo s poškozenou vzduchovou filtrační vložkou. Do motoru by se mohly dostat nečistoty a způsobit na něm škody. V tomto případě zanikají nároky na záruku výrobce.

11.3 Údržba zapalovací svíčky (obr. 1, 16)

Zkontrolujte zapalovací svíčku poprvé po 10 provozních hodinách, zda není znečištěná, a případně ji vyčistěte měděným kartáčem. V případě potřeby pak každých 50 provozních hodin zapalovací svíčku vyměňte.

- Uvolněte konektor zapalovací svíčky (4) krouživým pohybem.
- Vyjměte zapalovací svíčku (4a) pomocí klíče na zapalovací svíčky (není v rozsahu dodávky).
- Vyčistěte zapalovací svíčku (4a), případně měděným kartáčem.
- Nastavte pomocí spárové měřky vzdálenost 0,75 mm (0,030").
- Znovu namontujte zapalovací svíčku (4a) a dbejte, aby nebyla příliš utažená.

11.4 Vypouštění paliva pomocí benzinového čerpadla

Při delší době skladování se musí palivo vypustit.

⚠ VAROVÁNÍ!

Nebezpečí ohrožení zdraví!

Dýchání výparů paliva/mazacího oleje a výfukových plynů může způsobit vážné poškození zdraví, bezvědomí a v krajním případě i smrt.

- Nevdechujte výpary paliva/mazacího oleje a výfukové plyny.
- Nádrž paliva vyprazdňujte pouze venku.

- Pod hadicí benzinového odsávacího čerpadla držte záchytnou nádobu (není v rozsahu dodávky).
- Odšroubujte víko nádrže (20) a sejměte jej.
- Zasuňte hadici benzinového odsávacího čerpadla do palivové nádrže a pomocí benzinového odsávacího čerpadla zcela odčerpajte palivo.
- Víko nádrže (20) opět pevně zašroubujte.

11.5 Výměna klínového řemenu

Klínový řemen smí demontovat a měnit pouze náš zákaznický servis.

11.6 Nabíjení baterie (25) (obr. 11)

Baterie (25) se během provozu nabíjí. Při častém startování však může být zapotřebí nabít baterii (25) dodávanou nabíječkou (26):

- Zapojte zástrčku do nabíjecí zásuvky (24) a nabíječku (26) do zásuvky 230V~/50Hz.
- Baterii nabíjejte min. 5 hod.

11.7 Demontáž baterie (25)

Baterii smí demontovat a měnit pouze náš zákaznický servis.

Zajistěte, aby byly baterie chráněny před nepovoleným použitím (např. dětmi).

Baterii (25) během zimy 1-2x nabijte, abyste zajistili zachování její plné kapacity. Při nesprávném skladování se může baterie (25) poškodit. V takovém případě záruka zaniká.

12. Oprava & objednávka náhradních dílů

Po opravě nebo údržbě se přesvědčte, zda byly namontovány všechny bezpečnostní prvky a zda jsou v bezvadném stavu. Nebezpečné součásti skladujte mimo dosah jiných osob včetně dětí.

Pozor: Podle zákona o záruce na výrobky neručíme za škody způsobené neodbornými opravami nebo nevyužitím originálních náhradních dílů.

Obraťte se na oddělení služeb zákazníkům nebo autorizovaného odborníka. Totéž platí i pro součásti příslušenství.

Náhradní díly a příslušenství obdržíte v našem servisním středisku. Naskenujte k tomu QR kód na titulní straně.

Důležité upozornění v případě opravy:

Při zpětné dodávce zařízení kvůli opravě dbejte, prosím, na to, že zařízení se z bezpečnostních důvodů smí do servisní stanice posílat jen, když neobsahuje benzín a olej.

12.1 Objednávání náhradních dílů

Při objednávání náhradních dílů je třeba vyplnit tyto údaje:

- Označení modelu
- Číslo výrobku
- Údaje na typovém štítku

Náhradní díly/příslušenství

Kartáč - č. výrobku:	5908703036
Sněhová radlice - č. výrobku:	5908703811
Sběrná nádoba - č. výrobku:	5908703810
Baterie č. výrobku:	5908703027

12.2 Servisní informace

Je nutno dávat pozor na to, že v případě tohoto výrobku podléhají následující díly opotřebení přirozeně nebo použitím, resp. jsou potřeba následující díly jako spotřební materiály.

Namáhané díly*: Kartáče, klínové řemeny, motorový olej, zapalovací svíčka, vzduchový filtr, kola, opěrné kolečko, pryžový okraj záchytné nádoby, oteřová lišta sněhové radlice

* není nutně zahrnuto v rozsahu dodávky!

13. Přeprava

⚠ VAROVÁNÍ!

Nebezpečí zranění!

Neúmyslné a neočekávané spuštění výrobku může způsobit zranění.

- Po naložení vypněte motor a po vychladnutí motoru sejměte konektor zapalovací svíčky ze zapalovací svíčky.
- Vytáhněte klíček zapalování ze zámku zapalování.
- Výrobek může svou hmotností způsobit vážná zranění pohmožděním.

Nechejte motor před přepravou nebo nakládáním ochladit, aby se zabránilo popálení a vyloučilo se nebezpečí požáru.

⚠ Stroj může spadnout a způsobit škody nebo poranění, pokud není správně naložen.

Před přepravou na delší vzdálenosti beze zbytku vyprázdněte palivovou nádrž.

Zajistěte stroj na přepravním vozidle proti samovolnému pohybu, sklouznutí nebo převrácení a navíc upevněte stroj pomocí pásů.

14. Skladování

⚠ NEBEZPEČÍ!

Nebezpečí požáru a výbuchu!

Při skladování výrobku v blízkosti možných zdrojů vznícení může dojít k požáru nebo výbuchu. To může způsobit těžké popáleniny nebo smrt.

- Odstraňte možné zdroje vznícení, jako jsou například kamna, teplovodní plynové kotle, plynové sušičky atd.

UPOZORNĚNÍ!

Nebezpečí poškození!

Nesprávné skladování výrobku může vést k poškození motoru.

- Výrobek skladujte chráněný před nečistotami, prachem a vlhkostí.

14.1 Skladování při delších provozních přestávkách:

Pokud se stroj nepoužívá po dobu delší než 30 dnů, proveďte následující kroky pro jeho přípravu k uložení.

1. Zcela vyprázdněte benzínovou nádrž (viz oddíl 10.4). Uskladněný benzín obsahující etanol nebo MTBE během 30 zvětrá. Zvětralý benzín má vysoký podíl klovatiny a může tedy ucpat karburátor a omezit přívod benzínu.
2. Nastartujte motor a nechejte jej běžet, dokud se nezastaví. Tímto se zajistí, že v karburátoru nezůstane žádné palivo. Tím se zamezí, aby se v motoru vytvořily usazeniny, které by mohly poškodit motor.
3. Vypusťte motorový olej z motoru, zatímco je ještě teplý. Doplňte nový olej. (viz oddíl 9.1.)
4. Stáhněte kabel zapalovací svíčky.
5. Vytáhněte klíček zapalování (23) ze zámku zapalování a bezpečně jej uchovávejte, abyste zabránili jeho neoprávněnému nebo nesprávnému použití dětmi a jinými osobami.
6. Pro čištění stroje používejte čisté hadry.
7. Uskladněte stroj ve svislé poloze v čisté suché budově s dobrým větráním.

Uložte výrobek a jeho příslušenství na tmavém, suchém místě, chráněném před mrazem a nedostupném pro děti. Optimální skladovací teplota se pohybuje mezi 5 a 30 °C.

Výrobek uchovávejte v originálním balení.

Stroj zakryjte, aby byl chráněný před prachem nebo vlhkostí.

Návod k obsluze uchovávejte v blízkosti stroje.

15. Likvidace a recyklace

Upozornění k obalu



Balící materiály jsou recyklovatelné. Obaly prosím likvidujte způsobem šetrným k životnímu prostředí.

Upozornění k zákonu o elektrických a elektronických zařízeních (ElektroG)



Odpadní elektrická a elektronická zařízení nepatří do domovního odpadu, ale musí se sbírat a likvidovat odděleně!

- Staré baterie nebo akumulátory, které nejsou napevno zabudované ve starém přístroji, musí být před odevzdáním bez poškození vyjmuty! Jejich likvidaci upravuje zákon o bateriích.
- Majitelé nebo uživatelé elektrických a elektronických zařízení jsou ze zákona povinni je po použití vrátit.
- Koncový uživatel je zodpovědný za vymazání svých osobních údajů ze starého zařízení určeného k likvidaci!
- Symbol přeškrtnuté popelnice znamená, že se odpadní elektrická a elektronická zařízení nesmí likvidovat společně s domovním odpadem.
- Elektrická a elektronická zařízení můžete bezplatně odevzdat na následujících místech:
 - Veřejné skládky nebo sběrná místa odpadů (např. obecní stavební dvory)
 - Prodejní místa elektrospotřebičů (stacionární a online), pokud jsou obchodníci povinni je odebrat nebo to nabízejí dobrovolně.
 - Až tři kusy elektroodpadu od jednoho typu spotřebiče s délkou hrany maximálně 25 cm lze bezplatně vrátit výrobci, aniž by bylo nutné předtím zakoupit nový spotřebič od výrobce nebo jej odevzdat na jiném autorizovaném sběrném místě ve vašem okolí.

- Pro další doplňující podmínky zpětného odběru výrobců a distributorů se obraťte na příslušný zákaznický servis.

- V případě, že výrobce dodá nový elektrospotřebič do soukromé domácnosti, může na žádost koncového uživatele zajistit bezplatný sběr elektroodpadu. Za tímto účelem kontaktujte zákaznický servis výrobce.
- Tato prohlášení se vztahují pouze na přístroje instalované a prodávané v zemích Evropské unie a podléhající evropské směrnici 2012/19/EU. V zemích mimo Evropskou unii mohou pro likvidaci elektroodpadu platit jiné předpisy.

Upozornění k zákonu o bateriích (BattG)



Odpadní baterie a akumulátory nepatří do domovního odpadu, ale musí se sbírat a likvidovat odděleně!

- Informace o bezpečném vyjmutí baterií nebo akumulátorů z elektrického přístroje a informace o jejich typu nebo chemickém systému naleznete v dalších informacích v návodu k obsluze nebo montáži.
- Majitelé nebo uživatelé baterií a akumulátorů jsou ze zákona povinni je po použití vrátit. Vrácení je omezeno na množství běžná pro domácnost.
- Odpadní baterie mohou obsahovat škodlivé látky nebo těžké kovy, které mohou poškodit životní prostředí a zdraví. Recyklace odpadních baterií a využití zdrojů, které obsahují, pomáhá chránit tyto dva důležité statky.
- Symbol přeškrtnuté popelnice znamená, že se baterie a akumulátory nesmí likvidovat společně s domovním odpadem.
- Pokud jsou pod symbolem popelnice navíc umístěny značky Hg, Cd nebo Pb, znamená to následující:
 - Hg: Baterie obsahuje více než 0,0005 % rtuťi
 - Cd: Baterie obsahuje více než 0,002 % kadmia
 - Pb: Baterie obsahuje více než 0,004 % olova
- Akumulátory a baterie můžete bezplatně odevzdat na následujících místech:
 - Veřejné skládky nebo sběrná místa odpadů (např. obecní stavební dvory)
 - Prodejní místa baterií a akumulátorů
 - Místa zpětného odběru společného systému sběru použitých přístrojových baterií
 - Místo zpětného odběru výrobce (pokud není členem společného systému zpětného odběru)

- Tato prohlášení se vztahují pouze na akumulátory a baterie prodávané v zemích Evropské unie a podléhající evropské směrnici 2006/66/ES. V zemích mimo Evropskou unii mohou pro likvidaci akumulátorů a baterií platit jiné předpisy.

Demontáž akumulátoru před likvidací přístroje

- Integrovaný akumulátor je třeba před likvidací přístroje vyjmout a zlikvidovat odděleně způsobem šetrným k životnímu prostředí.
- Otevřené kontakty zakryjte lepicí páskou a akumulátor zabalte tak, aby se v obalu nepohyboval. Řiďte se, prosím, také případnými dalšími národními předpisy.

O možnostech likvidace vysloužilého přístroje vám podá informace správa vaší obce nebo vašeho města.

Paliva a oleje

- Před likvidací přístroje je nutné vyprázdnit palivovou nádrž a nádrž na motorový olej!
- Palivo a motorový olej nepatří do domovního odpadu nebo odtoku, ale musí se sbírat a likvidovat odděleně!
- Prázdné zásobníky oleje a paliva musí být zlikvidovány ekologicky.









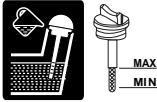

16. Odstraňování poruch

Porucha	Možná příčina	Řešení
Motor nenaskočí	Odpojený konektor zapalovací svíčky.	Připojte bezpečně kabel zapalování k zapalovací svíčce.
	Znečištěná zapalovací svíčka.	Vyčistěte, seříďte vzdálenost nebo vyměňte.
	Chybí palivo nebo je palivo staré.	Naplňte čistým, čerstvým benzínem.
	Sytič není v otevřené poloze.	Páka sytiče musí být při studeném startu v poloze sytiče.
	Ucpané palivové vedení.	Zkontrolujte palivové vedení, zda není zalomené nebo poškozené.
	Motor vypíná.	Před opětovným spuštěním vyčkejte několik minut.
Motor běží nepravidelně	Uvolněný konektor zapalovací svíčky.	Připojte a upevněte kabel zapalování.
	Palivové vedení je ucpané nebo je palivo staré.	Naplňte nádrž čistým, čerstvým benzínem.
	Ucpané větrání	Vyčistěte vzduchový filtr.
	Voda nebo nečistoty v palivovém systému	Vyprázdněte nádrž. Naplňte nádrž čerstvým palivem.
	Nesprávné seřízení karburátoru	Obraťte se na servis.
Motor se přehřívá	Stav motorového oleje je nízký.	Doplňte olej.
	Znečištěný vzduchový filtr.	Vyčistěte nebo vyměňte vzduchový filtr.
	Omezené proudění vzduchu.	Odstraňte skříň a vyčistěte.
	Není správně seřízený karburátor.	Obraťte se na servis.
Stroj se při běžícím motoru nepohybuje	Nebyl správně zvolen rychlostní stupeň.	Přepněte spínací páčku do správné spínací polohy.
Stroj neběží rovně	Různý tlak v pneumatikách	Zkontrolujte tlak v pneumatikách.
Motor pomocí elektrického nastartování nenaskakuje	Vybijte baterii.	Baterii nabíjejte min. 5 hod.

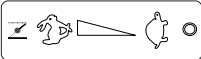
Vysvetlenie symbolov na výrobku

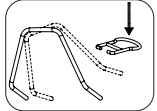
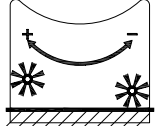
Použitie symbolov v tejto príručke má upriamiť vašu pozornosť na možné riziká. Bezpečnostné symboly a vysvetlenia, ktoré ich sprevádzajú, musia byť presne pochopené. Výstrahy samotné neodstraňujú riziká a nemôžu nahradiť správne opatrenia na zabránenie nehodám.

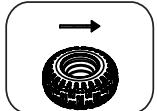
	<p>Pozor! Nerešpektovanie bezpečnostných značiek a výstražných upozornení na stroji a nedodržiavanie bezpečnostných a prevádzkových pokynov môže viesť k vážnym zraneniam alebo dokonca k smrti.</p>
	<p>Pred uvedením do prevádzky si prečítajte návod na obsluhu a bezpečnostné upozornenia a dodržiavajte ich!</p>
	<p>Noste ochranné okuliare!</p>
	<p>Noste ochranu sluchu!</p>
	<p>Noste pevnú obuv!</p>
	<p>Maximálny sklon svahu je 20°.</p>
	<p>Je zakázané odstraňovať a meniť ochranné a bezpečnostné zariadenia.</p>
	<p>Rotujúce kedy! Nepribližuje sa! Nesiahajte do rotujúcich kief. Nebezpečenstvo poranenia!</p>
	<p>POZOR! Prevádzkové látky sú horľavé a výbušné – nebezpečenstvo popálenia. Netankujte pri horúcom alebo bežiacom motore.</p>
	<p>Nebezpečenstvo otravy! Prístroj používajte len vo vonkajších priestoroch a nikdy nie v uzavretých alebo zle vetraných miestnostiach.</p>
	<p>Pred vykonaním údržbárskych prác odstráňte konektor zapalovacej sviečky.</p>
	<p>Nebezpečenstvo spôsobené poletujúcimi predmetmi! Zabezpečte, aby iné osoby dodržiavali dostatočnú bezpečnostnú vzdialenosť. Zabráňte prístupu nezúčastnených osôb k prístroju.</p>

	<p>Pozor, horúci povrch – nebezpečenstvo popálenia.</p>
	<p>Zaručená hladina akustického výkonu.</p>
	<p>Motorový olej</p>
	<p>Skontrolujte hladinu oleja.</p>
	<p>Stlačte palivové čerpadlo „Primer“.</p>
	<p>Plynová páka</p>
	<p>Regulačná páka otáčok kief (páka rýchlosti kief)</p>
	<p>Nastavenie výšky riadiel</p>
	<p>Nastavenie výšky kief</p>
	<p>Pohon kief</p>
	<p>Pohon pojazdu</p>
	<p>Výrobok zodpovedá platným európskym smerniciam.</p>
<p>⚠ Pozor!</p>	<p>V tomto návode na obsluhu sme miesta, ktoré sa týkajú vašej bezpečnosti, označili práve týmto znakom.</p>

Obsah:
Strana:

1.	Úvod.....	161
2.	Popis produktu.....	161
3.	Rozsah dodávky.....	162
4.	Použitie v súlade s určením.....	162
5.	Všeobecné bezpečnostné upozornenia.....	162
6.	Technické údaje.....	165
7.	Vybalenie.....	166
8.	Montáž.....	167
9.	Pred uvedením do prevádzky.....	167
10.	Prevádzka zametacieho stroja.....	169
11.	Údržba a čistenie.....	170
12.	Oprava a objednávanie náhradných dielov.....	172
13.	Preprava.....	172
14.	Skladovanie.....	173
15.	Likvidácia a recyklácia.....	173
16.	Odstraňovanie porúch.....	175
17.	Vyhlásenie o zhode.....	356

1. Úvod

Výrobca:

Schepbach GmbH
Günzburger Straße 69
D-89335 Ichenhausen

Vážený zákazník,

želáme Vám veľa zábavy a úspechov pri práci s Vaším novým výrobkom.

Upozornenie:

Výrobca tohto výrobku neručí podľa platného zákona o ručení za výrobok za škody, ktoré vzniknú na tomto výrobku alebo budú spôsobené týmto výrobkom pri:

- neodbornej manipulácii,
- nedodržívaní návodu na obsluhu,
- Opravy tretími stranami, nie autorizovanými odborníkmi
- Montáž a výmena neoriginálnych náhradných dielov
- použitie v rozpore s určením
- Výpadky elektrického zariadenia pri nedodržívaní elektrických predpisov a ustanovení VDE 0100, DIN 57113 / VDE 0113

Dozriavajte:

Pred montážou a uvedením do prevádzky si prečítajte celý text návodu na obsluhu.

Návod na obsluhu vám má uľahčiť, aby ste sa oboznámili s výrobkom a používali ho v súlade s jeho určenými možnosťami použitia.

Návod na obsluhu obsahuje dôležité pokyny ako máte s výrobkom pracovať bezpečne, odborne a ekonomicky, ako máte predchádzať nebezpečenstvám, ušetriť náklady na opravu, znížiť doby výpadkov a zvýšiť spoľahlivosť a životnosť výrobku.

Okrem bezpečnostných ustanovení tohto návodu na obsluhu musíte bezpodmienečne dodržiavať predpisy svojej krajiny platné pre prevádzku výrobku.

Návod na obsluhu uchovávajte pri výrobku v plastovom obale, aby bol chránený pred nečistotami a vlhkosťou.

Všetci obsluhujúci pracovníci si ho musia pred začiatkom práce prečítať a starostlivo ho dodržiavať.

Na výrobku smú pracovať len osoby, ktoré boli poučené v používaní výrobku a informované o nebezpečenstvách, ktoré sú s tým spojené.

Treba dodržiavať požadovaný minimálny vek.

Okrem bezpečnostných upozornení obsiahnutých v tomto návode na obsluhu a osobitných predpisov vašej krajiny treba rešpektovať všeobecne uznávané technické pravidlá pre prevádzku konštrukčne rovnakých výrobkov.

Nepreberáme zodpovednosť za žiadne nehody ani škody, ku ktorým dôjde v dôsledku nedodržania tohto návodu a bezpečnostných upozornení.

2. Popis produktu (obr. 1 + 11)

1. Páka spojky pohonu kief
2. Plynová páka
3. Páka rýchlosti kief
- 3a. Blokovacie tlačidlo
4. Konektor zapaľovacej sviečky
- 4a. Zapaľovacia sviečka
5. Kľuka
- 5a. Hviezdicová matica/poistná matica
6. Páka spojky snehovej radlice/zbernej nádoby
7. Ochranný plech vľavo/vpravo
- 7a. Skrutka
- 7b. Matica
8. Kefovacie valce
- 8a. Hriadel kief
- 8b. Tvarovaný kotúč
- 8c. Podložka
- 8d. Matica
9. Oporné koleso
10. Koleso
11. Vypúšťacia skrutka oleja
12. Voliaca páčka prevodových stupňov
- 12a. Skrutka
- 12b. Matica
13. Mierka oleja
14. Štartér s lankovým tiahom
15. Otáčacia tyč
- 15a. Závitový kolík
- 15b. Pružina
- 15c. Podložka
- 15d. Matica
16. Riadidlá
- 16a. Matica
- 16b. Upevňovací čap
17. Rukoväť
18. Páka spojky pohonu pojazdu
19. Rukoväť na nastavenie riadidiel
20. Veko palivovej nádrže
21. Veko vzduchového filtra
- 21a. Vzduchový filter

22. Pumpa paliva
23. Kľúč zapalovania/elektrický štartér
24. Zásuvka nabíjania
25. Batéria (nezobrazená)
26. Nabíjačka (nezobrazená)

3. Rozsah dodávky

Pol.	Počet	Označenie
12	1x	Voliaca páčka prevodových stupňov
8	2x	Keľovací valec
8a	1x	Hriadeľ kief
8b	2x	Tvarovaný kotúč
8c	2x	Veľká podložka
8d	2x	Matica
7	2x	Ochranný plech vľavo/vpravo
23	2x	Kľúč zapalovania
	1x	Nabíjačka
	1x	Návod na obsluhu

4. Použitie v súlade s určením

Benzínový zemetací stroj, vrátane montážnych dielov, bol vyvinutý špeciálne pre starostlivosť a čistenie dláždených plôch, chodníkov, vjazdov do dvorov a dobre vetraných skladovacích plôch. Stroj neprevádzkujte v uzatvorených priestoroch.

Benzínový zemetací stroj je vhodný na zemetanie a zbieranie voľných nečistôt. Benzínový zemetací stroj sa pri nasadení snehovej radlice môže používať na odhrňovanie snehu.

Benzínový zemetací stroj nepoužívajte v daždi.

Stroj sa môže používať iba v súlade so svojím určením. Každé iné použitie presahujúce určenie je považované za používanie v rozpore s určením.

Za škody z neho vzniknuté alebo poranenia akéhokoľvek druhu ručí používateľ/obsluha, a nie výrobca.

Súčasťou používania v súlade s určením je aj dodržiavanie bezpečnostných upozornení, ako aj návodu na montáž a prevádzkových pokynov v návode na obsluhu.

Osoby, ktoré obsluhujú stroj a vykonávajú údržbu, musia byť oboznámené so strojom a možnými nebezpečenstvami.

Okrem toho sa musia čo najdôkladnejšie dodržiavať predpisy na zabránenie úrazom.

Musia sa dodržiavať aj iné všeobecné pracovno-lekárske a bezpečnostno-technické pravidlá.

Pri škodách vzniknutých v dôsledku zmien na stroji sa vylučuje záruka výrobcu.

Stroj sa smie používať iba s originálnymi dielmi a originálnym príslušenstvom od výrobcu.

Dbajte, prosím, na to, že naše prístroje neboli v súlade s určením skonštruované na komerčné, remeselné ani priemyselné použitie. Ak sa prístroj používa v komerčných, remeselných alebo priemyselných podnikoch, ako aj na podobné činnosti, nepreberáme žiadnu záruku.

5. Všeobecné bezpečnostné upozornenia

V tomto návode na obsluhu sme miesta, ktoré sa týkajú vašej bezpečnosti, označili týmto znakom: **⚠**

Návod na obsluhu okrem toho obsahuje iné dôležité miesta v texte, ktoré sú označené slovom „**POZOR!**“.

⚠ Pozor!

Pri použití prístrojov sa musí dodržiavať niekoľko bezpečnostných opatrení, aby sa predišlo poraneniám a škodám. Dôkladne si prečítajte predložený návod na obsluhu/bezpečnostné upozornenia. V prípade, že prístroj odovzdávate iným osobám, odovzdajte im aj tento návod na obsluhu / bezpečnostné upozornenia. Nepreberáme zodpovednosť za žiadne nehody ani škody, ku ktorým dôjde v dôsledku nedodržania tohto návodu a bezpečnostných upozornení.

⚠ NEBEZPEČENSTVO

Pri nedodržaní tohto pokynu existuje najvyššie nebezpečenstvo ohrozenia života, príp. nebezpečenstvo život ohrožujúcich poranení.

⚠ VAROVANIE

Pri nerespektovaní tohto pokynu hrozí smrteľné nebezpečenstvo, resp. nebezpečenstvo vážnych poranení.

⚠ OPATRNE

Pri nedodržaní tohto pokynu existuje nebezpečenstvo ľahkých až stredne závažných poranení.

UPOZORNENIE!

Pri nedodržaní tohto pokynu existuje nebezpečenstvo poškodenia motora alebo iných vecných hodnôt.

- Oboznámte sa so strojom.
- Pozorne si prečítajte návod na obsluhu a uistite sa, že ste porozumeli jeho obsahu, ako aj všetkým informáciám uvedeným na etiketách umiestnených na stroji.
- Oboznámte sa s oblasťou používania, ako aj obmedzeniami stroja a so zvláštnymi zdrojmi nebezpečenstva.
- Uistite sa, že presne poznáte všetky ovládacie prvky a ich funkciu.
- Uistite sa, že viete, ako stroj zastaviť a rýchlo deaktivovať ovládacie prvky.
- Nepokúšajte sa používať stroj bez toho, aby ste poznali presný spôsob fungovania motora a požiadavky na jeho údržbu a vedeli, ako môžete zabrániť nehodám s následným zranením osôb a/alebo vznikom vecných škôd.
- Ďalšie osoby, predovšetkým deti, udržiavajte mimo pracovnej oblasti.

Pracovná oblasť

- Stroj nikdy neštartujte ani neobsluhujte v uzatvorených priestoroch. Spaliny sú nebezpečné, pretože obsahujú oxid uhľnatý, smrteľný plyn bez zápachu. Používajte stroj iba v dobre vetraných exteriéroch.
- Nikdy nepoužívajte stroj pri nedostatočnej viditeľnosti alebo svetelných podmienkach.

Bezpečnosť osôb

- Nepoužívajte stroj, ak ste požili drogy, alkohol alebo lieky, ktoré ovplyvňujú vašu schopnosť správne používať stroj.
- Noste primeraný odev. Noste dlhé nohavice, čizmy a rukavice.
- Nenoste žiadne voľné oblečenie, krátke nohavice alebo šperky akéhokoľvek druhu. Dlhé vlasy majte vypnuté tak, aby siahali maximálne po plecía. Udržiujte vaše vlasy, oblečenie a rukavice ďaleko od pohyblivých častí. Voľné oblečenie, šperky alebo dlhé vlasy sa môžu zachytiť v pohyblivých častiach. Pred naštartovaním vášho stroja ho skontrolujte.
- Nechajte ochranné plechy na svojom mieste a vo funkčnom stave.
- Ubezpečte sa, že sú všetky matice, skrutky atď. bezpečne dotiahnuté.

- Nikdy nepoužívajte stroj, ak si vyžaduje opravu alebo je v zlom mechanickom stave. Poškodené, chýbajúce alebo pokazené časti vymeňte pred obsluhou stroja.
- Skontrolujte stroj, či sa na ňom nevyskytujú miesta, na ktorých presakuje benzín.
- Udržujte stroj funkčný. Nepoužívajte stroj, ak sa motor nedá zapnúť alebo vypnúť príslušným spínačom.
- Stroj poháňaný benzínom, ktorý sa nedá ovládať pomocou motorového spínača, je nebezpečný a musí sa vymeniť.
- Zvyknite si pred naštartovaním stroja skontrolovať, či sa z oblasti okolo stroja odstránili skrutkovače a kľúče. Skrutkovač alebo kľúč, ktorý sa ešte nachádza na rotujúcej časti stroja, môže spôsobiť zranenie osôb.
- Pracujte obozretne, dávajte pozor na vaše konanie a používajte váš zdravý ľudský rozum, keď pracujete so strojom. Nepresilujte sa.
- Nepoužívajte stroj, ak máte bosé nohy, obuté sandále alebo inú ľahkú obuv. Noste pracovnú obuv, ktorá chráni vaše nohy a zlepšuje váš postoj na klzkých povrchoch.
- Vždy si zaistite dobrý postoj a udržiujte rovnováhu. Takto môžete lepšie kontrolovať stroj v neočakávaných situáciách.
- Zabráňte neúmyselnému naštartovaniu. Uistite sa, že je motorový spínač vypnutý skôr, než budete stroj prepravovať alebo na ňom vykonávať údržbové práce. Keď je spínač zapnutý, preprava alebo údržbové práce vykonávané na stroji môžu viesť k nehodám.

Bezpečnosť pri manipulácii s benzínom

- Benzín sa veľmi ľahko zapáli a jeho výpary, ak sa zapália, môžu explodovať.
- Vykonajte bezpečnostné opatrenia pri manipulácii s benzínom, aby ste znížili riziko ťažkého zranenia.
- Používajte vhodný benzínový kanister, keď plníte benzín do nádrže alebo ho vypúšťate.
- Tieto práce vykonávajte v čistých, dobre vetraných exteriéroch.
- Nefajčite. Zabráňte vniknutiu iskier, otvorených plameňov alebo iných zdrojov ohňa do blízkosti, keď nalievate benzín alebo pracujete so strojom.
- Nikdy neplňte nádrž v interiéroch. Udržujte uzemnené, elektricky vodivé predmety, ako nástroje, ďaleko od voľne stojacich elektrických častí a vedení, aby ste zabránili vzniku iskier alebo elektrického oblúka. Takto by sa mohli vznietiť benzínové výpary.

- Vždy zastavte motor a nechajte ho vychladnúť predtým, než budete plniť palivo do benzínovej nádrže. Nikdy neodstraňujte uzáver palivovej nádrže a nikdy neplňte palivo do nádrže počas chodu motora alebo keď je motor horúci.
- Nepoužívajte stroj, ak viete o netesných miestach v benzínovom systéme. Pomaly povoľujte uzáver palivovej nádrže, aby ste vypustili možný tlak v nádrži. Nikdy nepreplňujte nádrž (benzín by sa nemal nachádzať nad označením maximálnej hranice plnenia). Opäť bezpečne uzatvorte benzínovú nádrž pomocou uzáveru palivovej nádrže a poutierajte rozliaty benzín.
- Nikdy nepoužívajte stroj, keď nie je veko palivovej nádrže bezpečne zaskrutkované. Zabráňte prítomnosti zápalných zdrojov v blízkosti rozliateho benzínu. Ak sa rozliat benzín, nepokúšajte sa naštartovať stroj.

Premiestnite stroj z oblasti, kde bol rozliaty benzín, a zabráňte vzniku zápalných zdrojov, kým sa benzínové výpary nevyparia.

- Uchovávajte benzín iba v kanistroch špeciálne vyrobených na tento účel.
- Uchovávajte benzín na chladnom, dobre vetranom mieste, ďaleko od iskier a otvorených plameňov alebo iných zápalných zdrojov. Nikdy neuschovávajúte benzín alebo stroj s naplnenou nádržou v budove, v ktorej by sa mohli benzínové výpary dostať do kontaktu s iskrami, otvorenými plameňmi alebo inými zápalnými zdrojmi, ako sú ohrievače vody, pece, sušičky a pod.
- Motor nechajte vychladnúť skôr, než uskladníte stroj v zatvorenom priestore.

Bezpečnosť batérie

- Na zabránenie tvorbe iskier v dôsledku skratu musí sa vždy najskôr odpojiť mínusový kábel (–) na batérii a znovu pripojiť ako posledný.
- Pri prácach na batérii nefajčite. Iskry, otvorené plamene a iné zdroje tepla udržiavajte vždy mimo batérie.
- Pri použití káblov na pomocné štartovanie dávajte mimoriadny pozor. Dbajte na príslušné pokyny na zabránenie poškodeniu na prístroji (predovšetkým aktivujte spúšťač maximálne 10 sekúnd).
- Nikdy neotvárajte batériu a nenechávajte ju padnúť.
- Batériu vždy nabíjajte v zatvorenom priestore chránenom pred poveternostnými vplyvmi s dobrým vetraním a v suchu.
- Prípojky batérie neskrutujte.

- Deformované alebo chybné (vytekajúce) batérie sa nesmú používať a musia sa vymeniť a ekologicky zlikvidovať. Dodržiavajte špecifické predpisy danej krajiny.
- Pri chybných batériách môže unikáť kvapalina. Zabráňte kontaktu! Pri náhodnom kontakte si postihnute miesto opláchnite vodou. Ak sa kvapalina dostane do očí, vyhľadajte lekárskeho pomoc. Vytekajúca batériová kvapalina môže spôsobiť podráždenie pokožky, popálenie a poleptania.
- Pravidelne vizuálne kontrolujte pripájacie káble na batérii na poškodenia. Poškodené káble nechajte vymeniť odborníkom.
- Poistky sa nesmú nikdy premošťovať. Nikdy nepoužívajte poistku s inou zaťažiteľnosťou (ampérmi), než je predpísané.

Používanie a starostlivosť o stroj

- Nikdy nedvíhajte stroj alebo ho neprenášajte, keď je motor v chode.
- So strojom nezaobchádzajte násilne.
- Používajte správny stroj v jeho definovanej oblasti používania. Správny stroj vykoná prácu, na ktorú bol skonštruovaný, lepšie a bezpečnejšie.
- Nemeňte nastavenie regulátora počtu otáčok motora, ani ho nepretáčajte. Regulátor počtu otáčok kontroluje najvyššiu rýchlosť motora pri dodržaní maximálnej bezpečnosti.
- Nedávajte ruky alebo nohy do blízkosti rotujúcich častí.
- Zabráňte kontaktu s horúcim benzínom, olejom, spalinami a horúcimi povrchmi. Nedotýkajte sa motora alebo tlmiča výfuku. Tieto časti sú počas používania obzvlášť horúce. Horúce sú aj krátky čas po vypnutí stroja.
- Pred vykonaním údržbových prác alebo nastavením nechajte motor vychladnúť.
- Ak by stroj začal vydávať nezvyčajné zvuky alebo vibrácie, ihneď vypnite motor, odpojte kábel zapalovacej sviečky a vyhľadajte príčinu. Nezvyčajné zvuky alebo vibrácie sú zvyčajne znakom porúch.
- Používajte iba doplnkové diely a diely príslušenstva, ktoré schválil výrobca. Následkom nerespektovania môžu byť zranenia.
- Vykonávajte údržbu stroja. Skontrolujte ho, či nie je nesprávne nastavený alebo či nie sú zablokované pohyblivé časti, poškodené diely a iné okolnosti, ktoré môžu ovplyvniť fungovanie stroja. Ak zistíte poškodenia, pred akýmkoľvek ďalším použitím stroja ho dajte opraviť. Veľa nehôd je dôsledkom nesprávne udržiavaného strojného vybavenia.

- Udržujte motor a tlmíč výfuku bez trávy, lístia, nadmerného mazacieho prostriedku alebo uhlíkových usadenín, aby ste znížili riziko požiaru.
- Nikdy nelejte alebo nestriekajte na stroj vodu či iné kvapaliny.
- Udržujte rukoväť suchú, čistú a bez drobných predmetov.
- Po každom použití stroj vyčistite.
- Postupujte podľa platných smerníc na likvidáciu odpadu týkajúcich sa benzínu, oleja atď., aby ste chránili životné prostredie.
- Vypnutý stroj uschovávajte mimo dosahu detí a stroj nenechávajte používať osobami, ktoré nie sú oboznámené so strojom alebo týmto návodom. Stroj je v rukách nezaškolených používateľov nebezpečný.

Servis

- Pred čistením, opravami, kontrolami alebo nastavovacími prácami vypnite motor a zabezpečte, aby boli všetky pohyblivé časti v stave nečinnosti.
- Vždy zabezpečte, aby bola plynov páka v polohe „vyp.“. Odpojte kábel zapaľovacej sviečky a odložte ho mimo zapaľovacej sviečky, aby sa zabránilo nechcenému naštartovaniu.
- Údržbu vášho stroja nechajte vykonať kvalifikovanými pracovníkmi. Používajte iba originálne náhradné diely. Tým sa zabezpečí, že stroj zostane bezpečný.

Zvyškové riziká

Stroj je skonštruovaný podľa stavu techniky a prijatých bezpečnostnotechnických pravidiel. Napriek tomu sa môžu pri práci vyskytnúť jednotlivé zvyškové riziká. Zvyškové riziká je možné minimalizovať, ak sa spolu dodržiavajú „bezpečnostné upozornenia“ a „použitie v súlade s určením“, ako aj návod na obsluhu.

- Nikdy nekladajte ruky do pracovnej oblasti, keď je stroj v prevádzke.
- Dôkladne skontrolujte priestor, v ktorom sa majú vykonávať práce, a pracovný priestor udržiavajte čistý a uprataný s cieľom eliminovať potenciálne miesta zakopnutia. Práce vykonávajte na rovnom a hladkom povrchu.
- Počas montáže, inštalácie, prevádzky, údržby, opráv alebo prepráv nikdy nedávajte žiadnu časť svojho tela na miesto, na ktorom by ju mohol ohroziť prípadný pohyb.
- Kým motor beží, nikdy neopúšťajte miesto pre obsluhu.
- Počas prevádzky držte zariadenie vždy oboma rukami. Vždy bezpečne držte ťahadlo riadenia.

- Mimoriadne veľký pozor dávajte pri používaní spätného chodu alebo ťahání stroja smerom k sebe.
- Dávajte mimoriadne veľký pozor, keď pracujete na štrkovitých cestách, chodníkoch alebo cestných komunikáciách, prípadne keď cez ne prechádzate. Vždy dávajte pozor na prípadné skryté nebezpečenstvá a premávku.

Varovanie! Tento elektrický prístroj vytvára počas prevádzky elektromagnetické pole. Toto pole môže za určitých okolností ovplyvniť aktívne alebo pasívne implantáty. Na zníženie nebezpečenstva závažných alebo smrteľných poranení odporúčame osobám s implantátmi prekonzultovať situáciu so svojím lekárom a výrobcom implantátu ešte predtým, ako začnú obsluhovať elektrické náradie.

6. Technické údaje

Prevodovka	3 prevodové stupne pre jazdu dopredu/1 prevodový stupeň pre jazdu dozadu
Rýchlosť jazdy dopredu	2,5 – 4,3 km/h
Rýchlosť jazdy dozadu	2,5 km/h
Celková šírka stroja	106 cm
Šírka záberu pri zametaní	100 cm
Priemer kely	350 mm
Rýchlosť kely	5 stupňov/ 180 – 350 min ⁻¹
Uhol kief	-25°/+25°
Hmotnosť	82 kg
Pohon:	
Typ motora	4-taktný motor
Zdvihový objem	173 ccm ³
Veľkosť pneumatík hnacích kolies	13"x5.00-6
Veľkosť pneumatiky oporného kolesa	4"x2.6-2.8
Pracovné otáčky	2 800 min ⁻¹ .
Maximálne otáčky	2900 min ⁻¹ .
Sklon svahu	max. 20°

Štartér motora	Štartér s lankovým tiahlom/ elektrický štartér
Výkon	3,6 kW/4,9 k
Palivo	Normálny benzín/bezolepňavý max. 10 % bioetanolu
Maximálny objem palivovej nádrže	1 l
Požadovaný motorový olej	SAE 10W-30/10W-40
Maximálny objem olejovej nádrže	0,6 l
Napätie batérie	12 V
Kapacita batérie	5 Ah
Druh batérie	olovená kyselinová

Technické zmeny vyhradené!

Hluk a vibrácie

Uvedené hodnoty emisií hluku boli určené podľa normy EN ISO 3744 na určovanie akustického výkonu, resp. EN ISO 11201 na určovanie akustického tlaku.

Hluk môže mať závažný vplyv na vaše zdravie. Ak hluk stroja presiahne 85 dB, noste, prosím, vhodnú ochranu sluchu.

Hodnoty hluku:

Hladina akustického tlaku L_{pA}	74,4 dB
Neistota K_{pA}	2,5 dB
Hladina akustického výkonu L_{WA}	98 dB

Hodnoty vibrácií:

Vibrácie vodiacej páky vpravo A_{Hv}	7,127 m/s ²
Vibrácie vodiacej páky vľavo A_{Hv}	5,577 m/s ²
Neistota merania K_{FA}	1,5 m/s ²

Uvedené zvukové hodnoty boli namerané podľa normalizovanej skúšobnej metódy a môžu sa používať na vzájomné porovnanie rôznych nástrojov.

Okrem toho sú tieto hodnoty vhodné na predbežný odhad zaťaženia pre používateľov, ktoré vznikajú v dôsledku zvuku.

⚠ VAROVANIE

Hodnota emisií vibrácií sa môže počas skutočného používania odlišovať od zadanej hodnoty, v závislosti od typu a spôsobu použitia stroja.

Zaťaženie vibráciami sa snažte udržať podľa možnosti čo najnižšie. Opatrenia na zníženie zaťaženia vibráciami sú napríklad nosenie rukavíc pri používaní nástroja a obmedzenie pracovného času. Pritom sa musia zohľadniť všetky časti prevádzkového cyklu (napríklad časy, keď je zariadenie vypnuté, a časy, počas ktorých je síce zapnuté, no beží bez zaťaženia).

Varovanie!

Pri dlhších prácach môže z dôvodu vibrácií dôjsť v rukách obsluhujúcej osoby k poruchám prekrvenia (syndróm bielych prstov).

Syndróm bielych prstov je cievne ochorenie, pri ktorom sa v záchvatoch kŕčovito sťahujú cievy na prstoch na rukách a nohách. Postihnuté oblasti už nie sú dostatočne zásobované krvou a preto sa zdajú extrémne bledé. Časté používanie vibrujúcich prístrojov môže u osôb, ktorých prekrvenie je narušené (napr. fajčiari, diabetici), vyvolať nervové poškodenia.

Ak spozorujete neobvyklé zhoršenia stavu prstov, okamžite ukončite prácu a vyhľadajte lekára.

V záujme zníženia nebezpečenstiev dajte na nasledujúce upozornenia:

- V chladnom počasí udržiavajte svoje telo a najmä ruky v teple.
- Pravidelne si robte prestávky a pohybujte pritom rukami, aby ste podporili ich prekrvenie.
- Pravidelnou údržbou a pevnými dielmi na stroji sa postarajte o čo najmenšie vibrácie stroja.

Vznik hluku a vibrácií obmedzte na minimum!

7. Vybalenie

- Otvorte balenie a opatrne vyberte výrobok.
- Odstráňte baliaci materiál, ako aj obalové a prepravné poistky (ak sú použité).
- Skontrolujte, či je rozsah dodávky kompletný.
- Skontrolujte výrobok a diely príslušenstva, či nedošlo k škodám pri preprave. V prípade reklamácií ihneď informujte dodávateľa. Neskoršie reklamácie nebudú uznané.
- Obal podľa možnosti uschovajte až do uplynutia záručnej doby.
- Pred použitím sa oboznámte s výrobkom na základe návodu na obsluhu.

- Pri príslušenstve, ako aj pri dieloch podliehajúcich opotrebovaniu a náhradných dieloch používajte iba originálne diely. Náhradné diely získate u svojho špecializovaného predajcu.
- Pri objednávkach uvádzajte naše čísla výrobkov, ako aj typ a rok výroby výrobku.

⚠ VÝSTRAHA!

Výrobok a baliaci materiál nie sú hračkami pre deti! Deti sa nesmú hrať s plastovými vreckami, fóliami a malými dielmi! Hrozí nebezpečenstvo prehltnutia a zadusení!

8. Montáž

Zametací stroj nie je z výroby kompletne zmontovaný. Na montáž sú potrebné minimálne 2 osoby!

Skrutky a matice sú už zľahka predbežne zmontované a nachádzajú sa na príslušných dieloch.

8.1 Montáž snehovej radlice a zbernej nádoby

Montáž snehovej radlice a zbernej nádoby je opísaná v samostatných návodoch na montáž.

8.2 Montáž voliacej páčky prevodových stupňov (12) (obr. 4)

1. Voliacu páčku prevodových stupňov (12) upevnite pomocou priložených skrutiek so šesťhrannou hlavou (12a) (M6 x 22 mm) a samoistiacich matic (12b) (kľúč veľkosti 10).

8.3 Montáž riadidiel (16) (obr. 5)

1. Riadidlá (16) nasadíte na upevňovacie čapy (16b) na stroji.
2. Teraz utiahnite štyri samoistiace matice M10 (16a) (kľúč veľkosti 15).

8.4 Montáž otáčacej tyče (15) (obr. 6)

1. Na závitový kolík (15a) nasuňte podložku (15c), pružinu (15b) a druhú podložku (15c).
2. Otáčaciu tyč (15) zasuňte cez otvor.
3. Otáčaciu tyč (15) potlačte na závitový kolík (15a) a utiahnite samoistiacu maticu M10 (15d) (kľúč veľkosti 15).

8.5 Montáž ochranných plechov (7) (obr. 7)

1. Namontujte ochranné plechy (7) na ľavej a pravej strane zametacieho stroja.
2. Ochranné plechy (7) upevnite krížovým skrutkovačom, priloženými skrutkami (7a) (M8 x 12 mm) a samoistiacimi maticami (7b) (M8) (kľúč veľkosti 13).

8.6 Montáž kefovacích valcov (8) (obr. 3, 8)

1. Na jednej strane hriadeľa kief (8a) odstráňte predbežne namontovanú maticu (M10), pružnú podložku, podložku (8c) a tvarovaný kotúč (8b).
2. Kefovací valec (8) následne nasuňte na hriadeľ kief (8a). Dbajte pritom na to, aby sa drážka kefovacieho valca (8) zhodovala s vačkou hnacej jednotky.
3. Hriadeľ kief (8a) zasuňte cez hnaciu jednotku.
4. Na hriadeľ kief (8a) nasuňte druhý kefovací valec (8). Dbajte pritom na to, aby sa drážka kefovacieho valca (8) zhodovala s vačkou hnacej jednotky.
5. Na hriadeľ kief (8a) nasuňte tvarovaný kotúč (8b), podložku (8c) a pružnú podložku.
6. Naskrutkujte maticu (M10) (kľúč veľkosti 16) a utiahnite ju tým, že zaistíte maticu (M10) (kľúč veľkosti 17) na protiľahlej strane.

8.7 Pripojenie elektrického štartovania (obr. 7a)

1. Pre používanie elektrického štartovania musíte vzájomne spojiť obe pripojky.

9. Pred uvedením do prevádzky

⚠ POZOR!

Pred uvedením do prevádzky je nevyhnutné stroj úplne zmontovať!

⚠ VÝSTRAHA!

Ohrozenie zdravia!

Vdýchnutie benzínových pár/výparov mazacieho oleja a spalín môže viesť k ťažkým poškodeniam zdravia, strate vedomia a v extrémnom prípade k smrti.

- Nevdychujte benzínové pary/výpary mazacieho oleja a spaliny.
- Produkt prevádzkujte len v exteriéri.

UPOZORNENIE!

Poškodenie výrobku

Ak sa produkt prevádzkuje bez motorového a prevodového oleja, ale je ho príliš málo, môže to viesť k poškodeniam motora.

- Pred uvedením do prevádzky doplňte benzín a olej. Produkt sa dodáva bez motorového a prevodového oleja.

UPOZORNENIE!

Škody na životnom prostredí!

Vypustený olej môže trvalo znečistiť životné prostredie. Kvapalina je vysoko toxická a môže viesť k znečisteniu vody.

- Naplňte/vyprázdnite olej len na rovných a pevných povrchoch.
- Použite plniace hrdlo alebo lievik.
- Zachyťte vypustený olej do vhodnej nádoby.
- Okamžite a dôkladne utrite rozliaty olej a zlikvidujte handru podľa miestnych predpisov.
- Zlikvidujte olej podľa miestnych predpisov.

UPOZORNENIE!

Nebezpečenstvo poškodenia!

Ak sa použijú nesprávne skladované alebo nevypustené palivá, karburátor sa môže upchať alebo môže dôjsť k narušeniu prevádzky motora.

- Nepotrebné palivo nalejte do vzduchotesnej nádoby a uskladnite ju v tmavej, chladnej miestnosti.

9.1 Naplnenie motorového oleja (obr. 9)

⚠ Pozor!

Stroj sa dodáva bez motorového oleja. Pred uvedením do prevádzky preto bezpodmienečne naplňte olej. Používajte univerzálny olej (SAE 10W-30 alebo SAE 10W-40 (podľa teploty použitia)).

Pred každým uvedením do prevádzky pravidelne kontrolujte hladinu oleja. Príliš nízka hladina oleja môže poškodiť motor.

1. Stroj umiestnite na rovnú, priamu plochu.
2. Vyskrutkujte mierku oleja (13).
3. Naplňte nádrž motorovým olejom pomocou lievika (nie je v rozsahu dodávky). Dbajte na max. plniace množstvo 600 ml. Opatrne naplňte olej po dolnú hranu plniaceho hrdla.
4. Utrite mierku oleja (13) čistou handrou neuvolňujúcou vlákna.
5. Opäť zasuňte mierku oleja (13) a skontrolujte hladinu oleja bez toho, aby ste meráciu tým opäť pevne priskrutkovali.
6. Hladina oleja musí byť siahať po strednú značku na mierke oleja.
7. Ak je hladina oleja príliš nízka, doplňte odporúčané množstvo oleja (max. 600 ml).
8. Následne mierku oleja (13) opäť zaskrutkujte.

9.2 Plnenie benzínu (obr. 10)

⚠ Pozor!

Stroj sa dodáva bez benzínu. Pred uvedením do prevádzky preto bezpodmienečne doplňte benzín.

1. Vyčistite okolie oblasti plnenia. Nečistoty v nádrži spôsobujú prevádzkové poruchy.
2. Opatrne otvorte veko palivovej nádrže (20), aby sa mohol odbúrať prípadný pretlak.
3. Nádrž naplňte pomocou lievika (nie je v rozsahu dodávky) benzínom (Super E10).
Dbajte na max. plniace množstvo 1 l. Opatrne naplňte benzín po dolnú hranu plniaceho hrdla.
4. Opäť zatvorte veko palivovej nádrže (20). Skontrolujte, či je uzáver palivovej nádrže tesne zatvorený.
5. Vyčistite veko palivovej nádrže (20) a okolitý priestor.
6. Skontrolujte, či nie sú nádrž a palivové potrubia netesné.
7. Pred naštartovaním motora sa vzdialte aspoň tri metre od miesta tankovania.

Nepoužite už použitý a znečistený benzín. Nedovoľte, aby sa do benzínovej nádrže dostala špina a voda.

9.3 Kontrola tlaku v pneumatikách

Pravidelne kontrolujte tlak v pneumatikách. Dlhé státie a snečné žiarenie podporujú rýchle starnutie pneumatík.

- Odporúčaný tlak v pneumatikách hnacích kolies: 1,38 bar
- Odporúčaný tlak v pneumatike oporného kolesa: 3,1 bar

Upozornenie: Ak zistíte, že pneumatiky alebo kolesá sú poškodené, kontaktujte zákaznícky servis resp. odbornú dielňu.

Kontrola pred obsluhou

- Skontrolujte všetky strany motora, či sa na ňom nenachádzajú netesné miesta s presakovaním oleja alebo benzínu.
- Skontrolujte hladinu motorového oleja.
- Skontrolujte hladinu paliva – nádrž by mala byť naplnená minimálne do polovice.
- Skontrolujte stav vzduchového filtra.
- Skontrolujte stav palivových vedení.
- Dávajte pozor na náznaky poškodení.
- Skontrolujte, či sú prípevnené všetky ochranné kryty a dotiahnuté všetky skrutky, matice a čapy.

10. Prevádzka zametacieho stroja

10.1 Nastavenie výšky riadidiel (obr. 12)

1. Riadidlá (16) nastavte do pracovnej výšky, ktorá je pre vás príjemná (3 stupne).
2. Použite na to rukoväť (19) na dolnej strane riadidiel (16).
3. Rukoväť (19) nechajte opäť počuteľne zaistiť.

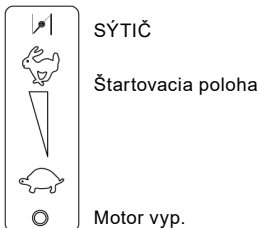

10.2 Naštartovanie motora (obr. 1, 11)

Pred každým naštartovaním skontrolujte hladinu benzínu a motorového oleja (pozri odseky 9.1 a 9.2). Uistite sa, že je konektor zapaľovacej sviečky (4) pripojený k zapaľovacej sviečke (4a).

1. Plynovú páku (18) pri studenom motore prepnete do polohy SÝTIČA. Sýtič pri teplom motore nie je potrebný.
2. V závislosti od teploty stlačte pumpu paliva (22) 1 až 4x (pozri nálepku na vzduchovom filtri).
3. Motor naštartujte štartérom s lankovým tiahom (14). Za týmto účelom vytiahnite rukoväť približne o 10 – 15 cm (kým nepocítite odpor). A potom prudko potiahnite. Ak by sa motor nenaštartoval, ešte raz potiahnite štartér s lankovým tiahom (14).
4. V dôsledku ochrannej vrstvy na motore môže dôjsť k miernemu dymeniu, ak stroj používate prvýkrát. To je bežný postup.
5. Keď sa motor rozbehne, plynovú páku (18) pomaly presuňte do štartovacej polohy.
6. Po zahriatí motora nastavte plynovú páku (18) na požadovanú rýchlosť – maximálna rýchlosť je zajac a najnižšia rýchlosť je korytnačka).

10.3 Naštartovanie motora s elektrickým štartovaním (obr. 11)

Pred každým naštartovaním skontrolujte hladinu benzínu a motorového oleja (pozri odseky 9.1 a 9.2). Uistite sa, že je konektor zapaľovacej sviečky (4) pripojený k zapaľovacej sviečke (4a).

1. Plynovú páku (18) nastavte do polohy štartovania.

2. Za účelom naštartovania stroja zasuňte kľúč zapalovania (23) do spinacej skrinky pod rukoväťou a potlačte ho.
3. Kľúč zapalovania (23) držte zatlačený, dokým sa nenaštartuje motor a potom ho pusťte.
4. Plynovú páku (18) nastavte na požadovanú rýchlosť – maximálna rýchlosť je zajac a najnižšia rýchlosť je korytnačka.

Upozornenie: Ak by naštartovanie motora elektrickým štartovaním nefungovalo, tak priloženou nabíjačkou (26) nabite batériu (25) (pozri 11.6.).

10.4 Odstavenie motora (obr. 1, 11)

1. Ak chcete vypnúť motor, plynovú páku (18) nastavte do polohy „Motor vyp.“ a pusťte obidve rukoväti spojky (18, 1). Počkajte, kým sa zastavia kefy.
2. Konektor zapaľovacej sviečky (4) odpojte od zapaľovacej sviečky (4a) s cieľom zabrániť neúmyselnému naštartovaniu motora.
3. Vyberte kľúč zapalovania (23) a bezpečne ho uschovajte.

10.5 Nastavenie výšky kief (obr. 12)

Kefy sú optimálne nastavené vtedy, keď sa po kontakte so zemou môžu presunúť ešte cca 1,5 – 2 cm nadol. Kefy nastavte pomocou kľuky (5) na požadovanú výšku.

1. Uvoľnite hviezdnicovú maticu (5a).
2. Kľukou (5) otáčajte proti smeru hodinových ručičiek, aby ste kefu presunuli nadol. Kľukou (5) otáčajte v smere hodinových ručičiek, aby ste kefu presunuli nahor.
3. Utiahnite hviezdnicovitú maticu (5a), aby ste zaistili kľuku (5).

Pozor! Príliš hlboké nastavenie vedie k preťaženiu pohonov a k vysokému opotrebovaniu.

10.6 Zmena uhla kief (obr. 1)

Kefy môžete otočiť o 25 stupňov doprava a doľava.

1. Otáčaciu tyč (15) zdvihnite z aretácie.
2. Otáčaciu tyč (15) posuňte dopredu, aby ste kefy otočili doľava.
3. Otáčaciu tyč (15) potiahnite dozadu, aby ste kefy otočili doprava.
4. Otáčaciu tyč (15) opäť pusťte, aby sa zaistila.

Pozor: Otáčanie kief do strán nie je s namontovanou zbernou nádobou možné.

10.7 Pohon pojazdu (obr. 11)

1. Zaraďte stupeň a smer jazdy.
2. Ak stlačíte páku spojky pohonu pojazdu (18), stroj sa začne pohybovať.

3. Páku spojky pohonu pojazdu (18) pustite, aby sa stroj zastavil.

Pozor! Dokým je páka spojky pohonu pojazdu (18) aktivovaná, stupeň sa nesmie meniť. Mohlo by to viesť k ťažkým poškodeniam prevodovky!

10.8 Páka spojky pre pohon kief (1) (obr. 1, 11)

1. Páku spojky pohonu kief (1) potlačte nadol, aby ste zapli kefy.
2. Páku spojky pohonu kief (1) pustite, aby sa kefy zastavili.

10.9 Rýchlosť kief (obr. 1, 11)

1. Stlačte blokovacie tlačidlo (3a) na páke rýchlosti kief (3) a potlačte ho dopredu, aby ste zvýšili rýchlosť kief.
2. Stlačte blokovacie tlačidlo (3a) na páke rýchlosti kief (3) a potiahnite ho späť, aby ste znížili rýchlosť kief.

Pozor! Toto nastavenie vykonávajte iba pri otáčajúcom sa kefách!

11. Údržba a čistenie

⚠ VÝSTRAHA!

Nebezpečenstvo poranenia a popálenia!

Výrobok sa môže nečakane spustiť a spôsobiť tak poranenia. Okrem toho môžu teploty dosiahnuť 80 °C a viac.

- Pred všetkými čistiacimi a montážnymi prácami vypnite motor.
- Nechajte vychladnúť motor.
- Kábel zapalovacej sviečky vyťahnite zo zapalovacej sviečky a odstráňte kľúč zapalovania.

UPOZORNENIE!

Nebezpečenstvo poškodenia!

Ak sa do telesa dostane voda, dôsledkom môžu byť škody na motore. Okrem toho môže prúd z vysokotlakového čističa poškodiť diely produktu.

- Produkt čistite handrou, ručnou kefou atď.
- Produkt neponárajte do vody alebo iných kvapalín a nepostrekujte ho vysokotlakovým čističom.

UPOZORNENIE!

Škody na životnom prostredí!

Vypustený olej môže trvalo znečistiť životné prostredie. Kvapalina je vysoko toxická a môže viesť k znečisteniu vody.

- Naplňte/vyprázdňte olej len na rovných a pevných povrchoch.

- Použite plniace hrdlo alebo lievik.
- Zachyťte vypustený olej do vhodnej nádoby.
- Okamžite a dôkladne utrite rozliaty olej a zlikvidujte handru podľa miestnych predpisov.
- Zlikvidujte olej podľa miestnych predpisov.

Plán údržby

Kontrola v rámci udržiavania	Interval
Uvoľnené skrutky	Pred uvedením do prevádzky
Kontrola poškodenia	Pred uvedením do prevádzky
Kontrola tesnosti palivovej nádrže	Pred uvedením do prevádzky
Kontrola tlaku v pneumatikách	Pred uvedením do prevádzky
Čistenie stroja	Po uvedení do prevádzky
Vyčistíte zapalovaciu sviečku.	Po každých 50 prevádzkových hodinách
Vyčistíte vzduchový filter	Po každých 10 prevádzkových hodinách
Kontrola hladiny oleja	Po každých 25 prevádzkových hodinách
Vykonanie výmeny oleja	1x ročne

11.1 Kontrola hladiny oleja (obr. 9)

1. Postupujte tak, ako je opísané v odseku 9.1.

11.1.1 Výmena oleja (obr. 9, 14)

Motorový olej vymeňte po prvých 20 hodinách prevádzky, následne po každých 50 hodinách, príp. raz za rok.

Motorový olej by sa mal vymieňať, keď je motor teplý a vypnutý.

Používajte len motorový olej (SAE 30 alebo 10W-30).

1. Stroj umiestnite na rovnú, priamu plochu.
2. Pod vypúšťaciu skrutku oleja (11) umiestnite vhodnú nádobu.
3. Pomocou otvoreného kľúča veľ. 13 mm (nie je v rozsahu dodávky) otvorte vypúšťaciu skrutku oleja (11) a vypustíte motorový olej.
4. Po úplnom vypustení motorového oleja opäť utiahnite vypúšťaciu skrutku oleja (11).

- Teraz vyskrutkujte mierku oleja (13) proti smeru hodinových ručičiek.
- Doplňte čerstvý motorový olej a skontrolujte hladinu oleja (pozri 9.1).
- Mierku oleja (13) následne opäť zaskrutkujte v smere hodinových ručičiek.

11.2 Údržba vzduchového filtra (obr. 1, 15)

⚠ NEBEZPEČENSTVO!

Nebezpečenstvo požiaru a výbuchu!

Palivo sa môže pri nesprávnom čistení vznietiť a prípadne vybuchnúť. To vedie k ťažkým popáleninám alebo k smrti.

- Vzduchový filter vyčistíte vyklepaním alebo vyfúkaním stlačeným vzduchom.
- Nikdy nečistíte vzduchový filter benzínom alebo horľavými rozpúšťadlami.

UPOZORNENIE!

Nebezpečenstvo poškodenia!

Prevádzka motora bez nasadeného filtračného prvku môže viesť k poškodeniam motora.

- Nikdy nenechajte bežať motor bez nasadeného prvku vzduchového filtra.

Znečistená vložka vzduchového filtra znižuje výkon motora vplyvom príliš malého prívodu vzduchu ku karburátoru. Preto je nevyhnutná pravidelná kontrola. Vzduchový filter by sa mal kontrolovať každých 10 prevádzkových hodín a v prípade potreby vymeniť.

- Zložte veko vzduchového filtra (21).
- Skontrolujte, či na veko vzduchového filtra (21) nie sú otvory alebo praskliny. Vymeňte poškodený prvok.
- Nečistoty z vnútornej strany telesa filtra odstráňte čistou, vlhkou handrou. Dbajte na to, aby do otvoru neprenikli žiadne nečistoty. Veko vzduchového filtra (21) počas čistenia filtra opäť nasadte na teleso filtra.
- Výberte filter (21a). Skontrolujte, či nie je poškodený, a v prípade potreby ho vymeňte.
- Filter (21a) vyfúkajte zvnútra stlačeným vzduchom. Neutierajte nečistoty z filtra (21a). Môže to viesť k poškodeniam.
- Čistý filter (21a) vložte naspäť.
- Nasadte veko vzduchového filtra (21).

⚠ **POZOR:** Motor nikdy neprevádzkujte bez vložky alebo s poškodenou vložkou vzduchového filtra. Tak môžu do motora preniknúť nečistoty, následkom čoho môže dôjsť k poškodeniu motora. Zanikne záruka výrobcu.

11.3 Údržba zapaľovacej sviečky (obr. 1, 16)

Skontrolujte zapaľovaciu sviečku až po 10 prevádzkových hodinách ohľadom znečistenia a vyčistite ho prípadne pomocou kľesy z medeného drôtu. Zapaľovaciu sviečku vymeňte v prípade potreby po každých 50 prevádzkových hodinách.

- Vytiahnite konektor zapaľovacej sviečky (4) otočným pohybom.
- Odstráňte zapaľovaciu sviečku (4a) pomocou kľúča na zapaľovacie sviečky (nie je v rozsahu dodávky).
- Zapaľovaciu sviečku (4a) v prípade potreby vyčistite kefou s medenými štetinami.
- Použitím škáromeru nastavte vzdialenosť na 0,75 mm (0,030").
- Znovu namontujte zapaľovaciu sviečku (4a) a dbajte na to, aby ste ju nedotáhali príliš pevno.

11.4 Vypustenie paliva pomocou benzínovej sacej pumpy

Pri dlhšom skladovaní sa musí vypustiť palivo.

⚠ VÝSTRAHA!

Ohrozenie zdravia!

Vdychnutie výparov paliva/mazacieho oleja a spalin môže viesť k ťažkým poškodeniam zdravia, strate vedomia a v extrémnom prípade k smrti.

- Nevdychujte výpary paliva/mazacieho oleja a spaliny.
- Palivo vyprázdňte len v exteriéri.

- Držte zbernú nádobu pod hadicou pumpy na odsávanie benzínu (nie je v rozsahu dodávky).
- Odskrutkujte a odoberte veko palivovej nádrže (20).
- Zasuňte hadicu benzínovej sacej pumpy do palivovej nádrže a úplne vypustite palivo pomocou pumpy.
- Opäť pevne naskrutkujte veko palivovej nádrže (20).

11.5 Výmena klinového remeňa

Klinový remeň smie demontovať a vymeniť iba náš zákaznícky servis.

11.6 Nabíjanie batérie (25) (obr. 11)

Batéria (25) sa nabíja počas prevádzky. V dôsledku častého štartovania však môže byť potrebné nabiť batériu (25) pomocou dodanej nabíjačky (26):

1. Zastrčte zástrčku do zásuvky nabíjania (24) a nabíjačku (26) do zásuvky 230 V~/50 Hz.
2. Batériu nabíjajte min 5 hodín.

11.7 Demontáž batérie (25)

Batériu smie demontovať a vymeniť iba náš zákazník-ky servis.

Zabezpečte, aby boli batérie chránené pred nepovoleným používaním (napr. deťmi).

Počas zimy nabíjajte batériu (25) 1- až 2-krát na zaručenie toho, aby si uchovala svoju plnú kapacitu. V prípade nesprávneho skladovania sa môže batéria (25) poškodiť. V tomto prípade záruka zaniká.

12. Oprava a objednávanie náhradných dielov

Po oprave alebo údržbe sa uistite, že sú namontované všetky bezpečnostné diely a v bezchybnom stave. Diely, ktoré môžu spôsobovať nebezpečenstvá, uchovávajúte mimo dosahu iných osôb a detí.

Pozor: Podľa zákona o zodpovednosti za chyby výrobkov neručíme za chyby, ktoré boli spôsobené neodbornými opravami alebo nepoužívaním originálnych náhradných dielov.

Poverté zákaznícky servis alebo autorizovaného odborníka. To isté platí aj pre diely príslušenstva.

Náhradné diely a príslušenstvo získate v našom servisnom centre. Za týmto účelom naskenujte QR kód na titulnej strane.

Dôležité upozornenie pre prípad opravy:

V prípade zasielania zariadenia na opravu majte na pamäti, že zariadenie sa z bezpečnostných dôvodov musí zasielať do servisnej stanice bez oleja a benzínu.

12.1 Objednávanie náhradných dielov

Pri objednávaní náhradných dielov je potrebné uviesť nasledovné údaje:

- Označenie modelu
- Číslo výrobku
- Údaje typového štítka

Náhradné diely/príslušenstvo

Kefa – č. art.:	5908703036
Snehová radlica – č. art.:	5908703811
Zberná nádoba – č. art.:	5908703810
Batéria – výr. č.:	5908703027

12.2 Servisné informácie

Je potrebné dbať na to, že pri tomto výrobku podliehajú nasledujúce diely použitiu primeranému alebo prirodzenému opotrebovaniu, resp. nasledujúce diely sú potrebné ako spotrebné materiály.

Diely podliehajúce opotrebovaniu*: kefy, klinový remeň, motorový olej, zapaľovacia sviečka, vzduchový filter, kolesá, oporné koleso, gumená lišta zbernej nádoby, lišta snehovej radlice.

* nie nevyhnutne obsiahnuté v rozsahu dodávky!

13. Preprava

⚠ VÝSTRAHA!

Nebezpečenstvo poranenia!

Neúmyselný a nečakaný rozbeh produktu môže viesť k zraneniam.

- Po naložení vypnite motor a po jeho vychladnutí vytiahnite konektor zapaľovacej sviečky zo zapaľovacej sviečky.
- Vtiahnite kľúč zapaľovania zo spínacej skrinky.
- Produkt môže v dôsledku svojej vlastnej hmotnosti spôsobiť ťažké pomliaždeniny.

Pred prepravou alebo naložením nechajte motor vychladnúť, aby ste predišli popáleninám a zabránili nebezpečenstvu požiaru.

⚠ Stroj môže spadnúť a spôsobiť škody alebo poranenia, ak sa nenakladá odborne.

Pri preprave na veľké vzdialenosti úplne vyprázdňte palivovú nádrž.

Stroj zaistite na prepravnom vozidle proti posunutiu, sklznutiu alebo preklopeniu a dodatočne ho upevnite popruhmi.

14. Skladovanie

⚠ NEBEZPEČENSTVO!

Nebezpečenstvo požiaru a výbuchu!

Pri skladovaní produktu v blízkosti možných zápalných zdrojov môže dôjsť k požiaru alebo k výbuchu. To vedie k ťažkým popáleninám alebo k smrti.

- Odstráňte možné zápalné zdroje, ako napr. pece, teplovodné plynové kotle, plynové sušičky atď.

UPOZORNENIE!

Nebezpečenstvo poškodenia!

Ak sa produkt neskladuje správne, môže dôjsť k poškodeniam motora.

- Uskladnite výrobok chránený pred špinou, prachom a vlhkosťou.

14.1 Skladovanie pri dlhších prevádzkových prestávkach:

Ak sa stroj nebude používať dlhšie ako 30 dní, postupujte podľa nasledujúcich krokov, aby ste ho pripravili na uskladnenie.

1. Úplne vyprázdňte benzínovú nádrž (pozri odsek 10.4). Skladovaný benzín, ktorý obsahuje etanol alebo MTBE, sa stane počas 30 dní nekvalitným. Nekvalitný benzín má vysoký podiel gummy a môže tak upchať karburátor a obmedziť prívod benzínu.
2. Naštartujte motor a nechajte ho v chode, kým sa nezastaví. To zabezpečí, že v karburátore nezostane žiadne palivo.
Tým sa zabráni tvoreniu usadením v karburátore, ktoré môžu poškodiť motor.
3. Motorový olej vypúšťajte z motora, kým je ešte teplý. Naplňte nový olej. (pozri odsek 9.1.)
4. Stiahnite kábel zapalovacej sviečky.
5. Kľúč zapalovania (23) vyťahnite zo spínacej skrinky a bezpečne ho uschovajte, aby sa zabránilo nepovolanému alebo neodbornému používaniu deťmi a inými osobami.
6. Na čistenie stroja používajte čisté handry.
7. Stroj skladujte vo vzpriamenej polohe v čistej, suchej budove s dobrou ventiláciou.

Produkt a jeho príslušenstvo skladujte na tmavom, suchom a nezamrzajúcom mieste neprístupnom pre deti. Optimálna skladovacia teplota sa nachádza medzi 5 a 30 °C.

Výrobok skladujte v pôvodnom balení.

Stroj zakryte, aby ste ho chránili pred prachom alebo vlhkosťou.

Návod na obsluhu skladujte pri stroji.

15. Likvidácia a recyklácia

Upozornenia k baleniu



Baliace materiály sa dajú recyklovať. Prosím, likvidujte balenia ekologicky.

Upozornenia k elektrickým a elektronickým zariadeniam (ElektroG)



Elektrické a elektronické staré zariadenia nepatria do domového odpadu, ale musia sa zbierať, resp. likvidovať oddelene!

- Staré batérie alebo akumulátory, ktoré nie sú pevne zabudované v starom prístroji, sa musia vybrať bez porušenia! Ich likvidácia je regulovaná zákonom o batériách.
- Vlastníci alebo používatelia elektrických a elektronických zariadení sú zo zákona povinní ich po použití vrátiť.
- Koncový užívateľ je zodpovedný za vymazanie svojich osobných údajov na starom zariadení, ktoré má byť zlikvidované!
- Symbol prečiarknutého odpadkového koša na kolieskach znamená, že staré elektrické a elektronické zariadenia sa nesmú likvidovať s domovým odpadom.
- Elektrické a elektronické zariadenia je možné bezplatne odovzdať na týchto miestach:
 - Verejná likvidácia alebo zberné miesta (napr. obecné stavebné dvory).
 - Predajné miesta elektronických zariadení (stacionárne a online), ak sú predajcovia povinní ich prevziať späť alebo ich dobrovoľne ponúknuť.
 - Až tri staré elektrické zariadenia jedného typu s maximálnou dĺžkou hrany 25 centimetrov môžete bezplatne odovzdať bez toho, aby ste si najprv zakúpili nové zariadenie od výrobcu, alebo ich odovzdajte na inom autorizovanom zbernom mieste vo vašom okolí.
 - Viac dopĺňujúcich podmienok spätného odberu výrobcov a distribútorov sa dozviete v príslušnom zákazníckom servise.
- V prípade dodania nového elektrického zariadenia výrobcom do domácnosti môže výrobca na požiadanie koncového užívateľa zabezpečiť bezplatný odvoz starého elektrického zariadenia. Za týmto účelom kontaktujte zákaznícky servis výrobcu.

- Tieto vyhlásenia sa vzťahujú iba na zariadenia inštalované a predávané v krajinách Európskej únie a podliehajúce európskej smernici 2012/19/EÚ. V krajinách mimo Európskej únie môžu na likvidáciu elektrických a elektronických zariadení platiť odlišné predpisy.

Upozornenia týkajúce sa zákona o batériách (BattG)



Staré batérie a akumulátory nepatria do domového odpadu, ale musia sa zbierať, resp. likvidovať oddelene!

- Pre bezpečné vybratie batérií alebo akumulátorov z elektrického zariadenia a pre informácie o ich type alebo chemickom systéme dodržiavajte ďalšie informácie v návode na obsluhu alebo montáž.
- Vlastníci, resp. užívatelia batérií a akumulátorov sú zo zákona povinní ich po použití vrátiť. Vrátenie je obmedzené na dodávku bežných množstiev pre domácnosť.
- Staré batérie môžu obsahovať škodlivé látky alebo ťažké kovy, ktoré môžu poškodiť životné prostredie a ľudské zdravie. Recyklácia starých batérií a využívanie zdrojov, ktoré obsahujú, pomáha chrániť tieto dva dôležité zdroje.
- Symbol prečiarknutého odpadkového koša na kolieskach znamená, že batérie a akumulátory sa nesmú likvidovať s domovým odpadom.
- Ak sú pod symbolom smetnej nádoby aj znaky Hg, Cd alebo Pb, znamená to nasledovné:
 - Hg: batéria obsahuje viac ako 0,0005 % ortuti.
 - Cd: batéria obsahuje viac ako 0,002 % kadmia.
 - Pb: batéria obsahuje viac ako 0,004 % olova.
- Akumulátory a batérie je možné bezplatne odovzdať na týchto miestach:
 - Verejná likvidácia alebo zberné miesta (napr. obecné stavebné dvory).
 - Predajné miesta batérií a akumulátorov.
 - Miesta spätného odberu spoločného systému spätného odberu starých batérií zariadení.
 - Miesto spätného odberu výrobcu (ak nie je členom spoločného systému spätného odberu).
- Tieto vyhlásenia sa vzťahujú iba na akumulátory a batérie predávané v krajinách Európskej únie a podliehajúce európskej smernici 2006/66/ES. V krajinách mimo Európskej únie môžu na likvidáciu akumulátorov a batérií platiť odlišné predpisy.

Demontáž akumulátora pred likvidáciou prístroja

- Integrovaný akumulátor sa musí pred likvidáciou prístroja demontovať a špeciálne ekologicky zlikvidovať.
- Zalepte otvorené kontakty a zabaľte akumulátor tak, aby sa nehybal v balení. Dodržiavajte, prosím, aj prípadné ďalšie národné predpisy.

O možnostiach likvidácie opotrebovaného prístroja sa informujte na vašej samospráve alebo štátnej správe.

Palivá a oleje

- Pred likvidáciou prístroja sa musí palivová nádrž a nádoba na motorový olej vyprázdniť!
- Palivo a motorový olej nepatria do domového odpadu, ale musia sa zbierať, resp. likvidovať oddelene!
- Prázdne olejové a palivové nádrže sa musia ekologicky zlikvidovať!

16. Odstraňovanie porúch

Porucha	Možná príčina	Náprava
Motor nenaskakuje	Odpojený konektor zapalovacej sviečky.	Kábel zapalovacej sviečky bezpečne pripojte na zapalovaciu sviečku.
	Znečistená zapalovacia sviečka.	Vyčistite, nastavte vzdialenosť alebo vymeňte.
	Žiadne palivo alebo staré palivo.	Naplňte čistým, čerstvým benzínom.
	Sýtič nie je v otvorenej polohe.	Páčka sýtiča musí byť pri studenom štarte umiestnená v polohe Choke.
	Upchané palivové vedenie.	Palivové potrubie skontrolujte ohľadom zalomení alebo poškodení.
	Motor zhasína.	Pred opätovným naštartovaním počkajte niekoľko minút.
Motor beží nepravidelne	Uvoľnený konektor zapalovacej sviečky.	Pripojte a upevnite kábel zapalovacej sviečky.
	Upchané palivové vedenie alebo staré palivo.	Nádrž naplňte čistým, čerstvým benzínom.
	Upchané vetranie	Vyčistite vzduchový filter.
	Voda alebo nečistoty v palivovom systéme	Vyprázdnite nádrž. Nádrž naplňte čerstvým palivom.
	Nesprávne natanenie karburátora	Obráťte sa na servis.
Prehriaty motor	Nízka hladina motorového oleja.	Doplňte olej.
	Znečistený vzduchový filter.	Vyčistite alebo vymeňte vzduchový filter.
	Obmedzený prúd vzduchu.	Odstráňte a vyčistite teleso.
	Karburátor nie je správne nastavený.	Obráťte sa na servis.
Stroj sa pri bežiacom motore nepohybuje	Prevodový stupeň nebol zvolený správne.	Presuňte spínaciu páčku do správnej polohy.
Stroj nejde rovno	Rozdielny tlak v pneumatikách.	Skontrolujte tlak v pneumatikách.
Motor sa nedá naštartovať elektro-nickým štartovaním	Vybitá batéria.	Batériu nabíjajte min 5 hodín.

A terméken található szimbólumok magyarázata

A kézikönyvben használt szimbólumok arra szolgálnak, hogy felhívják a figyelmet a lehetséges kockázatokra. A biztonsági szimbólumokat, valamint az ezeket kísérő magyarázatokat pontosan értelmezni kell. Maguk a figyelmeztetések nem hátrítják el a kockázatokat, és nem helyettesítik a balesetek megelőzése érdekében hozott megfelelő intézkedéseket.

	<p>Figyelem! Ha figyelmen kívül hagyja a gépen elhelyezett biztonsági jelöléseket és figyelmeztető megjegyzéseket, illetve figyelmen kívül hagyja a biztonsági és kezelési utasításokat, akkor súlyos, akár halálos sérüléseket szenvedhet.</p>
	<p>Üzembe helyezés előtt olvassa el és vegye figyelembe a kezelési útmutatót és a biztonsági utasításokat!</p>
	<p>Viseljen védőszemüveget!</p>
	<p>Viseljen hallásvédőt!</p>
	<p>Viseljen szilárd lábbelit!</p>
	<p>A maximális lejtés 20°.</p>
	<p>A védő- és biztonsági berendezések eltávolítása vagy módosítása tilos.</p>
	<p>Forgó kefék! Maradjon távol tőlük! Ne nyúljon a forgó kefék közé. Sérülésveszély!</p>
	<p>FIGYELEM! Az üzemi anyagok tűz- és robbanásveszélyesek – égési sérülések veszélye. Ne tankoljon üzemanyagot, ha a motor jár vagy forró.</p>
	<p>Mérgezésveszély! A készüléket csak a szabadban használja. Soha ne használja zárt vagy rosszul szellőző helyiségekben.</p>
	<p>Karbantartási munkálatok előtt vegye le a gyertyapipát.</p>
	<p>Szétrepülő tárgyak okozta veszély! Biztosítsa, hogy mások is kellő biztonsági távolságot tartsanak. A készülékkel nem dolgozó személyeket ne engedje az eszköz közelébe.</p>

	<p>Figyelem, forró felület - égési sérülések veszélye.</p>
	<p>Garantált hangteljesítményszint.</p>
	<p>Motorolaj</p>
	<p>Olajszint ellenőrzése.</p>
	<p>Nyomja meg a „Primer” üzemanyag-szivattyút.</p>
	<p>Gázkar</p>
	<p>Kefék fordulatszám szabályozó karja (kefesebesség szabályozó kar)</p>
	<p>Kormányrúd magasságbeállítója</p>
	<p>Kefék magasságbeállítója</p>
	<p>Kefemeghajtás</p>
	<p>Beindítés</p>
	<p>A termék megfelel a hatályos európai irányelveknek.</p>
<p>⚠ Figyelem!</p>	<p>A jelen kezelési útmutatóban az Ön biztonságával kapcsolatos pontokat ez a szimbólum jelöli.</p>

Tartalomjegyzék:
Oldal:

1.	Bevezetés	179
2.	A termék leírása.....	179
3.	Szállított elemek	180
4.	Rendeltetésszerű használat	180
5.	Általános biztonsági utasítások.....	180
6.	Műszaki adatok.....	183
7.	Kicsomagolás	184
8.	Összeszerelés	185
9.	Üzembe helyezés előtt	185
10.	A seprőgép üzemeltetése.....	187
11.	Karbantartás és tisztítás.....	188
12.	Javítás és pótalkatrészek rendelése	190
13.	Szállítás	190
14.	Tárolás	191
15.	Ártalmatlanítás és újrahasznosítás	191
16.	Hibaelhárítás.....	193
17.	Megfelelőségi nyilatkozat	356

1. Bevezetés

Gyártó:

SchepPach GmbH
Günzburger Straße 69
D-89335 Ichenhausen

Kedves Ügyfelünk!

Sok örömet és sikert kívánunk új termék használatához.

Megjegyzés:

A termék gyártója a hatályos termékfelelősségi törvény szerint nem felelős a terméken esett vagy a termék által okozott károkért a következő esetekben:

- szakszerűtlen kezelés,
- A kezelési útmutató be nem tartása,
- Illetéktelen javítás.
- Nem eredeti pótalkatrészek beépítése és cseréje
- nem rendeltetésszerű használat
- A villamos berendezés működésképtelensége a villamos előírások és a VDE 0100, valamint a DIN 57113 / VDE 0113 előírásainak be nem tartása esetén

Vegye figyelembe a következőket:

A szerelés és üzembe helyezés előtt olvassa el a kezelési útmutató teljes szövegét.

A kezelési útmutató megkönnyíti a termék megismerését, és segít elsajátítani a rendeltetésszerű használatához szükséges ismereteket.

A kezelési útmutató fontos megjegyzéseket tartalmaz arról, hogyan dolgozhat a termékkel biztonságosan, szakszerűen és gazdaságosan, hogyan kerülheti el a veszélyeket, csökkentheti a javítási költségeket és az időkieséseket és növelheti a termék megbízhatóságát és élettartamát.

A jelen kezelési útmutató biztonsági rendelkezésein túl feltétlenül tartsa be az országában a termék üzemeltetésével kapcsolatosan érvényes előírásokat is.

A szennyeződés és nedvesség ellen műanyag tokba csomagolt kezelési útmutatót a termék közelében tárolja. Munkába állás előtt minden kezelő olvassa el, és gondosan tartsa be előírásait.

A terméken csak olyan személyek dolgozhatnak, akiket betanítottak a termék használatára, és megismertettek az előforduló veszélyforrásokkal.

Tartsa be a kezelők minimális életkorára vonatkozó rendelkezést.

A jelen kezelési útmutató biztonsági utasításain és országai speciális előírásain túl tartsa be az azonos kialakítású termékek üzemeltetésére vonatkozó általánosan elismert műszaki szabályokat is.

Nem vállalunk felelősséget az olyan balesetekért vagy károkért, amelyek azért keletkeznek, mert nem vették figyelembe a jelen útmutatót és a biztonsági utasításokat.

2. A termék leírása (1. + 11. ábra)

1. Kefehajtás kuplungkar
2. Gázkar
3. Kefesebesség-szabályozókar
- 3a. Reteszelő gomb
4. Gyertyapipa
- 4a. Gyújtógyertya
5. Tekerőkar
- 5a. Csillagmarkolatos anya / Biztosító anya
6. Hótolólap/Felfogó tartály tartószerkezete
7. Bal / jobb oldali védőlemez
- 7a. Csavar
- 7b. Anya
8. Kefés hengerek
- 8a. Kefetengely
- 8b. Formázó alátét
- 8c. Hézagoló alátét
- 8d. Anya
9. Támasztókerék
10. Kerék
11. Olajleeresztő csavar
12. Váltókar
- 12a. Csavar
- 12b. Anya
13. Nívópálca
14. Berántó szerkezet
15. Billentő kar
- 15a. Hernyócsavar
- 15b. Rugó
- 15c. Alátét
- 15d. Anya
16. Kormányrúd
- 16a. Anya
- 16b. Rögzítőcsapszegek
17. Fogantyú
18. Hajtás kuplungkar
19. Kormányrúd-beállító fogantyú
20. Tanksapka
21. Légszűrőfedél
- 21a. Légszűrő

22. Feltöltő szivattyú
23. Gyűjtáskulcs / Önindító
24. Töltőaljzat
25. Akkumulátor (nincs a képen)
26. Töltőkészülék (nincs a képen)

3. Szállított elemek

Tétel	Darab- szám	Megnevezés
12	1 db	Váltókar
8	2 db	Kefés henger
8a	1 db	Kefetengely
8b	2 db	Formázó alátét
8c	2 db	nagy méretű hézagoló alátét
8d	2 db	Anya
7	2 db	Bal / jobb oldali védőlemez
23	2 db	Gyűjtáskulcs
	1 db	Töltőkészülék
	1 db	Kezelési útmutató

4. Rendeltetésszerű használat

A benzines seprőgép, annak minden felszerelhető elemével együtt, speciálisan a kövezett felületek, járdák, kocsibehajtók és szállított raktárterületek ápolására és tisztítására lett kifejlesztve. Ne üzemeltesse a gépet zárt helyiségekben.

A benzines seprőgép laza szennyeződések seprésére, ill. felvételére alkalmas. A hótólólap felhelyezésekor a benzines seprőgép hó eltakarítására is használható.

Ne használja a benzines seprőgépet esőben!

A gépet csak rendeltetésszerűen szabad használni. Minden ettől eltérő használat nem rendeltetésszerűnek minősül.

Az ebből fakadó minden kárért és sérülésért nem a gyártó, hanem a felhasználó/kezelő viseli a felelősséget.

A rendeltetésszerű használat része a biztonsági utasítások betartása, valamint a kezelési útmutatóban foglalt szerelési és üzemeltetési utasítások betartása is.

A gépet kezelő és karbantartó személyeknek ismerniük kell ezeket, és tájékozottnak kell lenniük a lehetséges veszélyekről.

Ezenfelül a lehető legszigorúbban be kell tartani a baleset-megelőzési előírásokat.

Vegye figyelembe a további általános érvényű munkabiztonsági és biztonságtechnikai szabályokat is. Ha a gépen változtatást hajt végre, az ebből eredő károkért a gyártó nem vállal felelősséget.

A gépet kizárólag a gyártó eredeti alkatrészeivel és eredeti tartozékaival szabad üzemeltetni.

Kérjük, vegye figyelembe, hogy készülékeinket rendeltetésük szerint nem professzionális, hivatásszerű vagy ipari használatra tervezték. A készülékre semmilyen garanciát nem vállalunk, ha kikapart, kéziipari vagy ipari, valamint ezekkel egyenértékű tevékenységekhez használja.

5. Általános biztonsági utasítások

A jelen kezelési útmutatóban az Ön biztonságával kapcsolatos pontokat ez a szimbólum jelöli:

Ezen kívül az üzemeltetési útmutató további fontos szövegrészeket is tartalmaz, amelyeket a „**FIGYELEM!**” szó jelöl.

Figyelem!

A készülékek használata során a sérülések és károk elkerülése érdekében be kell tartani néhány óvintézkedést. Ezért figyelmesen olvassa el jelen kezelési útmutatót / biztonsági utasításokat. Amennyiben átadja a készüléket más személynek, akkor kérjük, mellékelje a jelen kezelési útmutatót / biztonsági utasításokat is. Nem vállalunk felelősséget az olyan balesetekért vagy károkért, amelyek azért keletkeznek, mert nem vették figyelembe a jelen útmutatót és a biztonsági utasításokat.

VESZÉLY

Ezen utasítás figyelmen kívül hagyása esetén a legkomolyabb életveszély, ill. életveszélyes sérülések veszélye áll fenn.

FIGYELMEZTETÉS

Ezen utasítás figyelmen kívül hagyása esetén életveszély, ill. súlyos sérülések veszélye áll fenn.

VIGYÁZAT

Ezen utasítás figyelmen kívül hagyása esetén könnyű vagy közepesen súlyos sérülések veszélye áll fenn.

MEGJEGYZÉS!

Ezen utasítás figyelmen kívül hagyása esetén fennáll a motor vagy más vagyontárgyak károsodásának a veszélye.

- Ismerkedjen meg a géppel.
- Figyelmesen olvassa el a használati útmutatót és győződjön meg arról, hogy annak tartalmát, valamint a gépen elhelyezett valamennyi címkét megértett.
- Ismerkedjen meg a gép alkalmazási területével, valamint korlátozásaival, és a speciális veszélyforrásokkal.
- Győződjön meg arról, hogy minden kezelőelemet és azok működését is pontosan ismeri.
- Győződjön meg arról, hogy Ön tisztában van azzal, hogyan kell megállítani a gépet, és hogyan kell gyorsan inaktíválni a kezelőelemeket.
- Ne próbálja meg használni a gépet, amíg nem ismeri a motor működési módját és karbantartásigényét, és nem tudja, hogyan kerülhetők el a személyi sérüléssel és/vagy anyagi kárral fenyegető balesetek.
- A többi személyt, különösen a gyerekeket tartsa távol a munkaterülettől.

Munkaterület

- A gépet soha ne indítsa el és ne kezelje zárt térben! A kipufogógázok veszélyesek, mivel szagtalan és halált okozó szén-monoxid gázt tartalmaznak. Csak jól szellőző kültéren használja a gépet.
- Soha ne használja a gépet, ha nem biztosított a jó láthatóság vagy nem megfelelőek a fényviszonyok.

Személyi biztonság

- Ne használja a gépet, ha drogot, alkoholt vagy olyan gyógyszert fogyasztott, amely befolyásolhatja a gép helyes kezelésének képességét.
- Viseljen megfelelő ruházatot. Viseljen hosszú nadrágot, bakancsot és kesztyűt.
- Ne viseljen laza ruházatot, rövidnadrágot vagy bármilyen ékszert. Ha hosszú hajat visel, kösse össze úgy, hogy legfeljebb a válláig érjen. Haját, ruházatát és kesztyűjét tartsa távol a mozgó alkatrészekről. A laza ruházat, az ékszer vagy a hosszú haj beakadhatnak a mozgó alkatrészekbe. Indítás előtt ellenőrizze a gépet.
- Hagyja a helyükön a védőelemeket, és legyenek működőképés állapotban.
- Győződjön meg arról, hogy minden anya, csavar stb. biztonságosan meg vannak húzva.

- Soha ne használja a gépet, ha javításra szorul, vagy rossz mechanikai állapotban van. A kezelés előtt cserélje ki a sérült, hiányzó vagy hibás alkatrészeket.
- Ellenőrizze a gépet, hogy nem szivárogo-e belőle benzin.
- Tartsa működőképés állapotban. Ne használja a gépet, ha a motor nem kapcsolható be vagy ki a megfelelő kapcsolóval.
- A benzinnel hajtott olyan gép, amely nem vezérelhető a motorkapcsolóval, veszélyes és ki kell cserélni.
- Szokja meg, hogy a gép beindítása előtt ellenőrzi, eltávolította-e a csavarhúzókat és kulcsokat a gép körüli területről. A forgó alkatrészen hagyott csavarhúzó vagy kulcs személyi sérülést okozhat.
- Legyen figyelmes, figyeljen arra, amit csinál, és használja a józan eszét, amikor a géppel dolgozik. Ne vállalja túl magát.
- Ne használja a gépet, ha meztláb van vagy szandált vagy hasonló lábbelit visel. Olyan munkavédelmi cipőt viseljen, amely védi a lábat, és a csúszós felületen javítja a stabilitást.
- Mindig ügyeljen a biztos állásra és őrizze meg egyensúlyát. Így váratlan helyzetekben is jobban irányíthatja a gépet.
- Kerülje el a szándékolatlan indítást. A gép szállítása vagy a gépen a karbantartási munkálatok végrehajtása előtt gondoskodjon arról, hogy a motorkapcsoló ki legyen kapcsolva. A szállítás vagy a gépen a karbantartási munkálatok végrehajtása baleseteket okozhat, ha a kapcsoló be van kapcsolva.

Biztonság a benzin kezelése során

- A benzin rendkívül gyúlékony, és a gázai felrobbanhatnak, ha begyulladnak.
- A súlyos sérülés kockázatának csökkentése érdekében gondoskodjon biztonsági intézkedésekről, ha benzinnel tevékenykedik.
- Használjon megfelelő benzines kannát, ha feltölti vagy leengedi a tankot.
- Ezeket a munkákat tiszta, jól szellőző kültéren végezze.
- Ne dohányozzon. Ne engedjen semmilyen szikrát, nyílt lángot vagy más tűzforrást a közelbe, amikor benzint tankol fel vagy a géppel dolgozik.
- Soha ne töltsen fel a tankot beltérben. A szikra- és fényívképződés elkerülése érdekében a földelt, elektromosan vezetékes tárgyakat, például számszámokat tartsa távol a szabadon lévő elektromos alkatrészekről és vezetékektől. Így begyulladhat a benzingőz.

- A benzintartály feltöltése előtt mindig állítsa le és hagyja lehűlni a motort. Soha ne vegye le a tanksapkát és ne töltsön be üzemanyagot, amikor még jár a motor vagy ha forró a motor.
- Ne használja a gépet, ha tud arról, hogy szivárog az üzemanyagrendszer. A tartály lehetséges nyomásának megszüntetése érdekében lassan lazítsa meg a tanksapkát. Soha ne töltsen túl a tankot (a benzinszint soha ne legyen a maximum jelzés fölött). Biztonságosan zárja vissza a benzintartályt a tanksapkával és törölje le a kiömlött benzint.
- Soha ne használja a gépet, ha nincs biztonságosan rácsavarva a tanksapka. Kerülje a gyújtóforrások kialakulását a kifolyt benzin közelében. Ha kiömlött a benzin, akkor ne próbálja meg beindítani a gépet. Vigye el a gépet arról a helyről, ahol a benzin kiömlött és akadályozza meg a gyújtóforrások kialakulását, amíg el nem párolog a benzingőz.
- A benzint csak kifejezetten erre a célra gyártott tartályokban tárolja.
- A benzint hűvös, jól szellőző helyen, szikráktól, nyílt lángoktól és egyéb gyújtóforrásoktól távol tárolja. Soha ne tárolja a benzint vagy a feltöltött tartályú gépet olyan épületben, ahol szikra, nyílt láng vagy egyéb gyújtóforrás, például vízforraló, sütő, szárítógép vagy hasonló elérheti a benzingőzt.
- A gép zárt térben való tárolása előtt hagyja lehűlni a motort.

Az akkumulátor biztonsága

- A rövidzárlat okozta szikraképződést elkerülendő először mindig az akkumulátor negatív (-) kábelét válassa le, és azt csatlakoztassa utójára.
- Soha ne dohányozzon, ha az akkumulátoron dolgozik. Az akkumulátortól mindig tartsa távol a szikrákat, a nyílt lángot és az egyéb hőforrásokat.
- Ha indítókábel használ, járjon el különös óvatossággal. Tartsa be a vonatkozó előírásokat (különös tekintettel arra, hogy az önindítót nem szabad 10 másodpercnél hosszabb ideig működtetni), mert így elkerülhető, hogy kárt tegyen a készülékben.
- Az akkumulátort ne nyissa fel és ne ejtse le.
- Az akkumulátort mindig zárt, száraz, jól szellőző helyiségben töltsen, védve az időjárás viszontagságaitól.
- Ne zárja rövide az akkumulátor csatlakozóit.
- A deformálódott vagy meghibásodott (túlfolyó) akkumulátort ne használja, cserélje le, és ártalmatlanítsa környezetbarát módon. Tartsa be az adott országban érvényes előírásokat.

- A meghibásodott akkumulátorból folyadék léphet ki. Ne érjen hozzá! Ha véletlenül hozzáért, öblítse le vízzel. Ha a folyadék a szemébe kerül, forduljon orvoshoz. A kilépő akkumulátorfolyadék bőrirritációt, égési és marási sérüléseket okozhat.
- Rendszeresen ellenőrizze szemrevételezéssel, hogy nem sérültek-e az akkumulátor csatlakozókábelelei. A sérült kábeleket szakemberrel cseréltesse le.
- A biztosítékokat soha nem szabad áthidalni. A biztosítékot csak az előírt terhelhetőségű (amper-értékű) biztosítéokra cserélje.

A gép használata és ápolása

- Járó motorral soha ne emelje meg és ne szállítsa a gépet.
- Ne bánjon erőszakosan a géppel.
- Az alkalmazási területnek megfelelő gépet használjon. A megfelelő gép a jobban és biztonságosabban hajtja végre azt, amire tervezték.
- Ne módosítsa a motor fordulatszám-szabályozójának beállítását, és ne járassa túl magas fordulatszámon. A fordulatszám-szabályozó maximális biztonsággal mellett ellenőrzi a motor legmagasabb sebességét.
- A kezét és a lábát tartsa távol a forgó alkatrészekről.
- Kerülje a forró benzinnel, olajjal, kipufogógázokkal és forró felületekkel való érintkezést. Ne érintse meg a motort vagy a kipufogódobot. Ezek az alkatrészek használat közben rendkívül felforrósodnak. Ezek a gép kikapcsolása után is forróak maradnak még egy rövid ideig.
- A karbantartási munkálatok vagy beállítás végrehajtása előtt hagyja lehűlni a motort.
- Ha a gép szokatlan zajokat vagy rezgéseket kezd kibocsátani, akkor azonnal kapcsolja ki a motort, váltsa le a gyújtógyertya kábelét, és keresse meg az okot. A szokatlan zajok vagy rezgések általában hibákat jeleznek.
- Csak a gyártó által engedélyezett felszerelhető alkatrészeket és tartozékokat használja. Amennyiben ezt nem tartják be, akkor annak sérülések lehetnek a következményei.
- Tartsa karban a gépet. Ellenőrizze, hogy nem észlelhető-e a mozgó alkatrészek hibás beállítása vagy blokkolása, az alkatrészek károsodása vagy bármely más olyan állapot, amely negatív hatással lehet a gép működésére. Amennyiben károsodást észlel, akkor bármilyen további használat előtt javíttassa meg a gépet. Sok balesetet a rosszul karbantartott felszerelés okoz.

- A tűz kockázatának csökkentése érdekében tartsa fűtől, levelektől, felesleges kenőanyagtól és szénle-rakódástól mentesen a motort és a kipufogódobot.
- Soha ne öntsön vagy permetezzen vizet vagy egyéb folyadékot a gépre.
- Tartsa szárazon, tisztán és apró elemektől mentesen a kézi karokat.
- Minden használat után tisztítsa meg a gépet.
- A környezet védelme érdekében tartsa be a benzint, olajra stb. vonatkozó, érvényben lévő hulladék-kezelési irányelveket.
- A kábelezett gépet úgy kell tárolni, hogy ahhoz gyermekek ne férhessenek hozzá, és ne engedje, hogy olyan személyek használják a gépet, akik nem ismerik a gépet vagy jelen leírást. Veszélyes, ha a gép képtelen felhasználók kezébe kerül.

Szerviz

- Tisztítás, javítás, ellenőrzés vagy beállítási munkálatok előtt állítsa le a motort, és győződjön meg arról, hogy minden mozgó alkatrész leállt.
- Mindig győződjön meg arról, hogy a gázkar „ki” helyzetben van. Válassza le a gyújtógyertya kábelét, és a szándékolatlan beindítás elkerülése érdekében tartsa távol a gyújtógyertyától.
- A gépet szakképzett munkatársakkal kell karbantartani. Csak eredeti pótalkatrészeket használjon. Így biztosítható a gép biztonságos üzemeltetése.

Fennmaradó kockázatok

A gép a technika jelenlegi állása és az elismert biztonságtechnikai előírások szerint készült. A munkavégzés során azonban ennek ellenére is felléphetnek fennmaradó kockázatok. A fennmaradó kockázatok minimálisra csökkenthetők azonban a „Biztonsági utasítások”, a „Rendeltetésszerű használat” és a kezelési útmutató együttes betartásával.

- A kezét tartsa távol a munkaterülettől, ha a gép üzemel.
- Gondosan ellenőrizze azt a területet, ahol dolgozni kell, és a botlásveszély megakadályozása érdekében tartsa tisztán és szennyeződésektől mentesen a munkaterületet. Sík, egyenes talajon dolgozzon.
- A szerelés, összeszerelés, üzemeltetés, karbantartás, javítás vagy szállítás közben soha ne vigye egyetlen testrészét se olyan helyzetbe, amely veszélybe kerülne, ha mozgásra kerülne sor.
- Soha ne hagyja el a kezelőhelyet, miközben jár a motor.
- Üzemelés közben mindig két kézzel tartsa a készüléket. Mindig szorosan tartsa a kormányrudat.

- Legyen különösen óvatos, amikor hátramenetben halad, vagy amikor maga felé húzza a gépet.
- Legyen különösen óvatos, amikor kavicsos utakon, gyalogjárókon vagy utcákon dolgozik vagy ezeken kel át. Mindig ügyeljen a rejtett veszélyekre és a forgalomra.

Figyelmeztetés! Ez az elektromos szerszám üzem közben elektromágneses mezőt hoz létre. Ez a mező bizonyos körülmények között negatív hatással lehet az aktív vagy passzív orvosi implantátumokra. A komoly és súlyos sérülések kockázatának elkerülése érdekében javasoljuk, hogy az orvosi implantátummal rendelkező személyek az elektromos szerszám használata előtt keressék fel orvosukat és implantátumuk gyártóját.

6. Műszaki adatok

Hajtómű	3 előremeneti/1 hátrameneti sebességfokozat
Sebesség előremenetben	2,5 - 4,3 km/h
Sebesség hátramenetben	2,5 km/h
A teljes gép szélessége	106 cm
Sepresi szélesség	100 cm
Kefe átmérője	350 mm
Kefe sebessége	5 fokozat / 180 - 350 min ⁻¹
Kefeszög	-25° / +25°
Tömeg	82 kg
Meghajtás:	
Motortípus	4 ütemű motor
Lökettérfogat	173 ccm ³
Meghajtókerekek abroncsmérete	13"x5,00-6
Támasztókerék abroncsmérete	4"x2,6-2,8
Terhelési fordulatszám	2800 min ⁻¹ .
Maximális fordulatszám	2900 min ⁻¹ .
Lejtés	max. 20°
Motorindító	Berántó szerkezet / Önindító
Teljesítmény	3,6 kW / 4,9 LE
Üzemanyag	Normál benzín/ Ólommentes, max. 10% bioetanol
Üzemanyagtartály maximális térfogata	1 l

Szükséges motorolaj	SAE 10 W-30 / 10 W-40
Olajtartály maximális térfogata	0,6 l
Akkumulátor feszültség	12 V
Akkumulátor teljesítmény	5 Ah
Akkumulátor típusa	Savas ólom

A műszaki változtatás jogát fenntartjuk!

Zaj és vibráció

A megadott zajkibocsátási értékek megállapítása a hangteljesítményhez az EN ISO 3744 szabvány, illetve a hangnyomáshoz az EN ISO 11201 szabvány alapján történt.

A zaj súlyos következményekkel járhat az egészség tekintetében. Ha a gép zaja meghaladja a 85 dB értéket, kérjük, viseljen megfelelő hallásvédőt.

Zajértékek:

L_{pA} hangnyomásszint	74,4 dB
K_{pA} bizonytalanság	2,5 dB
L_{WA} hangteljesítményszint	98 dB

Rezgésértékek:

Jobb oldali kormánykar rezgése A_{hv}	7,127 m/s ²
Bal oldali kormánykar rezgése A_{hv}	5,577 m/s ²
K_{PA} mérési bizonytalanság	1,5 m/s ²

A megadott zajértékek mérése szabványos vizsgálati eljárással történt, így azok felhasználhatók a különböző szerszámok jellemzőinek összehasonlítására.

Az értékek továbbá arra is alkalmasak, hogy előre felbecsülhető legyen a kezelőt erő zajterhelés.

▲ FIGYELMEZTETÉS

A készülék használati módjától függően a rezgés kibocsátási érték a tényleges használat során eltérhet a megadott értéktől.

Próbálja meg a rezgések általi terheléseket a lehető legalacsonyabban tartani. A rezgésterhelés csökkentését szolgáló intézkedés lehet például kesztyű viselése a szerszám használata közben és a munkaidő korlátozása. Eközben az üzemelési ciklus összes részét vegye figyelembe (például azokat az időket, amikor a készülék ki van kapcsolva, valamint azokat is, amikor be van ugyan kapcsolva, de terhelés nélkül működik).

Figyelmeztetés!

Hosszabb idejű munkavégzés esetén a vibrációk miatt a kezelő személy kezeiben keringési zavarok (fehér ujj szindróma) léphetnek fel.

A fehér ujj szindróma olyan érrendszeri betegség, melynek következtében az ujjak és a lábujjak kis véredényei hirtelen összehúzódnak. Az érintett területek nem kapnak megfelelő vérellátást, és emiatt rendkívül sápadtak lesznek. A rezgő készülékek gyakori használata idegkárosodást okozhat olyan a személyeknél, akiknek gyengébb a vérkeringése (például dohányosok, cukorbetegség).

Amennyiben szokatlan negatív hatásokat észlel, akkor azonnal fejezze be a munkát és forduljon orvoshoz.

A veszélyek csökkentése érdekében tartsa be az alábbi utasításokat:

- Hideg időjárás esetén tartsa melegen a testét és főleg a kezeit.
- Rendszeresen tartson szünetet és közben mozgassa a kezeit, hogy elősegítse a vérkeringést.
- Rendszeres karbantartással és a gép rögzített részeivel gondoskodjon a gép lehető legkisebb mértékű vibrációjáról.

Csökkentse minimális szintre a zajképződést és a vibrációt!

7. Kicsomagolás

- Nyissa ki a csomagolást, és óvatosan vegye ki a terméket.
- Távolítsa el a csomagolóanyagot, valamint a csomagolási/szállítási biztosítókat (ha vannak).
- Ellenőrizze a szállított elemek hiánytalanságát.
- Ellenőrizze, nem szenvedett-e a termék és a tartozékok szállítási sérüléseket. Kifogások esetén azonnal értesítse a beszállítót. Utólagos reklamációkat nem fogadunk el.
- Lehetőleg a jótállási idő lejártáig őrizze meg a csomagolást.
- A használatba vétel előtt ismerkedjen meg a termékkel a kezelési útmutató alapján.
- Tartozékként, valamint kopó és pótalkatrészként csak eredeti alkatrészeket használjon. Pótalkatrészeket szakkereskedőjénél vásárolhat.
- Rendelésnél adja meg a cikkszámot, valamint a termék típusát és gyártási évét.

⚠ FIGYELMEZTETÉS!

A termék és a csomagolóanyag nem játékszer! Ne engedje, hogy a gyermekek a műanyag zacskókkal, fóliákkal és apró részekkel játszzanak! Lenyelés és fulladás veszélye áll fenn!

8. Összeszerelés

A seprőgép gyárilag nincs teljesen összeszerelve. Az összeszereléshez legalább 2 személyre van szükség! A csavarok és anyák már lazán elő vannak szerelve, és a megfelelő alkatrészekben találhatóak.

8.1 Hótolólap és felfogó tartály felszerelése

A hótolólap és a felfogó tartály felszerelését a külön összeszerelési útmutató ismerteti.

8.2 A váltókar (12) felszerelése (4. ábra)

1. Rögzítse a váltókart (12) a tartozékként mellékelt hatlapfejű csavarokkal (12a) (M6 x 22 mm) és önzáró anyákkal (12b) (10-es kulcsnyílás).

8.3 A kormányrúd (16) felszerelése (5. ábra)

1. Tegye fel a kormányrudat (16) a gép rögzítő csapcszegeire (16b).
2. Most húzza meg a négy M10-es önzáró anyát (16a) (15-ös kulcsnyílás).

8.4 A billentő kar (15) felszerelése (6. ábra)

1. Helyezze rá az alátétet (15c), a rugót (15b) és a második alátétet (15c) a menetes szálra (15a).
2. Tolja be a billentő kart (15) a nyílásba.
3. Ezután nyomja rá a billentő kart (15) a menetes szálra (15a), és húzza meg rajta az M10-es önzáró anyát (15d) (15-ös kulcsnyílás).

8.5 A védőlemezek felszerelése (7) (7. ábra)

1. Helyezze fel a védőlemezeket (7) a seprőgép bal és a jobb oldalán.
2. Rögzítse a védőlemezeket (7) egy csillagszavarr húzóval, a tartozékként mellékelt csavarokkal (7a) (M8 x 12 mm) és az önzáró anyákkal (7b) (M8) (13-as kulcsnyílás).

8.6 A kefék hengerek felszerelése (8) (3., 8. ábra)

1. A kefetengely (8a) egyik oldalán távolítsa el az előre felszerelt anyát (M10), a rugós alátétgyűrűt, a hézagoló alátétet (8c) és a formázó alátétet (8b).
2. Ezután helyezze a kefék hengert (8) a kefetengelyre (8a). Közben figyeljen rá, hogy a kefék henger (8) anyája illeszkedjen a meghajtó egység bütykeihez.

3. Tolja át a kefetengelyt (8a) a meghajtó egységen.
4. Dugja rá a két kefék hengert (8) a kefetengelyre (8a). Közben ügyeljen rá, hogy a kefék henger (8) anyája illeszkedjen a meghajtó egység bütykeihez.
5. Helyezze rá a formázó alátétet (8b), a hézagoló alátétet (8c) a rugós alátétgyűrűt a kefetengelyre (8a).
6. Csavarozza rá az anyát (M10) (16-os kulcsnyílás) és húzza meg azt úgy, az anyát (M10) (17-es kulcsnyílás) a szemközti oldalon ellentartja.

8.7 Önindító csatlakoztatása (7a ábra)

1. Az önindító használatához össze kell kötnie egymással a két csatlakozót.

9. Üzembe helyezés előtt

⚠ FIGYELEM!

Az üzembe helyezés előtt feltétlenül szerelje össze teljesen a gépet!

⚠ FIGYELMEZTETÉS!

Égésvesztéskárosodás veszélye!

A benzin-/kenőolaj-gőz és a kipufogógáz belélegzése súlyos egészségkárosodást okozhat, eszméletvesztéssel járhat, és szélsőséges esetben halált is okozhat.

- Ne lélegezze be a benzin-/kenőolaj-gőzt és a kipufogógázt.
- A terméket csak a szabadban üzemeltesse.

MEGJEGYZÉS!

A termék károsodása

Ha a terméket kevés motor- és hajtóműolajjal, illetve olaj nélkül üzemelteti, az a motor károsodását okozhatja.

- Üzembe helyezés előtt töltsön be benzint és olajat. A termékben kiszállításkor nincs sem motorolaj, sem hajtóműolaj.

MEGJEGYZÉS!

Környezeti károk!

A kifolyó olaj maradandóan beszennyezheti a környezetet. A folyadék erősen mérgező, és gyorsan vízszennyezést okozhat.

- Az olajat csak sík és szilárd felületen tölts be / ürítse le.
- Használjon betöltő csontot vagy tölcserőt.
- A leeresztett olajat fogja fel megfelelő edényben.

- A kifröccsent olajat azonnal törölje fel alaposan, és ártalmatlanítsa a rongyot a helyben érvényes előírások szerint.
- Ártalmatlanítsa az olajat a helyben érvényes előírások szerint.

MEGJEGYZÉS!

Károsodás veszélye!

Ha olyan üzemanyagot használ, melyet helytelenül tároltak vagy régen nem eresztettek le, akkor eltömődhet a porlasztó, illetve romolhat a motor működése.

- A fel nem használt üzemanyagot töltsé légmentesen záródó tartályba, és tárolja sötét, hűvös helyiségben.

9.1 Motorolaj feltöltése (9. ábra)

⚠ Figyelem!

A gépben kiszállításkor nincs motorolaj. Üzembe helyezés előtt ezért feltétlenül töltsé fel olajjal. Használjon a géphez többfokozatú olajat (SAE 10W-30 vagy SAE 10W-40 (a használati hőmérséklet függvényében)).

Rendszeresen, minden egyes üzembe helyezés előtt ellenőrizze az olajsintet. Ha túl alacsony az olajsint, károsodhat a motor.

1. Állítsa a gépet sík, vízszintes felületre.
2. Csavarja ki a nivópálcát (13).
3. Töltsé fel tartályt motorolajjal egy tölcser segítségével (nem tartozik a szállított elemek közé). Ügyeljen a 600 ml-es max. feltöltési mennyiségre. Óvatosan töltsé be az olajat a betöltőcsconk alsó éléig.
4. Törölje le a nivópálcát (13) egy tiszta, szálfmentes ronggyal.
5. Tegye vissza a nivópálcát (13), és ellenőrizze az olajsintet anélkül, hogy a mérőrudat visszacsavarná a helyére.
6. Az olajsint a nivópálca középső jelölésén belül kell legyen.
7. Ha túl alacsony az olajsint, adjon hozzá ajánlott mennyiségű olajat (max 600 ml).
8. Ezután csavarja vissza a helyére a nivópálcát (13).

9.2 Benzin feltöltése (10. ábra)

⚠ Figyelem!

A gépben kiszállításkor nincs benzin. Ezért üzembe helyezés előtt feltétlenül töltsé fel benzinnel.

1. Tisztítsa meg a betöltési terület környékét. A tartályban lévő szennyeződések üzemzavarokat okozhatnak.

2. Óvatosan nyissa ki a tanksapkát (20), hogy az esetleges túlnyomás fokozatosan szűnjön meg.
3. Töltsé fel tartályt benzinnel (szuper E10) egy tölcser segítségével (nem tartozik a szállított elemek közé).
Ügyeljen a 1 literes max. feltöltési mennyiségre. Óvatosan töltsé be a benzint a betöltőcsconk alsó széléig.
4. Zárja vissza a tanksapkát (20). Győződjön meg arról, hogy a benzintartály kupakja tömítve zár-e.
5. Tisztítsa meg a tanksapkát (20) és a környékét.
6. Ellenőrizze, nem tömítetlen-e a tartály vagy az üzemanyag-vezetékek.
7. A motor beindítása előtt legalább 3 méter távolságra távolodjon el a töltőhelytől.

Ne használjon korábban már használt és szennyezett benzint. Ügyeljen arra, hogy ne juthasson szennyeződések és víz a benzintankba.

9.3 Abroncsnyomás ellenőrzése

Rendszeresen ellenőrizze az abroncsnyomást. A hosszú állásidők és a napfény elősegítik az abroncsok idő előtti öregedését.

- Javasolt abroncsnyomás a meghajtókerekekben: 1,38 bar
- Javasolt abroncsnyomás a támasztókerekekben: 3,1 bar

Megjegyzés: Ha azt észleli, hogy az abroncsok vagy a kerekek megsérültek, kérjük, forduljon az ügyfélszolgálatához, illetve egy szakműhelyhez.

Használat előtti ellenőrzés

- Ellenőrizze a motor minden oldalán, hogy nem szivároog-e belőle olaj vagy benzin.
- Ellenőrizze a motor olajsintjét.
- Ellenőrizze az üzemanyag szintjét, a tartálynak legalább félig teli kell lennie.
- Ellenőrizze a légszűrő állapotát.
- Ellenőrizze az den üzemanyag vezetékeinek állapotát.
- Ügyeljen rá, hogy nem észlelhetők-e károsodás tünetei.
- Ellenőrizze, hogy minden védőburkolat a helyén van-e, és hogy minden csavar, anya és csapszeg meg van-e húzva.

10. A seprőgép üzemeltetése

10.1 A kormányrúd magasságának beállítása (12. ábra)

1. Állítsa be a kormányrudat (16) a munkavégzéshez Önnek kényelmes magasságba (3 lehetséges fokozatban).
2. Ehhez használja a kormányrúd (16) alján található fogantyút (19).
3. Hagyja, hogy a fogantyú (19) újra jól hallhatóan bereteszeldődjön.



10.2 A motor indítása (1., 11. ábra)

Minden egyes indítás előtt ellenőrizze a benzin- és a motorolajszintet (lásd 9.1 és 9.2 szakasz). Bizonyosodjon meg arról, hogy a gyertyapipa (4) csatlakoztatva van a gyújtógyertyára (4a).

1. Állítsa a gázkart (18) hideg motor mellett SZÍVATÓ állásba Ha a motor meleg, nincs szükség szívatásra.
2. Nyomja meg a feltöltő szivattyút (22) a hőmérséklettől függően 1–4 alkalommal (lásd a légszűrő re felragasztott címkét).
3. Indítsa be a motort az indító berántózsínorról (14). Ehhez húzza ki a fogantyút kb. 10 - 15 cm-nyire (míg ellenállást nem érez). Ezután húzza meg egy erős rántással. Ha a motor nem indul be, húzza meg újra az indító berántózsínórt (14).
4. A motoron található védőréteg miatt enyhe szagképződés lehetséges, ha a gépet első alkalommal használja. Ez normális jelenség.
5. Ha a motor működésbe lép, állítsa a gázkart (18) lassan kiinduló helyzetbe.
6. Miután a motor bemelegedett, állítsa a gázkart (18) a kívánt sebességre - a maximális sebesség nyúllal és a legalacsonyabb sebességfokozat tek-nőssel jelölve.

10.3 A motor beindítása elektromos indítással (11. ábra)

Minden egyes indítás előtt ellenőrizze a benzin- és a motorolajszintet (lásd 9.1 és 9.2 szakasz). Bizonyosodjon meg arról, hogy a gyertyapipa (4) csatlakoztatva van a gyújtógyertyára (4a).

1. Állítsa a gázkart (18) kiinduló helyzetbe.
2. A gép elindításához tegye be a gyújtáskulcsot (23) a fogantyú alatti gyújtáskapcsolóba, és nyomja meg.
3. Tartsa lenyomva a gyújtáskulcsot (23), amíg a motor el nem indul, majd lassan engedje el azt.
4. Állítsa a gázkart (18) a kívánt sebességre - maximális sebesség nyúl és legalacsonyabb sebesség tek-nős).

Megjegyzés: Amennyiben a motor önindítóval nem indítható el, tölts fel az akkumulátort (25) a csomagban található töltőkészülékkel (26) (lásd 11.6).

10.4 A motor leállítás (1, 11. ábra)

1. A motor leállításához állítsa a gázkart (18) „Motor ki” állásba, és engedje el a két kuplungfogantyút (18, 1). Várja meg, amíg a kefék leállnak.
2. Húzza le a gyertyapipát (4) a gyújtógyertyáról (4a), hogy elkerülje a motor véletlen beindítását.
3. Vegye ki a gyújtáskulcsot (23), és tárolja biztonságos helyen.

10.5 A kefék magasságának beállítása (12. ábra)

A kefék beállítása akkor megfelelő, ha a talajjal érintkezve még kb. 1,5-2 cm-rel lejjebb ereszthetők.

Állítsa be a kefékét a kívánt magasságba a tekerőkar (5) segítségével.

1. Oldja ki a csillagmarkolatos anyát (5a).
2. A kefe lefelé mozgathatásához forgassa el a tekerőkar (5) az óramutató járásával ellentétes irányban. A kefe felfelé mozgathatásához forgassa el a tekerőkar (5) az óramutató járásával megegyező irányban.
3. A tekerőkar (5) rögzítéséhez húzza meg a csillagmarkolatos anyát (5a).

Figyelem! Ha túl alacsonyra állítja a kefékét, azzal túlterheli a meghajtást, és nagyobb mértékű lesz a kopás.

10.6 A kefék szögének módosítása (1. ábra)

A kefék jobbra és balra 25 fokkal fordíthatók el.

1. Emelje ki a billentő kart (15) a reteszelésből.
2. A kefék balra fordításához tolja előre a billentő kart (15).
3. A kefék jobbra fordításához húzza vissza a billentő kart (15).
4. Engedje el a billentő kart (15), hogy az visszapatanjon a helyére.

Figyelem: Ha a felfogó tartály fel van szerelve, nem lehet elfordítani a keféket.

10.7 Hajtás (11. ábra)

1. Kapcsoljon sebességbe és válassza ki a menetirányt.
2. Nyomja meg a hajtás kuplungkarját (18), és gép elindul.
3. A gép leállításához engedje el a hajtás kuplungkarját (18).

Figyelem! Amíg aktív a hajtás kuplungkarja (18), nem szabad sebességet váltani. Ez súlyos kárt tehet a hajtóműben!

10.8 A kefehajtás kuplungkarja (1) (1., 11. ábra)

1. A kefék bekapcsolásához nyomja lefelé a kefehajtás kuplungkarját (1).
2. A kefék leállításához engedje el a kefehajtás kuplungkarját (1).

10.9 Kefesebesség (1, 11. ábra)

1. A kefék fordulatszámának növeléséhez nyomja meg a reteszelő gombot (3a) a kefesebesség szabályozókaron (3), majd nyomja előre.
2. A kefék fordulatszámának csökkentéséhez nyomja meg a reteszelő gombot (3a) a kefesebesség szabályozókaron (3), majd húzza vissza azt.

Figyelem! Ezt a beállítást csak akkor végezze el, ha a kefe mozog!

11. Karbantartás és tisztítás

⚠ FIGYELMEZTETÉS!

Sérülésveszély és égési sérülések veszélye!

A termék váratlanul beindulhat, ami sérülést okozhat. Ezen felül az alkatrészek hőmérséklete elérheti vagy meg is haladhatja a 80 °C-ot.

- Tisztítási és karbantartási munkálatok előtt mindig kapcsolja ki a motort.
- Hagyja kihűlni a motort.
- Húzza le a gyújtógyertya kábelét a gyújtógyertyáról, és húzza ki a gyújtáskulcsot.

MEGJEGYZÉS!

Károsodás veszélye!

Ha víz kerül a házba, az a motor károsodását okozhatja. Emellett a nagynyomású mosó sugara kárt tehet a termék egyes alkatrészeiben is.

- A terméket ronggyal, kézikéfével, stb. tisztítsa.
- A terméket ne merítse vízbe vagy más folyadékba, és ne fröcskölje le nagynyomású mosóval.

MEGJEGYZÉS!

Környezeti károk!

A kifolyó olaj maradandóan beszennyezheti a környezetet. A folyadék erősen mérgező, és gyorsan vízszennyezést okozhat.

- Az olajat csak sík és szilárd felületen tölts be / ürítse le.
- Használjon betöltő csonkot vagy tölcserőt.
- A leeresztett olajat fogja fel megfelelő edényben.
- A kifröccsent olajat azonnal törölje fel alaposan, és ártalmatlanítsa a rongyot a helyben érvényes előírások szerint.
- Ártalmatlanítsa az olajat a helyben érvényes előírások szerint.

Karbantartási terv	
Javitási ellenőrzések	Intervallum
Laza csavarok	Üzembe helyezés előtt
Sérülések ellenőrzése	Üzembe helyezés előtt
Ellenőrizze az üzemyag-tartály tömítettségét	Üzembe helyezés előtt
Abronsnyomás ellenőrzése	Üzembe helyezés előtt
Gép tisztítása	Üzembe helyezést követően
Tisztítsa meg a gyújtógyertyát	50 üzemóránként
Légszűrő tisztítása	10 üzemóránként
Olajszint ellenőrzése	25 üzemóránként
Olajcsere elvégzése	Évente egyszer

11.1 Az olajszint ellenőrzése (9. ábra)

1. Járjon el a 9.1 szakaszban leírtak szerint.

11.1.1 Olajcsere (9, 14. ábra)

Az első 20 üzemóra után, majd 50 óránként, ill. évente egyszer cseréljen motorolajat.

Az olajcserét üzemmeleg, leállított motoron kell végrehajtani.

Csak motorolajat használjon (SAE 30 vagy 10W-30).

1. Állítsa a gépet sík, vízszintes felületre.
2. Helyezzen megfelelő gyűjtőtartályt az olajleeresztő csavar (11) alá.
3. Az olajleeresztő csavar (11) megnyitásához és a motorolaj leeresztéséhez használjon 13 mm-es kulcsnyílású villáskulcsot (nem tartozik a szállított elemek közé).
4. Miután teljesen leeresztette a motorolajat, húzza meg ismét az olajleeresztő csavart (11).
5. Ezután csavarja ki a nivópálcát (13) az óramutató járásával ellentétes irányban.
6. Töltsön be friss motorolajat, és ellenőrizze az olajszintet (lásd 9.1).
7. Ezután csavarja vissza a nivópálcát (13) az óramutató járásával megegyező irányban.

11.2 A légszűrő karbantartása (1, 15. ábra)

⚠ VESZÉLY!

Tűz- és robbanásveszély!

Ha helytelenül végzi a tisztítást, az üzemanyag begyűlölhet, vagy adott esetben fel is robbanhat. Ez súlyos égési sérüléseket, akár halálos balesetet is okozhat.

- A légszűrőt csak kiütögetéssel vagy sűrített levegővel végzett kifúvatással tisztítsa.
- Soha ne tisztítsa a légszűrőt benzinnel vagy gyúlékony oldószerekkel.

MEGJEGYZÉS!

Károsodás veszélye!

Ha a motort a szűrőelem behelyezése nélkül üzemelteti, az a motor károsodásához vezethet.

- Soha ne járassa a motort a szűrőelem behelyezése nélkül.

Ha szennyezett a légszűrő betét, kevesebb levegő jut a porlasztóba, és csökken a motor teljesítménye. Ezért elengedhetetlen a rendszeres ellenőrzés.

A légszűrőt 10 üzemóránként ellenőrizni kell, és szükség esetén meg kell tisztítani.

1. Vegye le a légszűrő fedelét (21).
2. Vizsgálja meg, hogy nem lyukas vagy repedt-e a légszűrő fedele (21). Ha esetleg sérült az elem, cserélje ki.

3. Törölje le a koszt a szűrőház belső oldaláról egy tiszta, nedves ronggyal. Ügyeljen arra, hogy ne juthasson szennyeződés a nyílásba. A szűrő tisztításának idejére tegye vissza a légszűrő fedelét (21) a szűrőházra.
4. Vegye le a szűrőt (21a). Ellenőrizze, hogy nem sérült-e, és szükség esetén cserélje ki.
5. Fúvassa ki a szűrőt (21a) belülről kifelé haladva, sűrített levegővel. Ne dörzsölje le a szennyeződések a szűrőről (21a). Ez károsodásokhoz vezethet.
6. Tegye vissza a tiszta szűrőt (21a).
7. Helyezze vissza a légszűrő fedelét (21).

⚠ **FIGYELEM:** A motort soha ne járassa sérült vagy hiányzó légszűrő betéttel. Ilyenkor szennyeződés kerülhet a motorba, ami a motor károsodásához vezethet. Ezáltal a gyártói garancia megszűnik.

11.3 A gyújtógyertya karbantartása (1., 16. ábra)

Először 10 üzemóra után ellenőrizze, hogy a gyújtógyertya nem szennyezett-e, és szükség esetén tisztítsa meg rézsűrű kefével. Ezután szükség esetén cserélje ki a gyújtógyertyát 50 üzemóránként.

1. Csavaró mozdulattal húzza le a gyertyapipát (4).
2. Távolítsa el a gyújtógyertyát (4a) gyertyakulccsal (nem tartozik a szállított elemek közé).
3. Amennyiben szükséges tisztítsa meg a gyújtógyertyát (4a) egy réz drótkéfével.
4. Hégzmérő használatával állítsa a távolságot 0,75 mm (0,030") értékre.
5. Helyezze vissza a gyújtógyertyát (4a), és ügyeljen arra, hogy ne húzza túl szorosra.

11.4 Üzemanyag leeresztése benzinleszívó szivattyúval

Ha hosszabb ideig tárolja a készüléket, le kell eresztetni az üzemanyagot.

⚠ FIGYELMEZTETÉS!

Egészségkárosodás veszélye!

Az üzemanyag-/kenőolaj-gőz és a kipufogógáz belégzése súlyos egészségkárosodást okozhat, eszméletvesztéssel járhat, és szélsőséges esetben halált is okozhat.

- Ne lélegezze be az üzemanyag-/kenőolaj-gőzt és a kipufogógázt.
- Az üzemanyagot csak a szabadban erressze le.

1. Tartson felfogó edényt a benzinleszívó szivattyú tömlője alá (nem tartozik a szállított elemek közé).
2. Csavarja le a tanksapkát (20), és távolítsa el.
3. Tolja bele a benzinleszívó szivattyú tömlőjét az üzemanagyartályba, és eressze le teljesen az üzemanagyot a benzinleszívó szivattyú segítségével.
4. Csavarja vissza a helyére a tanksapkát (20).

11.5 Ékszíjcsere

Az ékszíjat kizárólag az ügyfélszolgálatunk szerelheti ki és cserélheti ki.

11.6 Akkumulátor (25) töltése (11. ábra)

Üzem közben az akkumulátor (25) töltődik. Gyakori indítás esetén mindazonáltal szükség lehet az akkumulátor (25) töltésére a tartozékként szállított töltőkészülékkel (26):

1. Dugja be a dugós csatlakozót a töltő aljzatba (24), a töltőkészüléket (26) pedig egy 230 V~/50 Hz háálzáti csatlakozóaljzatba.
2. Az akkumulátort legalább 5 órán át töltsze.

11.7 Az akkumulátor kiszerezése (25)

Az akkumulátort kizárólag ügyfélszolgálatunk szerelheti ki és cserélheti ki.

Győződön meg arról, hogy az akkumulátor védett az illetéktelen használat ellen (pl. gyermekek).

A tél során töltsze fel az akkumulátort (25) 1-2 alkalommal, mert ezzel biztosítható, hogy az megtartsa teljes töltési kapacitását. Helytelen tárolás esetén az akkumulátor (25) károsodhat. Ebben az esetben érvényét veszti a garancia.

12. Javítás és pótalkatrészek rendelése

Javítás vagy karbantartás után bizonyosodjon meg róla, hogy minden biztonságtechnikai alkatrészt felhelyezett, és azok kifogástalan állapotban vannak. A sérülésveszélyes alkatrészeket tartsa más személyek és gyerekek számára nem hozzáférhető helyen.

Figyelem: A termékfelelősségről szóló törvény szerint nem felelünk azokért a károkért, amelyek szakszerűtlen javítás vagy nem eredeti pótalkatrészek használata miatt keletkeznek.

Bízzon meg egy vevőszolgálatot vagy egy arra feljogosított szakembert. Ez vonatkozik a tartozékokra is.

Pótalkatrészeket és tartozékokat szervizközpontunktól vásárolhat. Ehhez szkenelje be a címlapon található QR-kódot.

Fontos megjegyzés javítás esetén:

Ha javításra visszaküldi a készüléket, akkor ügyeljen arra, hogy a készüléket biztonsági okokból olaj és a benzin nélkül küldje be a szervizállomásra.

12.1 Pótalkatrész rendelése

Pótalkatrész rendelése esetén a következő adatokat kell megadni:

- Típusmegnevezés
- Cikkszám
- A típustáblája adatai

Pótalkatrészek / Tartozékok

Kefe - cikksz.:	5908703036
Hótolólap - cikksz.:	5908703811
Felfogó tartály - cikksz.:	5908703810
Akkumulátor - cikksz.:	5908703027

12.2 Szervizinformációk

Vegye figyelembe, hogy ennél a terméknél a következő alkatrészek használati vagy természetes kopásnak kitett elemek, illetve a következő alkatrészekre használati anyagokként van szükség.

Kopóalkatrészek*: Kefék, ékszíj, motorolaj, gyújtógyertya, légszűrő, kerekek, támasztókerék, felfogótartály gumi tömítése, hótolólap kopóléc

* nem feltétlenül tartoznak a szállított elemek közé!

13. Szállítás

△ FIGYELMEZTETÉS!

Sérülésveszély!

Ha a termék véletlenül és váratlanul beindul, az sérülést okozhat.

- Felrakodás után állítsa le a motort, és miután lehűlt a motor, húzza le a gyertyapipát a gyújtógyertyáról.
- Húzza ki a gyújtáskulcsot a gyújtáskapcsolóból.
- A termék önsúlya folytán súlyos zúzódasos sérüléseket okozhat.

Az égési sérülések és a tűzveszély elkerülése érdekében szállítás vagy felrakodás előtt hagyja lehűlni a motort.

⚠ Ha nem szakszerűen szállítják, akkor a gép lezuhanhat, és károkat vagy sérüléseket okozhat.

Ha hosszabb úton szállítja a gépet, előtte ürítse le teljesen az üzemanyagtartályt.

Biztosítsa a gépet a szállítójárművön elgurulás, elcsúszás és felborulás ellen, és külön is kötözze le a gépet.

14. Tárolás

⚠ VESZÉLY!

Tűz- és robbanásveszély!

Ha a terméket potenciális gyújtóforrások közelében tárolja, az tüzet vagy robbanást okozhat. Ez súlyos égési sérüléseket, akár halálos balesetet is okozhat.

- Távolítsa el a lehetséges gyújtóforrásokat, mint pl. kályha, gázos vízmelegítő, gázüzemű szárítógép, stb.

MEGJEGYZÉS!

Károsodás veszélye!

Ha a terméket nem tárolja szabályosan, az a motor károsodását okozhatja.

- A terméket szennyeződéstől, portól és nedvességtől védve tárolja.

14.1 Tárolás hosszabb üzemszünet esetén:

Amennyiben a gépet 30 napnál hosszabb ideig nem használja, készítse fel a tárolásra az alábbi lépések végrehajtásával.

1. Teljesen ürítse le a benzintartályt (lásd 10.4 szakasz). Az etanol vagy MTBE-t tartalmazó, betárolt benzin 30 napon belül leülepszik. A leülepedett benzinben magas a gumi aránya, és eldugíthatja a porlasztót, valamint csökkentheti a benzinellátást.
2. Indítsa el a motort, és hagyja járni, amíg le nem áll. Így biztosíthatja, hogy nem marad benzin a porlasztóban.
Ez megakadályozza a lerakódások kialakulását a porlasztóban, melyek esetleg kárt tehetnének a motorban.
3. Engedje le a motorolajat a motorból, amíg még meleg a motor. Töltsön be friss olajat. (lásd 9.1 szakasz)
4. Húzza le a gyújtógyertya kábelét.
5. Húzza ki a gyújtáskulcsot (23) a gyújtáskapcsolóból, és őrizze biztonságos helyen, hogy megakadályozza a gyermekek vagy más személyek általi illetéktelen és szakszerűtlen használatot.

6. A gép tisztításához tiszta rongyot használjon.
7. A gépet álló helyzetben tárolja, tiszta és száraz, jól szellőző épületben.

Sötét, száraz és fagymentes, valamint gyermekek számára nem hozzáférhető helyen tárolja a terméket és tartozékait. Az optimális tárolási hőmérséklet 5 °C és 30 °C között van.

A terméket az eredeti csomagolásában tárolja.

Takarja le a gépet, hogy védve legyen a portól és a nedvességtől.

Tartsa a kezelési útmutatót a gép közelében.

15. Ártalmatlanítás és újrahasznosítás

A csomagolásra vonatkozó megjegyzések



A csomagolóanyagok újrahasznosíthatók. Kérjük, ártalmatlanítsa a csomagolásokat környezetbarát módon.

Megjegyzések az elektromos és elektronikai berendezések ártalmatlanításáról (törvényi rendelkezések)



A leselejtezett elektromos és elektronikai berendezések nem minősülnek kommunális hulladéknak, hanem szelektíven gyűjtendőők, illetve le kell adni őket ártalmatlanításra!

- A leselejtezett akkumulátorokat és elemeket, melyek nincsenek rögzített módon telepítve a készülékbe, leadás előtt roncsolásmentesen el kell távolítani! Ezek ártalmatlanítását az akkumulátorok hulladékkezelésére vonatkozó törvény szabályozza.
- Az elektromos és elektronikai berendezések tulajdonosát, illetve használóját törvény kötelezi a berendezések leadására az élettartamuk lejártával.
- A végfelhasználó saját maga viseli a felelősséget adatainak törléséért az ártalmatlanítandó készülékről!
- Az áthúzott kuka ikonja arra utal, hogy a leselejtezett elektromos és elektronikai berendezések nem minősülnek kommunális hulladéknak, és külön kell őket ártalmatlanítani.
- A leselejtezett elektromos és elektronikai berendezéseket az alábbi átvevőhelyeken lehet díjmentesen leadni újrahasznosításra:
 - Önkormányzati hulladékszigetek és gyűjtőhelyek (kerületi, illetve települési hulladékudvarok)

- Az elektronikai berendezés vásárlásának helyszíne (telephellyel rendelkező vagy online forgalmazó), amennyiben a kereskedő kötelezhető a visszavételre, vagy önkéntesen vállalja azt.
- Készülékfajtánként legfeljebb három darab, 25 cm-t élhosszúságot meg nem haladó leselejtezett berendezést anélkül lehet térítésmentesen visszavinni a gyártónak, hogy előtte új készüléket vásárolt volna nála, illetve ugyanígy leadhatja őket az Ön közelében található illetékes gyűjtőhelyen is.
- A gyártók és forgalmazók további, kiegészítő visszavételi rendelkezéseiről az adott szolgáltató ügyfélszolgálatán tájékozódhat.
- Ha magánháztartásába kiszállítással rendelt új elektronikai berendezést a gyártótól, akkor végfelhasználóként a gyártótól kérheti a régi berendezés díjtalan elszállítását. Ennek érdekében vegye fel a kapcsolatot a gyártó ügyfélszolgálatával.
- A fentebb közöltek csak azokra a berendezésekre vonatkoznak, melyeket az Európai Unióban telepítettek és értékesítettek, és így a 2012/19/EU európai irányelv hatálya alá tartoznak. Az Európai Unión kívüli országban a fentiekől eltérő rendelkezések vonatkozhatnak a leselejtezett elektromos és elektronikai berendezések ártalmatlanítására.

Az akkumulátorok ártalmatlanítására vonatkozó megjegyzések (törvényi rendelkezések)



A leselejtezett akkumulátorok és elemek nem minősülnek kommunális hulladéknak, hanem szelektíven gyűjtendőek, illetve le kell adni őket ártalmatlanításra!

- Az akkumulátorok és elemek biztonságos kivételére vonatkozó tudnivalókról, illetve a típusokkal és vegyi összetételükkel kapcsolatos információkért forduljon a készülék kezelési és szerelési útmutatójában foglalt részletes ismertetőhöz.
- Az akkumulátorok és elemek tulajdonosát, illetve használóját törvény kötelezi a leadásukra az élettartamuk lejártával. A visszaadási lehetőség a háztartásban szokványos mennyiségre korlátozódik.
- A leselejtezett akkumulátorok és elemek káros anyagokat és nehézfémeket tartalmazhatnak, melyek károsak lehetnek a környezetre és az egészségre. A leselejtezett akkumulátorok és elemek újrahasznosítása és a bennük található nyersanyagok felhasználása jelentősen hozzájárul ezek védelméhez.

- Az áthúzott kuka ikonja arra utal, hogy az akkumulátorok és elemek nem minősülnek kommunális hulladéknak, és külön kell őket ártalmatlanítani.
- Ha az áthúzott kuka ikonja alatt megtalálható a Hg, Cd vagy Pb felirat is, akkor ezek az alábbiakra vonatkoznak:
 - Hg: Az akkumulátor több mint 0,0005% higanyt tartalmaz
 - Cd: Az akkumulátor több mint 0,002% kadmiumot tartalmaz
 - Pb: Az akkumulátor több mint 0,004 % ólmot tartalmaz
- Az akkumulátorokat és elemeket az alábbi átvétőhelyeken lehet díjmentesen leadni újrahasznosításra:
 - Önkormányzati hulladékszigetek és gyűjtőhelyek (kerületi, illetve települési hulladékudvarok)
 - Az akkumulátorok és elemek értékesítési helyén
 - A készülékek leselejtezett akkumulátorainak országos visszavételi rendszerének átvételi pontjai
 - A gyártó kijelölt átvételi pontja (ha nem tagja az országos visszavételi hálózatnak)
- A fentebb közöltek csak azokra az akkumulátorokra és elemekre, melyeket az Európai Unióban értékesítettek, és így a 2006/66/EK európai irányelv hatálya alá tartoznak. Az Európai Unión kívüli országban a fentiekől eltérő rendelkezések vonatkozhatnak a leselejtezett akkumulátorok és elemek ártalmatlanítására.

Az akkumulátor kiszérése a készülékből ártalmatlanítás előtt

- A készülékbe épített akkumulátort ártalmatlanítás előtt ki kell szerelni, és szelektíven gyűjtve, környezetbarát módon kell ártalmatlanítani.
- A nyitott érintkezőket ragassza le, és csomagolja be az akkumulátort oly módon, hogy a csomagolásban ne tudjon elmozdulni. Kérjük, vegye figyelembe az esetleges további nemzeti előírásokat is.

A leselejtezett készülék ártalmatlanítási lehetőségeiről a helyi önkormányzatnál tájékozódhat.

Üzemanyagok és olajok

- A készülék ártalmatlanítása előtt le kell üríteni az üzemanyagtartályt és a motorolaj tartályát!
- Az üzemanyag és a motorolaj nem minősül kommunális hulladéknak, és nem szabad a csatornába önteni, ezek szelektíven gyűjtendőek, illetve le kell adni őket ártalmatlanításra!
- Az üres olajoskannákat és üzemanyagtartályokat ártalmatlanítsa környezetbarát módon.

16. Hibaelhárítás

Üzemzavar	Lehetséges ok	Megoldás
A motor nem indul be	A gyertyapipa le van választva.	Biztonságosan rögzítse a gyújtógyertyakábelt a gyújtógyertyán.
	Szennyezett gyújtógyertya.	Tisztítsa meg, állítsa be a távolságot vagy cserélje ki.
	Nincs üzemanyag vagy használt az üzemanyag.	Tiszta, friss benzinnel töltsse fel.
	A szívató nincs nyitott állásban.	Hidegindításkor a szívatókart szívató állásba kell állítani.
	Eltömődött az üzemanyag-vezeték.	Ellenőrizze, hogy az üzemanyag-vezeték nincs-e megtörve vagy megsérülve.
	A motor lefullad.	Várjon néhány percet az új indítás előtt.
Egyenletlenül jár a motor	A gyertyapipa laza.	Csatlakoztassa és rögzítse a gyújtógyertya kábelét.
	Eltömődött az üzemanyag-vezeték vagy használt az üzemanyag.	A tartályt tiszta, friss benzinnel töltsse fel.
	A szellőzés elzáródott	Légszűrő tisztítása.
	Víz vagy szennyeződés van az üzemanyagrendszerben	Űritse ki a tartályt. Töltsse fel friss üzemanyaggal a tartályt.
	Hibás porlasztóbeállítás	Forduljon a szervizhez.
Túlmelegszik a motor.	Alacsony a motorolajszint.	Töltsön utána olajat.
	Szennyezett légszűrő.	Tisztítsa meg vagy cserélje ki a légszűrőt.
	Korlátozott légáramlat.	Távolítsa el és tisztítsa meg a házat.
	Helytelen a porlasztó beállítása.	Forduljon a szervizhez.
Járó motor mellett a gép nem mozdul	Nincs megfelelően kiválasztva a sebességfokozat.	Állítsa a kapcsolókart a megfelelő kapcsolási helyzetbe.
A gép nem egyenesen mozog	Eltérő abroncsnyomás	Ellenőrizze az abroncsnyomást.
A motor elektromos indítással nem indul el	Merítse le az akkumulátort.	Az akkumulátort legalább 5 órán át töltsse.

Objaśnienie symboli na produkcie

Zastosowanie symboli w niniejszym podręczniku ma za zadanie zwrócić uwagę na możliwe ryzyka. Symbole bezpieczeństwa i ich objaśnienia muszą być dokładnie zrozumiane. Same ostrzeżenia nie powodują usunięcia ryzyka i nie mogą zastąpić prawidłowych środków ochrony przed wypadkami.

	<p>Uwaga! Nieprzestrzeganie znaków bezpieczeństwa i wskazówek ostrzegawczych umieszczonych na maszynie oraz nieprzestrzeganie instrukcji bezpieczeństwa i obsługi może spowodować poważne obrażenia, a nawet śmierć.</p>
	<p>Przed uruchomieniem należy przeczytać niniejszą instrukcję obsługi i przestrzegać wskazówek dotyczących bezpieczeństwa!</p>
	<p>Stosować okulary ochronne!</p>
	<p>Nosić naszuszki ochronne!</p>
	<p>Zakładać wytrzymałe obuwie ochronne!</p>
	<p>Maksymalne pochylenie podłoża wynosi 20°.</p>
	<p>Demontowanie lub modyfikowanie osłon i zabezpieczeń jest zabronione.</p>
	<p>Obracające się szczotki! Ciało trzymać z dala od urządzenia! Nie sięgać do obracających się szczotek. Niebezpieczeństwo odniesienia obrażeń!</p>
	<p>UWAGA! Materiały eksploatacyjne są łatwopalne i wybuchowe - niebezpieczeństwo poparzenia. Nie tankować, gdy silnik jest gorący lub pracuje.</p>
	<p>Niebezpieczeństwo zatrucia! Używać urządzenia tylko na zewnątrz, nigdy nie używać w zamkniętych lub nieodpowiednio wentylowanych pomieszczeniach.</p>
	<p>Wyjąć końcówkę przewodu świecy zapłonowej przed przystąpieniem do prac konserwacyjnych.</p>
	<p>Niebezpieczeństwo ze strony wyrzucanych przedmiotów! Upewnić się, że inne osoby zachowują odpowiedni odstęp bezpieczeństwa. Nie pozwalać zbliżać się do urządzenia osobom nieuczestniczącym w pracy.</p>
	<p>Uwaga gorące powierzchnie - ryzyko poparzenia.</p>

	<p>Zagwarantowany poziom mocy akustycznej.</p>
	<p>Olej silnikowy</p>
	<p>Skontrolować poziom oleju.</p>
	<p>Nacisnąć pompę paliwa „Primer”.</p>
	<p>Dźwignia gazu</p>
	<p>Dźwignia regulacji prędkości obrotowej dla szczotek (dźwignia prędkości szczotek)</p>
	<p>Regulacja wysokości drążka kierowniczego</p>
	<p>Regulacja wysokości szczotek</p>
	<p>Napęd szczotek</p>
	<p>Napęd jezdny</p>
	<p>Produkt jest zgodny z obowiązującymi europejskimi dyrektywami.</p>
<p>△ Uwaga!</p>	<p>Miejsca w niniejszej instrukcji obsługi, które dotyczą bezpieczeństwa użytkownika, zostały oznaczone następującym znakiem.</p>

Spis treści:
Strona:

1.	Wprowadzenie	197
2.	Opis produktu	197
3.	Zakres dostawy	198
4.	Użytkowanie zgodne z przeznaczeniem	198
5.	Ogólne wskazówki dotyczące bezpieczeństwa	198
6.	Dane techniczne	202
7.	Rozpakowanie	203
8.	Montaż	203
9.	Przed uruchomieniem	204
10.	Obsługa zamiatarki	205
11.	Konserwacja i czyszczenie	206
12.	Naprawa & zamawianie części zamiennych	209
13.	Transport	209
14.	Przechowywanie	209
15.	Utylizacja i recykling	210
16.	Pomoc dotycząca usterek	212
17.	Deklaracja zgodności	356

1. Wprowadzenie

Producent:

Schepbach GmbH
Günzburger Straße 69
D-89335 Ichenhausen

Szanowny Kliencie,

Życzymy dużo satysfakcji i powodzenia podczas pracy z nowym produktem.

Wskazówka:

Zgodnie z obowiązującą ustawą o odpowiedzialności cywilnej za produkt, producent nie odpowiada za szkody powstałe przy tym produkcie lub przez ten produkt w przypadku:

- nieprawidłowej obsługi,
- Nieprzestrzeganie instrukcji obsługi,
- Naprawy wykonywane przez osoby trzecie, nieautoryzowanych specjalistów
- Montaż i wymiana nieoryginalnych części zamiennych
- użytkowania niezgodnego z przeznaczeniem
- Awarie instalacji elektrycznej w przypadku nieprzestrzegania przepisów elektrycznych oraz postanowień VDE 0100, DIN 57113 / VDE 0113

Przestrzegać:

Przed przystąpieniem do montażu i uruchomienia przeczytać cały tekst instrukcji obsługi.

Instrukcja obsługi ma na celu ułatwienie zapoznania się z produktem i wykorzystania możliwości użytkowania go zgodnie z przeznaczeniem.

Instrukcja obsługi zawiera ważne wskazówki dotyczące bezpiecznej, fachowej i ekonomicznej pracy z niniejszym produktem oraz sposobu unikania zagrożeń, oszczędności kosztów napraw, redukcji czasów przestoju i zwiększenia niezawodności i żywotności produktu.

Dodatkowo oprócz zasad bezpieczeństwa zawartych w niniejszej instrukcji obsługi należy przestrzegać przepisów danego kraju obowiązujących dla eksploatacji produktu.

Instrukcję obsługi przechowywać przy produkcie, w torebce plastikowej chroniącej przed zanieczyszczeniem i wilgocią. Każda osoba obsługująca musi przeczytać ją przed przystąpieniem do pracy i dokładnie jej przestrzegać.

Przy produkcie mogą pracować wyłącznie osoby, które zostały przeszkolone w zakresie użytkowania produktu i poinstruowane o związanych z tym zagrożeniach.

Przestrzegać ustawowego wieku minimalnego.

Oprócz wskazówek dotyczących bezpieczeństwa zawartych w niniejszej instrukcji obsługi i specjalnych przepisów danego kraju należy przestrzegać ogólnie uznanych zasad technicznych dotyczących eksploatacji produktów o tej samej budowie.

Nie ponosimy odpowiedzialności za wypadki ani szkody powstałe wskutek nieprzestrzegania niniejszej instrukcji oraz wskazówek dotyczących bezpieczeństwa.

2. Opis produktu (rys. 1 + 11)

1. Dźwignia sprzęgła napędu szczotki
2. Dźwignia gazu
3. Dźwignia prędkości szczotki
- 3a. Przycisk blokujący
4. Końcówka przewodu świecy zapłonowej
- 4a. Świeca zapłonowa
5. Korba
- 5a. Nakrętka gwiazdkowa / nakrętka zabezpieczająca
6. Uchwyt lemiesza do odśnieżania / zasobnika
7. Blacha ochronna lewo / prawo
- 7a. Śruba
- 7b. Nakrętka
8. Wálki szczotkowe
- 8a. Wál szczotki
- 8b. Podkładka formująca
- 8c. Podkładka
- 8d. Nakrętka
9. Koło podporowe
10. Koło
11. Śruba spustowa oleju
12. Dźwignia nastawcza biegów
- 12a. Śruba
- 12b. Nakrętka
13. Prętowy wskaźnik poziomu oleju
14. Rozrusznik linkowy
15. Drażek uchylny
- 15a. Koteł gwintowany
- 15b. Sprężyna
- 15c. Podkładka
- 15d. Nakrętka
16. Drażek kierowniczy
- 16a. Nakrętka
- 16b. Sworzeń mocujący
17. Uchwyt
18. Dźwignia sprzęgła napędu jezdnego
19. Uchwyt dla regulacji drażka kierowniczego
20. Korek wlewu paliwa

21. Pokrywa filtra powietrza
- 21a. Filtr powietrza
22. Pompa Primer
23. Kluczyk zapłonowy / rozrusznik elektryczny
24. Gniazdo do ładowania
25. Bateria (nieprzedstawiona na rysunku)
26. Ładowarka (nieprzedstawiona na rysunku)

3. Zakres dostawy

Poz.	Liczba	Oznaczenie
12	1x	Dźwignia nastawcza biegów
8	2x	Wałek szczotkowy
8a	1x	Wał szczotki
8b	2x	Podkładka formująca
8c	2x	duża podkładka
8d	2x	Nakrętka
7	2x	Blacha ochronna lewo / prawo
23	2x	Kluczyk zapłonowy
	1x	Ładowarka
	1x	Instrukcja obsługi

4. Użytkowanie zgodne z przeznaczeniem

Benzynowa zmiatarka spalinowa wraz z elementami montażowymi została zaprojektowana specjalnie do pielęgnacji oraz czyszczenia brukowanych powierzchni, chodników, podjazdów oraz dobrze wentylowanych powierzchni magazynowych. Maszyny nie wolno eksploatować w zamkniętych pomieszczeniach.

Benzynowa zmiatarka spalinowa jest przeznaczona do zmiatania oraz zbierania luźnego brudu. Po zamontowaniu lemiesza do odśnieżania, benzynowa zmiatarka spalinowa może być stosowana do odśnieżania.

Benzynowej zmiatarki spalinowej nie eksploatować podczas deszczu.

Maszynę wolno użytkować wyłącznie zgodnie z jej przeznaczeniem. Każde użycie wykraczające poza to jest niezgodne z przeznaczeniem.

Za wynikające z tego szkody i obrażenia wszelkiego rodzaju odpowiada użytkownik/operator, a nie producent.

Do zgodnego z przeznaczeniem wykorzystywania zalicza się również przestrzeganie wskazówek dotyczących bezpieczeństwa, a także instrukcji montażu i wskazówek dot. eksploatacji, zawartych w instrukcji obsługi.

Osoby obsługujące i konserwujące maszynę muszą dobrze znać jej działanie oraz zostać poinformowane o ewentualnych zagrożeniach.

Ponadto należy jak najdokładniej przestrzegać obowiązujących przepisów dotyczących zapobiegania niebezpiecznym wypadkom.

Wszelkie inne ogólne zasady z dziedziny medycyny pracy i inżynierii bezpieczeństwa muszą być przestrzegane.

Samowolne modyfikacje maszyny wykluczają odpowiedzialność producenta za spowodowane tym szkody.

Maszynę wolno użytkować wyłącznie z oryginalnymi częściami i oryginalnym wyposażeniem producenta.

Należy pamiętać, że zgodnie z przeznaczeniem nasze urządzenie nie zostały skonstruowane do użytku komercyjnego, rzemieślniczego lub przemysłowego. Nie ponosimy odpowiedzialności w przypadku, gdy urządzenie jest stosowane w zakładach komercyjnych, rzemieślniczych i przemysłowych oraz do podobnych działalności.

5. Ogólne wskazówki dotyczące bezpieczeństwa

Miejsca w niniejszej instrukcji obsługi, które dotyczą bezpieczeństwa użytkownika, zostały oznaczone następującym znakiem:

Ponadto instrukcja eksploatacji zawiera istotne fragmenty tekstu, oznaczone słowem „**UWAGA!**”.

Uwaga!

Podczas użytkowania urządzeń należy zastosować pewne środki zabezpieczające w celu uniknięcia obrażeń i uszkodzeń. Dlatego należy dokładnie przeczytać instrukcję obsługi / wskazówki dotyczące bezpieczeństwa. W przypadku przekazania urządzenia innym osobom, należy im przekazać również niniejszą instrukcję obsługi / wskazówki dotyczące bezpieczeństwa. Nie ponosimy odpowiedzialności za wypadki ani szkody powstałe wskutek nieprzestrzegania niniejszej instrukcji oraz wskazówek dotyczących bezpieczeństwa.

⚠ NIEBEZPIECZEŃSTWO

W przypadku nieprzestrzegania tej instrukcji istnieje najwyższe zagrożenie życia lub niebezpieczeństwo zagrażających życiu obrażeń.

⚠ OSTRZEŻENIE

W przypadku nieprzestrzegania tej instrukcji istnieje zagrożenie życia lub niebezpieczeństwo ciężkich obrażeń.

⚠ OSTROŻNIE

W przypadku nieprzestrzegania tej instrukcji istnieje niebezpieczeństwo odniesienia lekkich i średnich obrażeń.

WSKAZÓWKI!

W przypadku nieprzestrzegania tej instrukcji istnieje niebezpieczeństwo uszkodzenia silnika lub innych wartości materialnych.

- Proszę zapoznać się z maszyną.
- Należy uważnie przeczytać instrukcję obsługi i upewnić się, że treść instrukcji oraz wszystkie etykiety dołączone do maszyny są zrozumiałe.
- Zapoznać się z zakresem zastosowania i ograniczeniami maszyny, jak również ze szczególnymi źródłami zagrożeń.
- Upewnić się, że znane są wszystkie elementy obsługi i ich funkcje.
- Upewnić się, że znane są sposoby zatrzymania maszyny i szybkiego wyłączenia elementów obsługi.
- Nie należy próbować obsługiwać maszyny bez znajomości dokładnych wymagań eksploatacyjnych i konserwacyjnych silnika oraz sposobu uniknięcia wypadków o obrażeniach ciała i/lub szkodami materialnymi.
- Nie pozwalać dzieciom, ani innym osobom zbliżać się do obszaru roboczego.

Strefa pracy

- Nigdy nie uruchamiać ani nie obsługiwać maszyny w pomieszczeniach zamkniętych. Spaliny są niebezpieczne, ponieważ zawierają bezwonny i śmiertelny tlenek węgla. Maszynę należy używać wyłącznie w pomieszczeniach zewnętrznych z dobrą wentylacją.
- Nigdy nie używać maszyny w warunkach słabej widoczności lub oświetlenia.

Bezpieczeństwo osób

- Nie należy używać maszyny po spożyciu jakichkolwiek substancji odurzających, alkoholu lub leków, które mogą wpłynąć na zdolność do prawidłowej obsługi maszyny.
- Nosić właściwą odzież. Nosić długie spodnie, buty z wysoką cholewą i rękawice.
- Nie należy nosić luźnej odzieży, krótkich spodenek lub biżuterii jakiegokolwiek rodzaju. Długie włosy zawiązane do tyłu tak, aby nie były dłuższe niż długość ramion. Włosy, ubrania i rękawice należy trzymać z dala od części ruchomych. Luźne ubrania, biżuteria lub długie włosy mogą zostać uwięzione w częściach ruchomych. Przed uruchomieniem należy sprawdzić maszynę.
- Pozostawić ekrany ochronne na miejscu i funkcjonalne.
- Upewnić się, że wszystkie nakrętki, śruby itp. są prawidłowo dokręcone.
- Nigdy nie należy używać maszyny, jeśli wymaga ona naprawy lub jest w złym stanie mechanicznym. Uszkodzone, brakujące lub wadliwe części należy wymienić przed rozpoczęciem pracy.
- Sprawdzić maszynę pod kątem wycieków paliwa.
- Zachować ich funkcjonalność. Nie używać maszyny, jeśli silnik nie może być włączany i wyłączany za pomocą odpowiedniego przełącznika.
- Maszyna napędzana benzyną, która nie może być sterowana za pomocą przełącznika silnika, jest niebezpieczna i musi zostać wymieniona.
- Przed uruchomieniem maszyny, należy nabrać nawyku sprawdzania, czy śrubokręt i klucz zostały usunięte z obszaru wokół maszyny. Śrubokręt lub klucz, który nadal znajduje się na obracającej się części maszyny, może spowodować obrażenia ciała.
- Zachować ostrożność, zwracać uwagę na swoje działania i zachować zdrowy rozsądek podczas korzystania z maszyny. Nie należy przesadnie reagować.
- Nie korzystać z maszyny bez butów lub nosząc sandały lub podobne lekkie buty. Należy nosić ochronne buty robocze, które chronią stopy i poprawiają stabilność na śliskich powierzchniach.
- Stałe dbać o dobrą stabilność i równowagę. Pozwala to na lepsze sterowanie maszyną w nieoczekiwanych sytuacjach.

- Unikać niezamierzonego uruchomienia. Przed transportem maszyny lub wykonaniem prac konserwacyjnych przy maszynie należy upewnić się, że wyłącznik silnika jest wyłączony. Prace transportowe lub konserwacyjne przy maszynie mogą prowadzić do wypadków, jeśli włącznik jest włączony.

Bezpieczeństwo podczas obchodzenia się z benzyną

- Benzyna jest bardzo łatwopalna, a jej gazy mogą eksplodować po zapaleniu.
- Należy podjąć środki bezpieczeństwa przy obchodzeniu się z benzyną, aby zmniejszyć ryzyko poważnych obrażeń.
- Podczas napełniania lub opróżniania zbiornika należy stosować odpowiedni zbiornik paliwa.
- Prace te należy wykonywać na czystych, dobrze wentylowanych powierzchniach zewnętrznych.
- Nie palić. Nie dopuszczać do zbliżenia iskier, otwartego płomienia lub innych źródeł ognia podczas napełniania benzyny lub pracy z maszyną.
- Nigdy nie napełniać zbiornika w pomieszczeniach zamkniętych. Uziemione, przewodzące prąd elektryczny przedmioty, takie jak narzędzia, należy trzymać z dala od wolnostojących części elektrycznych i kabli, aby uniknąć iskrzenia lub powstawania łuków. To może spowodować zapłon gazów benzynowych.
- Przed napełnieniem zbiornika benzyny należy zawsze wyłączyć silnik i pozostawić go do ostygnięcia. Zdjąć korek wlewu paliwa i nigdy go nie napełniać, gdy silnik pracuje lub jest gorący.
- Nie należy używać maszyny, jeśli wiadomo o wyciekach w układzie paliwowym. Powoli odkręcić korek wlewu paliwa, aby obniżyć ciśnienie w zbiorniku. Nigdy nie należy przepelniać zbiornika (paliwo nigdy nie powinno przekraczać oznaczonego poziomu maksymalnego). Zamknąć bezpiecznie zbiornik benzyny korkiem wlewu paliwa i wytrzeć rozlane paliwo.
- Nigdy nie używać maszyny, jeśli korek wlewu paliwa nie jest pewnie przykręcony. Unikać źródeł zapłonu w pobliżu rozlanej benzyny. W przypadku rozlania się benzyny nie należy próbować uruchamiać maszyny. Usunąć maszynę z obszaru zakopania i zapobiec powstawaniu źródeł zapłonu do momentu odparowania gazu benzenowego.
- Benzynę należy przechowywać w specjalnie zaprojektowanych do tego celu kanistrach.

- Benzynę należy przechowywać w chłodnym, dobrze wentylowanym miejscu z dala od iskier i otwartego płomienia lub innych źródeł zapłonu. Nigdy nie należy przechowywać benzyny lub maszyny z pełnym zbiornikiem paliwa w budynku, w którym opary paliwa mogą dostać się do iskier, otwartego płomienia lub innych źródeł zapłonu, takich jak podgrzewacze wody, piece, suszarki do ubrań itp.
- Przed przechowywaniem maszyny w zamkniętej przestrzeni pozostawić silnik do ostygnięcia.

Bezpieczeństwo baterii

- Aby zapobiec powstawaniu iskier w wyniku zwarcia, kabel minus (-) należy zawsze w pierwszej kolejności podłączyć do baterii, a następnie ponownie odłączyć.
- Podczas wykonywania prac przy baterii nie wolno palić tytoniu. Pamiętać aby wszelki iskry, otwarte płomienie oraz inne źródła ciepła trzymać z dala od baterii.
- Podczas stosowania przewodów rozruchowych należy zachować szczególną ostrożność. Przestrzegać odpowiednich wskazówek, by uniknąć uszkodzenia urządzenia (szczególnie rozrusznik może być aktywowany maksymalnie na 10 sekund).
- Nigdy nie otwierać ani nie upuszczać baterii.
- Baterię zawsze ładować w pomieszczeniu zamkniętym, dobrze wentylowanym, suchym i zabezpieczonym przed niekorzystnymi warunkami atmosferycznymi.
- Nie zwierać przyłączy baterii.
- Zdeformowane lub uszkodzone (wycieki) baterie nie mogą być eksploatowane i należy je wymienić oraz zutylizować w sposób bezpieczny dla środowiska. Należy przestrzegać przepisów obowiązujących w danym kraju.
- W przypadku uszkodzonej baterii może dojść do wycieku cieczy. Unikać kontaktu! W razie przypadkowego kontaktu oplukać wodą. Jeśli ciecz dostanie się do oczu, dodatkowo zasięgnąć porady lekarza. Ciecz wydostająca się z baterii może prowadzić do podrażnień skóry, poparzeń oraz oparzeń chemicznych.
- Kable przyłączeniowe baterii należy regularnie kontrolować wzrokowo pod kątem uszkodzeń. Wymianę uszkodzonych kabli zlecić specjalście.
- Nie wolno mostkować bezpieczników. Bezpiecznika nigdy nie wymieniać na bezpiecznik z inną obciążalnością (ampery) niż zalecana.

Zastosowanie i pielęgnacja maszyny

- Nigdy nie podnosić ani nie przenosić maszyny, gdy pracuje silnik.
- Nie wymuszać na maszynie pracy.
- Używać odpowiedniej maszyny do danego obszaru zastosowania. Właściwa maszyna wykona pracę, do której została zaprojektowana lepiej i bezpieczniej.
- Nie zmieniać ustawienia regulatora prędkości obrotowej silnika ani nie przewijać go. Regulator prędkości obrotowej kontroluje maksymalną prędkość obrotową silnika z maksymalnym bezpieczeństwem.
- Nie należy zbliżać rąk ani stóp do obracających się części.
- Unikać kontaktu z gorącą benzyną, olejem, spalinami i gorącymi powierzchniami. Nie dotykać silnika ani przepustnicy wydechowej. Części te stają się szczególnie gorące podczas użytkowania. Po wyłączeniu maszyny przez krótki czas są one nadal gorące.
- Pozostawić silnik do ostygnięcia przed wykonaniem jakiegokolwiek konserwacji lub ustawienia.
- Jeśli maszyna zacznie wydawać nietypowe odgłosy lub wibracje, należy natychmiast wyłączyć silnik, odłączyć przewód świecy zapłonowej i zlokalizować przyczynę. Nietypowe odgłosy lub wibracje są zazwyczaj oznaką błędów.
- Nie używać elementów montażowych i wyposażenia innych niż zatwierdzone przez producenta. Nieprzestrzeganie przepisów może prowadzić do obrażeń ciała.
- Konserwować maszynę. Sprawdzić, czy nie ma miejsca nieprawidłowe ustawienie lub blokada części ruchomych, uszkodzenie części i inne warunki, które mogą mieć wpływ na eksploatację maszyny. W przypadku zauważenia jakichkolwiek uszkodzeń, maszynę należy naprawić przed dalszym użytkowaniem. Wiele wypadków jest wynikiem niewłaściwie konserwowanego wyposażenia.
- Silnik i amortyzator spalin należy oczyszczać z trawy, liści, nadmiaru smaru lub osadów węgla, aby zmniejszyć ryzyko pożaru.
- Nigdy nie spryskiwać maszyny wodą lub inną cieczą.
- Uchwyty należy utrzymywać w stanie suchym, czystym i wolnym od drobnych elementów.
- Po każdym użyciu należy oczyścić maszynę.
- Aby chronić środowisko, należy przestrzegać obowiązujących wytycznych dotyczących utylizacji odpadów w odniesieniu do benzyny, oleju itp.

- Wyłączoną maszynę należy przechowywać w miejscu niedostępnym dla dzieci i nie pozwalać osobom niezaznajomionym z maszyną lub niniejszą instrukcją obsługi na korzystanie z niej. Maszyna jest niebezpieczna w rękach niewyszkolonych użytkowników.

Serwis

- Przed czyszczeniem, naprawą, przeglądem lub regulacją silnika należy go wyłączyć i upewnić się, że wszystkie ruchome części są nieruchome.
- Należy się upewnić, czy dźwignia gazu znajduje się na pozycji „wyl.". Odłączyć kabel świecy zapłonowej i trzymać go z dala od świecy zapłonowej, aby uniknąć przypadkowego uruchomienia.
- Konserwacja maszyny powinna być przeprowadzona przez wykwalifikowany personel. Należy stosować wyłącznie oryginalne części zamienne. W ten sposób zapewnia się bezpieczeństwo użytkowania maszyny.

Ryzyka szczątkowe

Maszyna została skonstruowana zgodnie z najnowszym stanem techniki i uznanymi zasadami techniki bezpieczeństwa. Jednak podczas pracy mogą się pojawić poszczególne ryzyka szczątkowe. Ryzyka szczątkowe można zminimalizować przestrzegając rozdziału „Wskazówki bezpieczeństwa” oraz „Użytkowanie zgodne z przeznaczeniem”, jak i całej instrukcji obsługi.

- Nie zbliżać rąk do obszaru roboczego, gdy maszyna jest uruchomiona.
- Starannie sprawdzić obszar wykonywania prac i utrzymywać go w porządku i czystości, aby zapobiegać potknięciu się. Pracować na równej i gładkiej podłodze.
- Podczas montażu, instalacji, eksploatacji, konserwacji, naprawy lub transportu nigdy nie zbliżać części ciała do pozycji, w której wystąpienie nagłych ruchów byłoby niebezpieczne.
- Nigdy nie opuszczają miejsca obsługi, gdy silnik pracuje.
- Podczas pracy zawsze trzymać urządzenie obiema rękami. Mocno przytrzymać drążek kierowniczy.
- Uważać szczególnie podczas biegu wstecznego lub ciągnąc maszynę za sobą.
- Zachować szczególną uwagę na drogach szutrowych, chodnikach lub ulicach lub podczas ich przecinania. Zwracać zawsze uwagę na ukryte niebezpieczeństwa i ruch drogowy.

Ostrzeżenie! Niniejsze narzędzie elektryczne wytwarza podczas pracy pole elektromagnetyczne. Pole to może w pewnych okolicznościach wpływać negatywnie na aktywne lub pasywne implanty medyczne. W celu zmniejszenia ryzyka poważnych lub śmiertelnych obrażeń, osobom z implantami medycznymi przed użyciem narzędzia elektrycznego zalecamy konsultację z lekarzem i producentem.

6. Dane techniczne

Przekładnia	3 biegi naprzód / 1 bieg o tyłu
Prędkość jazdy w przód	2,5 - 4,3 km/h
Prędkość jazdy w tył	2,5 km/h
Szerokość całkowita maszyny	106 cm
Szerokość zamiatania	100 cm
Średnica szczotki	350 mm
Prędkość szczotki	5 stopni / 180 - 350 obr./min
Kąt szczotki	-25° / +25°
Waga	82 kg
Napęd:	
Rodzaj silnika	Silnik 4-suwowy
Pojemność skokowa	173 ccm ³
Rozmiar opon kół napędowych	13"x5.00-6
Rozmiar opony koła podporowego	4"x2.6-2.8
Prędkość obrotowa przy obciążeniu	2800 min ⁻¹
Maksymalna prędkość obrotowa	2900 min ⁻¹
Pochylenie	maks. 20%
Rozrusznik silnika	Rozrusznik linkowy / Rozrusznik elektryczny
Moc	3,6 kW / 4,9 PS
Paliwo	Zwykła benzyna/bezowłowiowa maks. 10% Bioethanol
Maksymalna pojemność zbiornika paliwa	1 l
Wymagany olej silnikowy	SAE 10W-30 / 10W-40

Maksymalna pojemność zbiornika oleju	0,6 l
Napięcie baterii	12 V
Pojemność baterii	5Ah
Rodzaj baterii	kwasowo-ołowiowa

Zmiany techniczne zastrzeżone!

Hałas i drgania

Podane wartości emisji hałasu są ustalane zgodnie z EN ISO 3744 dla mocy akustycznej lub zgodnie z EN ISO 11201 dla ciśnienia akustycznego.

Hałas może negatywnie oddziaływać na zdrowie. Jeżeli hałas wytwarzany przez maszynę przekracza 85 dB, nosić odpowiednie nasłuchiwarki ochronne.

Parametry hałasu:

Poziom ciśnienia akustycznego L_{pA}	74,4 dB
Niepewność K_{pA}	2,5 dB
Poziom mocy akustycznej L_{WA}	98 dB

Parametry drgań:

Wibracja, dźwignia zwrotna po prawej A_{hv}	7,127 m/s ²
Wibracja, dźwignia zwrotna po lewej A_{hv}	5,577 m/s ²
Niepewność pomiaru K_{pA}	1,5 m/s ²

Podane wartości akustyczne zostały zmierzone zgodnie ze znormalizowaną metodą badania i można je wykorzystać do porównywania ze sobą różnych narzędzi. Ponadto wartości te można wykorzystywać do oszacowania z wyprzedzeniem obciążenia, które hałas będzie powodować względem użytkowników.

⚠ OSTRZEŻENIE

W trakcie faktycznego stosowania narzędzia wartość emisji drgań może się różnić od podanej wartości, w zależności od rodzaju i sposobu jego zastosowania. Ograniczać obciążenie wibracjami do minimum. Przykładowe działania prowadzące do zmniejszenia obciążenia wibracjami to noszenie rękawic ochronnych podczas stosowania narzędzia oraz ograniczenie czasu pracy. Przy tym należy uwzględnić wszystkie części cyklu eksploatacyjnego (np. czas, w którym urządzenie jest wyłączone, oraz czas, w którym jest włączone, ale pracuje bez obciążenia).

Ostrzeżenie!

Przy dłuższych pracach może wskutek wibracji w rękach osoby obsługującej wystąpić zakłócenie ukrwienia (syndrom białych palców).

Syndrom białych palców stanowi schorzenie naczyń krwionośnych, przy którym małe naczynia krwionośne w palcach rąk i stóp ulegają nagłym skurczom. Dotknięte obszary nie są wystarczająco zaopatrywane w krew i stają się dlatego niesamowicie blade. Częste stosowanie urządzeń wibrujących może u osób, których ukrwienie jest pogorszone (np. palacze, cukrzycy), spowodować uszkodzenie nerwów.

W razie zaobserwowania nietypowych pogorszeń stanu zdrowia natychmiast zakończyć pracę i skontaktować się z lekarzem.

Aby zredukować niebezpieczeństwo, należy przestrzegać poniższych wskazówek:

- Przy chłodnej pogodzie zapewniać ciepło dla ciała, a zwłaszcza dla rąk.
- Regularnie przerywać pracę i poruszać palcami, aby wspomóc ukrwienie.
- Zadbać o możliwie niewielkie wibracje maszyny poprzez jej regularną konserwację i stałe elementy maszyny.

Emisję hałasu oraz wibracje należy ograniczyć do minimum!

7. Rozpakowanie

- Otworzyć opakowanie i wyjąć ostrożnie produkt.
- Usunąć materiał opakowaniowy oraz zabezpieczenia opakowania/transportowe (jeśli występują).
- Sprawdzić, czy zakres dostawy jest kompletny.
- Sprawdzić produkt i elementy wyposażenia pod kątem uszkodzeń w trakcie transportu. W przypadku reklamacji natychmiast poinformować o tym dostawcę. Późniejsze reklamacje nie będą uznawane.
- W miarę możliwości zachować opakowanie do zakończenia okresu gwarancyjnego.
- Przed zastosowaniem produktu zapoznać się z nim na podstawie instrukcji obsługi.
- W przypadku akcesoriów i części zużywalnych i zamiennych stosować wyłącznie oryginalne części. Części zamienne można nabyć u swojego dystrybutora.
- Przy zamówieniach podawać nasze numery artykułów oraz typ i rok produkcji produktu.

⚠ OSTRZEŻENIE!

Produkt i materiały opakowaniowe nie mogą służyć jako zabawka dla dzieci! Dzieciom nie wolno bawić się workami z tworzywa sztucznego, foliami i drobnymi elementami! Istnieje niebezpieczeństwo połknięcia i uduszenia!

8. Montaż

Zamiatarka spalinowa fabrycznie nie jest montowana kompletnie. Montaż powinien zostać przeprowadzony przez 2 osoby!

Te śruby i nakrętki są już lekko wstępnie montowane i znajdują się na odpowiednich elementach.

8.1 Montaż lemiesza do odśnieżania i zasobnika

Montaż lemiesza do odśnieżania oraz zasobnika został opisany w oddzielnej instrukcji obsługi.

8.2 Montaż dźwigni zmiany biegów (12) (rys. 4)

1. Zamocować dźwignię zmiany biegów (12) z pomocą dostarczonych śrub sześciokątnych (12a) (M6 x 22 mm) i nakrętek samozabezpieczających (12b) (SW10).

8.3 Montaż drążka kierowniczego (16) (rys. 5)

1. Założyć drążek kierowniczy (16) na sworznie mocujące (16b) maszyny.
2. Dokręcić cztery nakrętki samozabezpieczające M10 (16a) (SW15).

8.4 Montaż drążka uchylnego (15) (rys. 6)

1. Na trzpień gwintowany (15a) założyć podkładkę (15c), sprężynę (15b), a następnie drugą podkładkę (15c).
2. Wsunąć drążek uchylny (15) w otwór.
3. Następnie docisnąć drążek uchylny (15) do trzpień gwintowanego (15a) i dokręcić nakrętkę samozabezpieczającą M10 (15d) (SW15).

8.5 Montaż osłon blaszanych (7) (rys. 7)

1. Zamontować osłonę blaszaną (7) po lewej oraz po prawej stronie zamiatarki spalinowej.
2. Zamocować osłony blaszane (7) przy pomocy wkrętaka krzyżowego z zastosowaniem dostarczonych śrub (7a) (M8 x 12 mm) i nakrętek samozabezpieczających (7b) (M8) (SW13).

8.6 Montaż wałków szczotkowych (8) (rys. 3, 8)

1. Z jednej strony wału szczotki (8a) usunąć wstępnie zamontowaną nakrętkę (M10), pierścień sprężysty, podkładkę (8c) i podkładkę formującą (8b).
2. Następnie na wał szczotki (8a) nałożyć wałki szczotkowe (8). Zwrócić uwagę, by rowek wałka szczotkowego (8) był zgodny z krzywką jednostki napędowej.
3. Wsunąć wał szczotki (8a) w jednostkę napędową.
4. Następnie drugi wałek szczotkowy (8) nałożyć wał szczotki (8a). Zwrócić uwagę, by rowek wałka szczotkowego (8) był zgodny z krzywką jednostki napędowej.
5. Na wał szczotki założyć podkładkę formującą (8b), podkładkę (8c) oraz pierścień sprężysty (8a).
6. Nakręcić nakrętki (M10) (SW16), a następnie dokręcić je, aż nakrętki (M10) (SW17) zablokują się po przeciwnej stronie.

8.7 Podłączyć rozrusznik elektryczny (rys. 7a)

1. Aby rozpocząć korzystanie z rozrusznika elektrycznego, należy połączyć ze sobą oba przyłącza.

9. Przed uruchomieniem

⚠ UWAGA!

Przed uruchomieniem maszyny należy całkowicie zmontować!

⚠ OSTRZEŻENIE!

Zagrożenie zdrowia!

Wdychanie oparów paliwa / oleju smarowego i spalin może spowodować poważne szkody dla zdrowia, utratę przytomności, a w skrajnych przypadkach śmierć.

- Nie wdychać oparów paliwa / oleju smarowego ani spalin.
- Urządzenie może być użytkowane wyłącznie na zewnątrz pomieszczeń.

WSKAZÓWKA!

Uszkodzenie produktu

Eksplotacja urządzenia bez oleju silnikowego i przekładniowego lub ze zbyt małą jego ilością może spowodować uszkodzenie silnika.

- Przed uruchomieniem urządzenia uzupełnić paliwo i olej. Urządzenie jest dostarczane bez oleju silnikowego i przekładniowego.

WSKAZÓWKA!

Szkody środowiskowe!

Rozlany olej może trwale zanieczyścić środowisko. Ciecz ta jest wysoce toksyczna i może szybko spowodować zanieczyszczenie wody.

- Napętniać/spuszczać olej tylko na równych, utwardzonych powierzchniach.
- W tym celu należy użyć króćca wlewowego lub lejka.
- Spuszczony olej zebrać do odpowiedniego pojemnika.
- Rozlany olej należy natychmiast starannie wytrzeć, a użytą w tym celu ściereczkę zutylizować zgodnie z lokalnymi przepisami.
- Olej zutylizować zgodnie z lokalnymi przepisami.

WSKAZÓWKA!

Niebezpieczeństwo uszkodzenia!

W przypadku stosowania niewłaściwie przechowywanego lub nieodprowadzonego paliwa może dojść do zatkania gaźnika lub zakłócenia pracy silnika.

- Nie umieszczać wymaganego paliwa w hermetycznym pojemniku i przechowywać go w ciemnym, chłodnym pomieszczeniu.

9.1 Wlewanie oleju silnikowego (rys. 9)

⚠ Uwaga!

Maszyna jest dostarczana bez oleju silnikowego. Dlatego przed uruchomieniem należy koniecznie wlać olej. Należy użyć oleju wielosezonowego (SAE 10W-30 lub SAE 10W-40 (w zależności od temperatury roboczej)).

Poziom oleju należy regularnie kontrolować, zawsze przed uruchomieniem. Zbyt niski poziom oleju może spowodować uszkodzenie silnika.

1. Ustawić maszynę na płaskiej, równej powierzchni.
2. Wykręcić przętowy wskaźnik poziomu oleju (13).
3. Napętnić zbiornik olejem silnikowym za pomocą lejka (nie wchodzi w zakres dostawy). Należy zwrócić uwagę na maksymalną ilość napełnienia wynoszącą 600 ml. Ostrożnie wlać olej aż do dolnej krawędzi króćca wlewowego.
4. Przetrzeć przętowy wskaźnik poziomu oleju (13) czystą, niestrzępiącą się szmatką.
5. Ponownie włożyć przętowy wskaźnik poziomu oleju (13) i sprawdzić poziom oleju bez ponownego dokręcania miernika.
6. Poziom oleju musi znajdować się w obrębie środkowego zaznaczenia na przętowym wskaźniku poziomu oleju.

7. Jeśli poziom oleju jest zbyt niski, należy dodać zalecaną ilość oleju (maks. 600 ml).
8. Następnie ponownie wkręcić rętowy wskaźnik poziomu oleju (13).

9.2 Wlewanie paliwa (rys. 10)

⚠ Uwaga!

Maszyna jest dostarczana bez paliwa. Dlatego przed uruchomieniem należy koniecznie włąć paliwo.

1. Wyczyścić otoczenie obszaru wlewu. Zanieczyszczenia w zbiorniku powodują zakłócenia pracy.
2. Ostrożnie otworzyć korek wlewu paliwa (20), aby możliwe było zredukowanie ew. występującego nadciśnienia.
3. Napełnić zbiornik benzyną (Super E10) za pomocą lejka (nie wchodzi w zakres dostawy). Należy zwrócić uwagę na maksymalną ilość napełnienia wynoszącą 1 l. Ostrożnie włąć paliwo aż do dolnej krawędzi króćca wlewowego.
4. Zamknąć korek wlewu paliwa (20). Upewnić się, że zamknięcie zbiornika jest szczelne.
5. Wyczyścić korek wlewu paliwa (20) i obszar wokół niego.
6. Sprawdzić zbiornik i przewody paliwowe pod kątem nieszczelności.
7. Przed uruchomieniem urządzenia odsunąć się przynajmniej trzy metry od miejsca tankowania. Nie należy używać benzyny, która była już używana lub jest brudna. Nie dopuścić do przedostania się brudu i wody do zbiornika benzyny.

9.3 Kontrola ciśnienia w oponach

Regularnie kontrolować ciśnienie w oponach. Długie przestoje oraz światło słoneczne są przyczyną szybkiego starzenia się opon.

- Zalecane ciśnienie w oponach kół napędowych: 1,38 barów
- Zalecane ciśnienie w oponie koła podporowego: 3,1 barów

Wskazówka: Po stwierdzeniu, że opony lub koła są uszkodzone, należy skontaktować się z punktem serwisowym lub wyspecjalizowanym warsztatem.

Kontrola obsługi

- Sprawdzić wszystkie strony silnika pod kątem wycieków oleju lub benzyny.
- Sprawdzić poziom oleju silnikowego.
- Sprawdzić poziom paliwa – zbiornik powinien być napełniony co najmniej do połowy.

- Sprawdzić stan filtra powietrza.
- Sprawdzić stan przewodów paliwowych.
- Sprawdzić, czy nie ma śladów uszkodzeń.
- Sprawdzić, czy wszystkie osłony ochronne są na swoim miejscu i czy wszystkie śruby, nakrętki i sworznie są dokręcone.

10. Obsługa zmiatarki

10.1 Ustawianie wysokości dźwigni kierowniczej (rys. 12)

1. Ustawić dźwignię kierowniczą (16) na wygodną wysokość (3 stopień).
2. Użyć do tego celu uchwytu (19) na spodzie dźwigni kierowniczej (16).
3. Uchwyt (19) zablokować w słyszalny sposób.

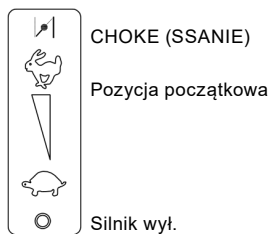

10.2 Uruchamianie silnika (rys. 1, 11)

Przed każdym uruchomieniem sprawdzić poziom benzyny i oleju silnikowego (patrz rozdziały 9.1 i 9.2). Upewnić się, że końcówka przewodu świecy zapłonowej (4) jest podłączona do świecy zapłonowej (4a).

1. W przypadku zimnego silnika, dźwignię gazu (18) ustawić w pozycji SSANIE. Gdy silnik jest ciepły ssanie nie jest wymagane.
2. W zależności od temperatury pompę Primer (22) nacisnąć od 1 do 4x (patrz naklejka na filtrze powietrza).
3. Uruchomić silnik za pomocą rozrusznika linkowego (14). W tym celu należy wyciągnąć uchwyt na ok. 10-15 cm (do momentu wyczucia oporu). A potem mocno pociągnąć szarpnięciem. Jeżeli silnik się nie uruchomi, należy ponownie pociągnąć za rozrusznik linkowy (14).
4. Ze względu na powłokę ochronną na silniku może dojść do wytworzenia niewielkiej ilości dymu, jeżeli maszyna używana jest po raz pierwszy. Jest to normalny proces.
5. Gdy silnik zaczyna działać, dźwignię gazu należy ustawić powoli w pozycji początkowej (18).

- Po rozgrzaniu silnika dźwignię gazu (18) ustawić do żądanej prędkości - maksymalna prędkość „Zając”, a najniższa prędkość „Żółw”.

10.3 Uruchamianie silnika bez rozrusznika elektrycznego (rys. 11)

Przed każdym uruchomieniem sprawdzić poziom benzyny i oleju silnikowego (patrz rozdziały 9.1 i 9.2). Upewnić się, że końcówka przewodu świecy zapłonowej (4) jest podłączona do świecy zapłonowej (4a).

- Ustawić dźwignię gazu (18) w pozycji początkowej.
- Przed uruchomieniem maszyny włożyć kluczyk zapłonowy (23) po uchwycie, a następnie wcisnąć go.
- Kluczyk przytrzymać wciśnięty (23), aż uruchomi się silnik, a następnie zwolnić go.
- Dźwignię gazu (18) ustawić do żądanej prędkości - maksymalna prędkość „Zając”, a najniższa prędkość „Żółw”.

Wskazówka: Jeżeli uruchamianie silnika nie działa z rozrusznikiem elektrycznym, baterię (25) naładować przy pomocy dostarczonej ładowarki (26) (patrz 11.6.).

10.4 Wyłączenie silnika (rys. 1, 11)

- Aby zatrzymać silnik, należy najpierw ustawić dźwignię gazu (18) na „Silnik wył.”, a następnie zwolnić oba uchwyty sprzęgła (18, 1). Poczekać, aż szczotki się zatrzymają.
- Odłączyć końcówkę przewodu świecy zapłonowej (4) od świecy zapłonowej (4a), aby zapobiec przypadkowemu uruchomieniu silnika.
- Wyjąć kluczyk zapłonowy (23) i przechować w bezpiecznym miejscu.

10.5 Regulacja wysokości szczotek (rys. 12)

Szczotki są ustawione optymalnie, gdy przy stykaniu się z podłożem przesuną się w dół jeszcze o ok. 1,5-2 cm.

Ustawić szczotki na wybraną wysokość przy pomocy korbki (5).

- Odkręcić nakrętkę gwiazdkową (5a).
- Obrócić korbkę (5) przeciwnie do ruchu wskazówek zegara w celu przesunięcia szczotki w dół. Obrócić korbkę (5) zgodnie z ruchem wskazówek zegara, przesunąć szczotkę w górę.
- Dokręcić nakrętkę gwiazdkową (5a), aby zablokować korbkę (5).

Uwaga! Zbyt głębokie ustawienie powoduje przeciążenie napędów i zbyt duże zużycie.

10.6 Zmiana kąta szczotki (rys. 1)

Szczotki można obrócić o 25 stopni w prawo lub w lewo.

- Unieść drążek uchylny (15) z blokady.
- Drążek uchylny (15) wsunąć w przód, aby obrócić szczotki w lewo.
- Drążek uchylny (15) pociągnąć w tył, aby obrócić szczotki w prawo.
- Ponownie zwolnić drążek uchylny (15), aby się zablokował.

Uwaga: Z zamontowanym zasobnikiem obrót szczotek nie jest możliwy.

10.7 Napęd jezdny (rys. 11)

- Ustawić odpowiedni bieg i kierunek jazdy.
- Wcisnąć dźwignię sprzęgła napędu jezdnego (18), aby uruchomić maszynę.
- Zwolnić dźwignię sprzęgła napędu jezdnego (18), aby zatrzymać maszynę.

Uwaga! Dopóki dźwignia sprzęgła napędu jezdnego (18) jest aktywna, bieg nie może zostać zmieniony. Może to spowodować poważne uszkodzenie przekładni!

10.8 Dźwignia sprzęgła napędu szczotki (1) (rys. 1, 11)

- Wcisnąć dźwignię sprzęgła napędu szczotki (1) w dół, aby włączyć szczotki.
- Zwolnić dźwignię sprzęgła napędu szczotki (1), aby zatrzymać szczotki.

10.9 Prędkość szczotek (rys. 1, 11)

- Nacisnąć przycisk blokujący (3a) na dźwigni prędkości szczotek (3), a następnie wcisnąć ją w przód, aby zwiększyć prędkość szczotek.
- Nacisnąć przycisk blokujący (3a) na dźwigni prędkości szczotek (3), a następnie pociągnąć ją z powrotem, aby zmniejszyć prędkość szczotek.

Uwaga! Ustawienia tego dokonywać wyłącznie przy działającej szczotce!

11. Konserwacja i czyszczenie

⚠ OSTRZEŻENIE!

Niebezpieczeństwo odniesienia obrażeń i poparzenia!

Produkt może nieoczekiwania się uruchomić i doprowadzić do obrażeń. Możliwe jest również osiągnięcie temperatury na poziomie 80°C lub większym.

- Przed wszelkimi pracami związanymi z czyszczeniem i konserwacją silnik należy wyłączyć.
- Począkać, aż silnik ostygnie.
- Kabel świecy zapłonowej odłączyć od świecy zapłonowej, a następnie usunąć kluczyk zapłonowy.

WSKAZÓWKA!

Niebezpieczeństwo uszkodzenia!

Jeżeli do obudowy przedostanie się woda, może to doprowadzić do uszkodzenia silnika. Ponadto strumień myjki wysokociśnieniowej może uszkodzić części urządzenia.

- Czyścić urządzenie za pomocą szmatki, szczotki ręcznej itp.
- Urządzenia nie należy zanurzać w wodzie lub innych cieczach ani nie spryskiwać przy pomocy myjki wysokociśnieniowej.

WSKAZÓWKA!

Szkody środowiskowe!

Rozlany olej może trwale zanieczyścić środowisko. Ciecz ta jest wysoce toksyczna i może szybko spowodować zanieczyszczenie wody.

- Napełniać/spuszczać olej tylko na równych, utwardzonych powierzchniach.
- W tym celu należy użyć króćca wlewowego lub lejka.
- Spuszczony olej zebrać do odpowiedniego pojemnika.
- Rozlany olej należy natychmiast starannie wytrzeć, a użytą w tym celu ściereczkę zutylizować zgodnie z lokalnymi przepisami.
- Olej zutylizować zgodnie z lokalnymi przepisami.

Plan konserwacji	
Kontrola utrzymania w sprawności	Częstotliwość
Poluzowane śruby	Przed uruchomieniem
Sprawdzenie pod kątem uszkodzeń	Przed uruchomieniem
Sprawdzenie zbiornika paliwa pod kątem szczelności	Przed uruchomieniem
Kontrola ciśnienia w oponach	Przed uruchomieniem
Czyszczenie maszyny	Po uruchomieniu
Wyczyścić świecę zapłonową	Co każde 50 roboczogodzin
Wyczyścić filtr powietrza	Co każde 10 roboczogodzin
Kontrolować poziom oleju	Co każde 25 roboczogodzin
Dokonywanie wymiany oleju	1x w roku

11.1 Kontrola poziomu oleju (rys. 9)

1. Postępować zgodnie z opisem w punkcie 9.1.

11.1.1 Wymiana oleju (rys. 9, 14)

Olej silnikowy należy wymieniać po pierwszych 20 roboczogodzinach, następnie co 50 roboczogodzin lub co rok.

Wymianę oleju silnikowego należy przeprowadzać w temperaturze roboczej silnika i gdy jest on wyłączony. Należy używać wyłącznie oleju silnikowego (SAE 30 lub 10W-30).

1. Ustawić maszynę na płaskiej, równej powierzchni.
2. Umieścić odpowiedni zasobnik pod śrubą spustową oleju (11).
3. Za pomocą klucza płaskiego SW 13 mm (nie wchodzi w zakres dostawy) otworzyć śrubę spustową oleju (11) i spuścić olej silnikowy.
4. Po całkowitym spuszczeniu oleju silnikowego, należy ponownie dokręcić śrubę spustową oleju (11).
5. Teraz odkręcić prętowy wskaźnik poziomu oleju (13) w kierunku przeciwnym do ruchu wskazówek zegara.
6. Napełnić świeżym olejem silnikowym i sprawdzić poziom oleju (patrz 9.1).
7. Następnie wkręcić prętowy wskaźnik poziomu oleju (13) z powrotem zgodnie z ruchem wskazówek zegara.

11.2 Konserwacja filtra powietrza (rys. 1, 15)

⚠ ZAGROŻENIE!

Niebezpieczeństwo pożaru i wybuchu!

Paliwo może się zapalić i wybuchnąć, jeśli nie zostanie prawidłowo oczyszczone. Grozi to poważnymi porażeniami lub śmiercią.

- Wyczyścić filtr powietrza wyłącznie wystukując go lub przedmuchiwać sprężonym powietrzem.
- Nie wolno czyścić filtra powietrza paliwem ani łatwopalnymi rozpuszczalnikami.

WSKAZÓWKA!

Niebezpieczeństwo uszkodzenia!

Praca silnika bez zamontowanego wkładu filtra może spowodować uszkodzenie silnika.

- Nigdy nie należy uruchamiać silnika bez zamontowanego wkładu filtra powietrza.

Zabrudzony wkład filtra powietrza zmniejsza moc silnika poprzez zbyt małe doprowadzanie powietrza do gaźnika. Dlatego regularna kontrola jest niezbędna. Filtr powietrza należy sprawdzać co 10 roboczogodzin, a w razie potrzeby wyczyścić.

1. Zdjąć pokrywę filtra powietrza (21).
2. Sprawdzić, czy w pokrywie filtra powietrza (21) nie ma dziur lub pęknięć. Wymienić uszkodzony element.
3. Wytrzeć wnętrze obudowy filtra czystą, wilgotną ścierką. Zwrócić uwagę na to, aby do otworu nie dostał się żaden brud. Na czas czyszczenia filtra założyć pokrywę filtra powietrza (21) na obudowę filtra.
4. Zdjąć filtr (21a). Sprawdzić, czy nie jest uszkodzony i w razie potrzeby wymienić go.
5. Przedmuchać filtr (21a) od wewnątrz na zewnątrz za pomocą sprężonego powietrza. Nie ścierać zanieczyszczeń z filtra (21a). Może to prowadzić do uszkodzeń.
6. Z powrotem włożyć czysty filtr (21a).
7. Złożyć pokrywę filtra powietrza (21).

△ UWAGA: Nigdy nie uruchamiać silnika z uszkodzonym wkładem filtra powietrza lub bez niego. Może to doprowadzić do przedostania się zanieczyszczeń do silnika i spowodować jego uszkodzenie. Gwarancja producenta wygasa.

11.3 Konserwacja świecy zapłonowej (rys. 1, 16)

Sprawdzić świecę zapłonową po 10 roboczogodzinach pod kątem zabrudzeń i wyczyścić ją ewentualnie szczotką drucianą. Następnie świecę zapłonową należy wymieniać co 50 roboczogodzin.

1. Wyciągnąć końcówkę przewodu świecy zapłonowej (4) poprzez przekręcenie.
2. Wyjąć świecę zapłonową (4a) za pomocą klucza do świec (nie objęty zakresem dostawy).
3. Wyczyścić świecę zapłonową (4a) za pomocą szczotki drucianej.
4. Przy użyciu szczeblinomierza ustawić odstęp na 0,75 mm (0,030").
5. Ponownie zamontować świecę zapłonową (4a), uważając, aby nie dokręcić jej zbyt mocno.

11.4 Spuszczenie paliwa za pomocą pompy ssącej do benzyny

W przypadku przechowywania przez dłuższy czas, należy spuścić paliwo.

△ OSTRZEŻENIE!

Zagrożenie zdrowia!

Wdychanie oparów paliwa / oleju smarowego i spalin może spowodować poważne szkody dla zdrowia, utratę przytomności, a w skrajnych przypadkach śmierć.

- Nie wdychać oparów paliwa / oleju smarowego ani spalin.
 - Paliwo opróżniać tylko na zewnątrz.
1. Pod węzłem pompy do odsysania paliwa (nie objęta zakresem dostawy) umieścić zbiornik.
 2. Odkręcić korek wlewu paliwa (20) i go zdjąć.
 3. Wsunąć wąż pompy ssącej do benzyny do zbiornika paliwa i całkowicie spuścić paliwo za pomocą pompy ssącej do benzyny.
 4. Wkręcić korek wlewu paliwa (20).

11.5 Wymiana paska klinowego

Pasek klinowy może być demontowany i wymieniany wyłącznie przez naszą obsługę klienta.

11.6 Ładowanie baterii (25) (rys. 11)

Bateria (25) jest ładowana w trakcie eksploatacji. Ponadto w wyniku częstego uruchamiania może być konieczne, aby baterię (25) ładować przy pomocy dostarczonej ładowarki (26):

1. Wtyczkę podłączyć do gniazda ładującego (24), a ładowarkę do (26) gniazda 230V~/50Hz.
2. Baterię ładować min. 5 godzin.

11.7 Demontaż baterii (25)

Bateria może być demontowana i wymieniana wyłącznie przez naszą obsługę klienta.

Upewnić się, że bateria jest zabezpieczona przed nieupoważnionym użyciem (np. przez dzieci).

W zimie baterię (25) ładować 1-2 razy, aby zagwarantować pełną pojemność naładowania. W przypadku nieprawidłowego przechowywania może dojść do uszkodzenia baterii (25). W przypadku gwarancja traci swoją ważność.

12. Naprawa & zamawianie części zamiennych

Po wykonaniu naprawy i konserwacji upewnić się, że elementy istotne pod kątem bezpieczeństwa technicznego są założone i wykazują nienaganny stan techniczny. Elementy mogące powodować obrażenia przechowywać w miejscu niedostępnym dla innych osób i dzieci.

Uwaga: Zgodnie z ustawą o odpowiedzialności cywilnej za produkt nie ponosi się odpowiedzialności za szkody powstałe wskutek nieprawidłowych napraw lub niestosowania oryginalnych części zamiennych.

Zwrócić się do serwisu klienta lub autoryzowanego specjalisty. Powyższe dotyczy również części akcesoriów.

Części zamienne i wyposażenie można zamówić w naszym punkcie serwisowym. W tym celu zeskanować kod QR znajdujący się na stronie tytułowej.

Ważna wskazówka dotycząca naprawy:

W przypadku odsyłania urządzenia do naprawy w stacji serwisowej należy pamiętać, aby ze względów bezpieczeństwa zostało ono opróżnione z oleju i benzyny.

12.1 Zamawianie części zamiennych

Przy zamawianiu części zamiennych należy podać następujące dane:

- Oznaczenie modelu
- Numer artykułu
- Dane z tabliczki znamionowej

Części zamienne / akcesoria

Szczotka -nr art.:	5908703036
Lemiesz do odśnieżania - nr art.:	5908703811
Zasobnik - nr art.:	5908703810
Bateria - nr art.:	5908703027

12.2 Informacje serwisowe

Należy pamiętać, że w przypadku tego produktu poniższe części podlegają naturalnemu zużyciu lub zużyciu uwarunkowanemu użytkowaniem, bądź są potrzebne jako materiały zużywalne.

Części zużywalne*: Szczotki, pasy klinowe, olej silnikowy, świeca zapłonowa, filtr powietrza, koła, koło podporowe, uszczelka gumowa zbiornika przechwytyjącego, listwa ścierna lemiesza do odśnieżania

* opcjonalnie w zakresie dostawy!

13. Transport

⚠ OSTRZEŻENIE!

Niebezpieczeństwo odniesienia obrażeń!

Niezamierzone i nieoczekiwane uruchomienie urządzenia może spowodować obrażenia ciała.

- Po załadowaniu należy wyłączyć silnik, a po jego ostygnięciu zdjąć końcówkę przewodu świecy zapłonowej ze świecy zapłonowej.
- Wyjąć klucz zapłonowy ze stacyjki.
- Urządzenie może spowodować poważne obrażenia w wyniku przygnięcia własnym ciężarem.

Przed transportem lub załadunkiem należy odczekać, aż silnik ostygnie, aby uniknąć poparzeń i zapobiec zagrożeniu pożarowemu.

⚠ Maszyna może spaść i spowodować uszkodzenie lub zranienie, jeśli nie zostanie prawidłowo podniesiona.

W przypadku transportu maszyny na duże odległości należy całkowicie opróżnić zbiornik paliwa.

Zabezpieczyć maszynę na pojeździe transportowym przed stoczeniem, ześlizgnięciem lub przechyleniem się i dodatkowo ją zamocować.

14. Przechowywanie

⚠ ZAGROŻENIE!

Niebezpieczeństwo pożaru i wybuchu!

W przypadku przechowywania urządzenia w pobliżu potencjalnych źródeł zapłonu może dojść do pożaru lub wybuchu. Grozi to poważnymi poparzeniami lub śmiercią.

- Usunąć potencjalne źródła zapłonu, takie jak kuchenki, gazowe kotły grzewcze, suszarki gazowe itp.

WSKAZÓWK!

Niebezpieczeństwo uszkodzenia!

Nieprawidłowe przechowywanie urządzenia może spowodować uszkodzenie silnika.

- Produkt należy przechowywać w miejscu chronionym przed brudem, kurzem i wilgocią.

14.1 Przechowywanie podczas dłuższych przerw w pracy:

Jeśli maszyna nie jest używana dłużej niż 30 dni, należy wykonać poniższe czynności, aby przygotować ją do przechowywania.

1. Opróżnić całkowicie zbiornik benzyny (patrz punkt 10.4). Magazynowana benzyna zawierająca etanol lub MTBE zużyje się w ciągu 30 dni. Benzyna Shell ma wysoką zawartość gumy i może zatykać gaźnik i ograniczyć dopływ paliwa.
2. Uruchomić silnik i utrzymać go w ruchu aż do zatrzymania. Gwarantuje to, że w gaźniku nie pozostanie żadna benzyna. Zapobiega to tworzeniu się osadów w gaźniku i ewentualnemu uszkodzeniu silnika.
3. Spuścić olej z silnika, gdy jest jeszcze ciepły. Napełnić nowym olejem. (Patrz punkt 9.1)
4. Odłączyć kabel świecy zapłonowej.
5. Wyjąć kluczyk zapłonowy (23) ze stacyjki i przechować go w bezpiecznym miejscu, aby zabezpieczyć maszynę przed działaniami osób nieupoważnionych jak np. dzieci lub inne osoby.
6. Do czyszczenia maszyny używać czystych szmatek.
7. Maszynę należy przechowywać w pozycji pionowej w czystym, suchym budynku z dobrą wentylacją.

Produkt i jego wyposażenie przechowywać w miejscu zaciemnionym, suchym i zabezpieczonym przed mrozem oraz niedostępnym dla dzieci. Optymalna temperatura przechowywania wynosi od 5 do 30°C.

Produkt przechowywać w oryginalnym opakowaniu. Należy przykryć maszynę, aby zabezpieczyć ją przed pyłem i wilgocią. Instrukcję obsługi należy przechowywać przy maszynie.

15. Utylizacja i recykling

Wskazówki dotyczące opakowania



Materiały opakowaniowe nadają się do recyklingu. Opakowania należy utylizować w sposób przyjazny dla środowiska.

Wskazówki dotyczące ustawy o urządzeniach elektrycznych i elektronicznych (ElektroG)



Zużyte urządzenia elektryczne i elektroniczne nie wchodzą w skład odpadów domowych, lecz muszą być zbierane i usuwane oddzielnie!

- Zużyty sprzęt może mieć szkodliwy wpływ na środowisko i zdrowie ludzi z uwagi na potencjalną zawartość niebezpiecznych substancji, mieszanin oraz części składowych. Gospodarstwo domowe spełnia ważną rolę w przyczynianiu się do ponownego użycia i odzysku surowców wtórnych, w tym recyklingu zużytego sprzętu. Na tym etapie kształtuje się postawy, które wpływają na zachowanie wspólnego dobra jakim jest czyste środowisko naturalne.
- Stare baterie lub akumulatory, które nie są na stałe zainstalowane w starym urządzeniu, należy usunąć przed oddaniem go do serwisu nie powodując zniszczenia! Ich utylizacja jest regulowana ustawą o bateriach.
- Właściciele lub użytkownicy urządzeń elektrycznych i elektronicznych są prawnie zobowiązani do ich zwrotu po zakończeniu użytkowania.
- Użytkownik końcowy jest odpowiedzialny za usunięcie swoich danych osobowych ze starego urządzenia przeznaczonego do utylizacji!
- Symbol przekreślonego kosza na śmieci oznacza, że zużyte urządzenia elektrycznego i elektronicznego nie wolno wyrzucać razem z odpadami domowymi.
- Zużyte urządzenia elektryczne i elektroniczne można bezpłatnie oddawać w następujących miejscach:
 - Publiczne punkty utylizacji lub zbiórki (np. podwórza budynków komunalnych)
 - Punkty sprzedaży urządzeń elektrycznych (stacjonarne i internetowe), o ile sprzedawcy są zobowiązani do ich odbioru lub oferują je dobrowolnie.
 - Do trzech sztuk urządzeń elektrycznych i elektronicznych każdego typu, o długości krawędzi nie większej niż 25 centymetrów, można bezpłatnie zwrócić do producenta bez konieczności wcześniejszego zakupu nowego urządzenia od producenta lub można je oddać do innego autoryzowanego punktu zbiórki w swojej okolicy.
 - W celu uzyskania informacji na temat dodatkowych warunków przyjmowania zwrotów przez producentów i dystrybutorów należy skontaktować się z odpowiednim działem obsługi klienta.

- W przypadku dostarczenia przez producenta nowego urządzenia elektrycznego do prywatnego gospodarstwa domowego, może ono zorganizować bezpłatną zbiórkę zużytych urządzeń elektrycznych i elektronicznych na wniosek użytkownika końcowego. W tym celu należy skontaktować się z działem obsługi klienta producenta.
- Niniejsze oświadczenia dotyczą wyłącznie urządzeń zainstalowanych i sprzedawanych w krajach Unii Europejskiej i podlegają Dyrektywie Europejskiej 2012/19/UE. W krajach spoza Unii Europejskiej mogą obowiązywać inne przepisy dotyczące utylizacji zużytych urządzeń elektrycznych i elektronicznych.
- Akumulatory i baterie można bezpłatnie zwrócić w następujących miejscach:
 - Publiczne punkty utylizacji lub zbiórki (np. podwórza budynków komunalnych)
 - Punkty sprzedaży baterii i akumulatorów
 - Punkty zbioru w ramach wspólnego systemu zbierania zużytych baterii przenośnych
 - Punkt zbioru producenta (jeśli nie należy do wspólnego systemu zbierania)
- Niniejsze oświadczenia dotyczą akumulatorów i baterii sprzedawanych w krajach Unii Europejskiej i podlegają Dyrektywie Europejskiej 2006/66/WE. W krajach spoza Unii Europejskiej mogą obowiązywać inne przepisy dotyczące utylizacji akumulatorów i baterii.

Wskazówki dotyczące ustawy o bateriach (BattG)



Stare baterie i akumulatory nie wchodzą w skład odpadów domowych, lecz muszą być zbierane i usuwane oddzielnie!

- Aby bezpiecznie usunąć baterie lub akumulatory z urządzenia elektrycznego oraz uzyskać informacje o ich typie lub układzie chemicznym, należy zapoznać się z innymi informacjami zawartymi w instrukcji obsługi lub instalacji.
- Właściciele lub użytkownicy baterii i akumulatorów są prawnie zobowiązani do ich zwrotu po zakończeniu użytkowania. Zwrot jest ograniczony do dostawy zwykłej ilości towaru do gospodarstwa domowego.
- Zużyte baterie mogą zawierać zanieczyszczenia lub metale ciężkie, które mogą być szkodliwe dla środowiska i zdrowia. Recykling zużytych baterii i wykorzystanie zawartych w nich zasobów pomaga chronić te dwa ważne dobra.
- Symbol przekreślonego kosza na śmieci oznacza, że baterii i akumulatorów nie wolno wyrzucać razem z odpadami domowymi.
- Jeśli dodatkowo pod symbolem kosza na śmieci znajdują się oznaczenia Hg, Cd lub Pb, oznacza to, co następuje:
 - Hg: Bateria zawiera więcej niż 0,0005% rtęci
 - Cd: Bateria zawiera więcej niż 0,002 % kadmu
 - Pb: Bateria zawiera więcej niż 0,004% ołowiu

Przed utylizacją urządzenia należy wyjąć z niego akumulator

- Przed przystąpieniem do utylizacji urządzenia należy wyjąć zintegrowany akumulator i zutylizować go oddzielnie w sposób przyjazny dla środowiska.
- Zakleić nieosłonięte styki i zapakować akumulator w taki sposób, aby nie poruszał się w opakowaniu. Proszę przestrzegać ewentualnych dodatkowych przepisów krajowych.

Informacji o możliwościach utylizacji starych urządzeń można zasięgnąć w urzędzie miasta lub gminy.

Paliwa i oleje

- Przed utylizacją urządzenia należy opróżnić zbiornik paliwa i zbiornik oleju silnikowego!
- Paliwa i oleju silnikowego nie należy wyrzucać do odpadów domowych ani kanalizacji, ale należy je zbierać lub usuwać oddzielnie!
- Puste zbiorniki po oleju i paliwie należy utylizować w sposób przyjazny dla środowiska.









16. Pomoc dotycząca usterek

Usterka	Możliwa przyczyna	Środek zaradczy
Silnik nie włącza się	Wtyczka świecy zapłonowej odłączona.	Podłączyć kabel świecy zapłonowej bezpiecznie na świecy.
	Zabrudzona świeca zapłonowa.	Oczyszczyć, ustawić odstęp lub wymienić.
	Brak paliwa lub stare paliwo.	Napełnić czystą, świeżą benzyną.
	Zasysacz nie jest w pozycji otwartej.	Przy rozruchu na zimno dźwignia gazu musi być ustawiona w pozycji ssania.
	Przewód paliwa zatkany.	Sprawdzić przewód paliwowy pod kątem zgięć lub uszkodzeń.
	Silnik gaśnie.	Odczekać kilka minut przed ponownym uruchomieniem.
Silnik pracuje nierównomiernie	Wtyczka świecy zapłonowej poluzowana.	Podłączyć kabel świecy zapłonowej i zamocować.
	Przewód paliwowy zatkany lub stare paliwo.	Napełnić zbiornik czystą, świeżą benzyną.
	Wentylator zatkany	Wyczyścić filtr powietrza.
	Woda lub zanieczyszczenia w układzie paliwowym	Opróżnić zbiornik. Napełnić zbiornik świeżym paliwem.
	Nieprawidłowe ustawienie gaźnika	Proszę skontaktować się z serwisem.
Silnik przegrzany	Niski poziom oleju silnikowego.	Uzupełnić olej.
	Zabrudzony filtr powietrza.	Wyczyścić lub wymienić filtr powietrza.
	Ograniczony strumień powietrza.	Wyjąć i wyczyścić obudowę.
	Gaźnik jest ustawiony nieprawidłowo.	Proszę skontaktować się z serwisem.
Maszyna nie porusza się przy włączonym silniku	Wybrano nieprawidłowy bieg.	Dźwignię włączającą przestawić w odpowiednią pozycję włączania.
Maszyna nie przesuwają się na wprost	Różne ciśnienie w oponach	Skontrolować ciśnienie w oponach.
Silnik nie włącza się z rozrusznikiem elektrycznym	Bateria rozładowana.	Baterię ładować min. 5 godzin.

Objašnjenje simbola na proizvodu

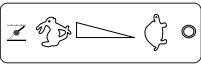
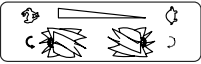
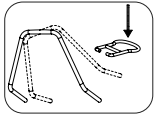
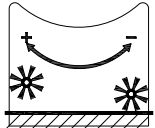
Svrha je simbola u ovom priručniku skrenuti vašu pozornost na moguće rizike. Sigurnosne simbole i objašnjenja uz njih valja pomno proučiti. Sama upozorenja neće otkloniti rizike i ne mogu zamijeniti ispravne mjere za sprječavanje nezgoda.

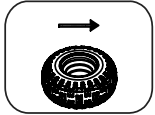
	<p>Pozor! Nepriдрžavanje znaka sigurnosti i upozoravajućih obavijesti postavljenih na stroju te nepriдрžavanje sigurnosnih napomena i uputa za rukovanje može uzrokovati teške ozljede ili čak smrt.</p>
	<p>Prije stavljanja u pogon pročitajte i poštuјte priručnik za uporabu i sigurnosne napomene!</p>
	<p>Nosite zaštitne naočale!</p>
	<p>Nosite štitičnik sluha!</p>
	<p>Nosite čvrste cipele!</p>
	<p>Maksimalan nagib padine iznosi 20°.</p>
	<p>Zabranjeno je demontiranje ili mijenjanje zaštitnih i sigurnosnih naprava.</p>
	<p>Rotirajuće četke! Ne približavajte se! Ne posežite u rotirajuće četke. Opasnost od ozljeda!</p>
	<p>POZOR! Pogonska sredstva su lakozapaljiva i eksplozivna - opasnost od opekli- na. Ne točite kada je motor vrući ili dok radi.</p>
	<p>Opasnost od trovanja! Uređaj rabite samo u vanjskom prostoru, a nikada ne u zatvorenim ili loše provjetranim prostorijama.</p>
	<p>Prije obavljanja radova održavanja izvucite utikač svječiце.</p>
	<p>Opasnost zbog izbačenih predmeta! Pobrinite se za to da se druge osobe uda- lje na dovoljnu sigurnosnu udaljenost. Udalјite promatrače od uređaja.</p>
	<p>Pozor, vruća površina - opasnost od opeklićna.</p>

	<p>Zajamčena razina zvučne snage.</p>
	<p>Motorno ulje</p>
	<p>Provjerite razinu ulja.</p>
	<p>Pritisnite pumpu za gorivo "pokretač".</p>
	<p>Poluga gasa</p>
	<p>Poluga za reguliranje brzine vrtnje četaka (poluga brzine četaka)</p>
	<p>Namještanje visine upravljača</p>
	<p>Namještanje visine četaka</p>
	<p>Pogon četaka</p>
	<p>Vozni pogon</p>
	<p>Proizvod udovoljava važećim europskim direktivama.</p>
<p>⚠ Pozor!</p>	<p>U ovom priručniku za uporabu mjesta koji se tiču vaše sigurnosti označili smo ovim znakom.</p>

Sadržaj:
Stranica:

1.	Uvod.....	216
2.	Opis proizvoda.....	216
3.	Opseg isporuke.....	217
4.	Namjenska uporaba.....	217
5.	Opće sigurnosne napomene.....	217
6.	Tehnički podatci.....	220
7.	Kicsomagolás.....	221
8.	Montiranje.....	221
9.	Prije stavljanja u pogon.....	222
10.	Rad stroja za metenje.....	223
11.	Održavanje i čišćenje.....	224
12.	Popravlak i naručivanje rezervnih dijelova.....	226
13.	Transport.....	227
14.	Skladištenje.....	227
15.	Zbrinjavanje i recikliranje.....	228
16.	Otklanjanje neispravnosti.....	229
17.	Izjava o sukladnosti.....	356

1. Uvod

Proizvođač:

Scheppach GmbH
Günzburger Straße 69
D-89335 Ichenhausen

Poštovani kupci,

želimo vam mnogo zadovoljstva i uspjeha prilikom rada s novim proizvodom.

Napomena:

Prema važećem njemačkom Zakonu o odgovornosti za proizvode, proizvođač ovog proizvoda ne odgovara za štete koje nastanu na ovom proizvodu ili koje ovaj proizvod uzrokuje:

- nestručne obrade
- Nepridržavanje priručnika za uporabu,
- Popravicima koje obave neovlašteni stručnjaci
- Montiranje i zamjena neoriginalnih rezervnih dijelova
- nenamjenskom uporabom
- kvarom električnog sustava zbog nepoštivanja električnih propisa i propisa VDE 0100, DIN 57113 / VDE 0113

Vodite računa o sljedećem:

Prije montaže i stavljanja u pogon pročitajte cjelokupan tekst priručnika za uporabu.

Svrha je ovog priručnika olakšati vam upoznavanje s proizvodom i njegovom namjenskom uporabom.

Priručnik za uporabu sadržava važne napomene za siguran, propisan i ekonomičan rad s proizvodom te za izbjegavanje opasnosti, smanjivanje troškova popravaka i prekida rada te povećavanje pouzdanosti i vijeka trajanja proizvoda.

Osim sigurnosnih propisa iz ovog priručnika za uporabu morate se svakako pridržavati nacionalnih propisa koji se odnose na rad ovog proizvoda.

Čuvajte priručnik za uporabu u blizini proizvoda, zaštićenog od prljavštine i vlage u plastičnoj vrećici. Prije početka rada svi rukovatelji moraju pročitati i pozorno se pridržavati ovog priručnika.

Na proizvodu smiju raditi samo osobe koje su podučene o uporabi proizvoda i upućene u opasnosti koje su povezane s njegovom uporabom.

Strojem smiju rukovati samo osobe odgovarajuće minimalne dobi.

Osim sigurnosnih napomena sadržanih u ovom priručniku za uporabu i posebnih nacionalnih propisa valja se pridržavati i općeprihvaćenih tehničkih pravila za rad konstrukcijski identičnih proizvoda.

Ne preuzimamo odgovornost za nezgode ili štete koje nastanu zbog nepridržavanja ovog priručnika i sigurnosnih napomena.

2. Opis proizvoda (sl. 1 + 11)

1. Poluga spojke pogona četaka
2. Poluga gasa
3. Poluga brzine četaka
- 3a. Zaporni gumb
4. Utikač svječice
- 4a. Svječica
5. Ručica
- 5a. Matica sa zvjezdastom ručkom / sigurnosna matica
6. Držać ralice za snijeg / sabirni spremnik
7. Lijevi/desni zaštitni lim
- 7a. Vijak
- 7b. Matica
8. Valjci s četkama
- 8a. Vratilo četke
- 8b. Profilna pločica
- 8c. Podložna pločica
- 8d. Matica
9. Potporni kotač
10. Kotač
11. Vijak za ispuštanje ulja
12. Poluga za biranje stupnja prijenosa
- 12a. Vijak
- 12b. Matica
13. Mjerna šipka za ulje
14. Pokretač s poteznom uzicom
15. Zakretna motka
- 15a. Navojni zatik
- 15b. Opruga
- 15c. Podložna pločica
- 15d. Matica
16. Upravljač
- 16a. Matica
- 16b. Pričvrtni svornjak
17. Ručka
18. Poluga spojke voznog pogona
19. Ručka za namještanje upravljača
20. Poklopac spremnika
21. Poklopac filtra zraka
- 21a. Filtar zraka

22. Pokretačka pumpa
23. Kontaktni ključ / električni pokretač
24. Utičnica za punjenje
25. Baterija (nije prikazana)
26. Punjač (nije prikazan)

3. Opseg isporuke

Poz.	Količina	Naziv
12	1x	Poluga za biranje stupnja prijenosa
8	2x	Četkasti valjak
8a	1x	Vratilo četke
8b	2x	Profilna pločica
8c	2x	Velika podložna pločica
8d	2x	Matica
7	2x	Lijevi/desni zaštitni lim
23	2x	Kontaktni ključ
	1x	Punjač
	1x	Priručnik za uporabu

4. Namjenska uporaba

Benzinski stroj za metenje, uključujući priključne dijelove, konstruirani su posebno za njegovanje i čišćenje popločanih površina, nogostupa, dvorišnih ulaza i dobro provjetravnih skladišnih površina. Stroj ne rabite u zatvorenim prostorijama.

Benzinski stroj za metenje prikladan je za metenje i podizanje rastresite prljavštine. Prilikom uporabe ralice za snijeg benzinski stroj za metenje može se rabiti za čišćenje snijega.

Benzinski stroj za metenje ne rabite po kiši.

Stroj je dopušteno rabiti samo namjenski. Svaka druga uporaba smatra se nenamjenskom.

Za štete ili ozljede uzrokovane takvom uporabom odgovoran je korisnik/rukovatelj, a ne proizvođač.

Sastavni je dio namjenske uporabe i pridržavanje sigurnosnih napomena te uputa za montažu i rad u priručniku za uporabu.

Osobe koje strojem rukuju i koje ga održavaju moraju biti upoznate s njim i podučene o mogućim opasnostima.

Osim toga, valja se strogo pridržavati važećih propisa o sprječavanju nesreća.

Valja se pridržavati ostalih općih pravila iz područja medicine rada i tehničke sigurnosti.

Proizvođač ne odgovara za izmjene na stroju i time uzrokovane štete.

Stroj je dopušteno rabiti samo s originalnim dijelovima i originalnim priborom proizvođača.

Vodite računa o tome da naši uređaji namjenski nisu konstruirani za komercijalnu, obrtničku ili industrijsku uporabu. Ne preuzimamo odgovornost ako se uređaj rabi u komercijalnim, obrtničkim ili industrijskim pogonima te za srodne postupke.

5. Opće sigurnosne napomene

U ovom priručniku za uporabu mjesta koji se tiču vaše sigurnosti označili smo ovim znakom: Δ

Osim toga, priručnik za uporabu sadržava druge važne odjeljke označene riječju “**POZOR!**”.

Δ **Pozor!**

Prilikom uporabe uređaja valja se pridržavati određenih sigurnosnih mjera kako bi se izbjegle ozljede i oštećenja. Stoga pažljivo pročitajte ovaj priručnik za uporabu i sigurnosne napomene. Ako uređaj predate drugoj osobi, predajte i ovaj priručnik za uporabu i sigurnosne napomene. Ne preuzimamo odgovornost za nezgode ili štete koje nastanu zbog nepridržavanja ovog priručnika i sigurnosnih napomena.

Δ **OPASNOST**

U slučaju nepridržavanja ove upute postoji krajnja životna opasnost ili opasnost od životno opasnih ozljeda.

Δ **UPOZORENJE**

U slučaju nepridržavanja ove upute postoji životna opasnost ili opasnost od teških ozljeda.

Δ **OPREZ**

U slučaju nepridržavanja ove upute postoji opasnost od lakih ili srednje teških ozljeda.

NAPOMENA!

U slučaju nepridržavanja ove upute postoji opasnost od oštećenja motora ili druge imovine.

- Upoznajte svoj stroj.
- Pozorno pročitajte priručnik za uporabu i svakako proučite njegov sadržaj i sve etikete koje postoje na stroju.
- Upoznajte se s područjem primjene, s ograničenjima stroja i s posebnim izvorima opasnosti.
- Pobrinite se za to da dobro poznajete sve upravljačke elemente i njihovu funkciju.
- Pobrinite se za to da znate kako zaustaviti stroj i brzo deaktivirati upravljačke elemente.
- Ne pokušavajte rabiti stroj ako ne poznajete točno funkcioniranje i zahtjeve za održavanje motora i ako ne znate kako spriječiti nezgode s tjelesnim ozljedama i/ili materijalnim štetama.
- Udaljite druge osobe, a naročito djecu, iz svog radnog prostora.

Radni prostor

- Nikada ne pokrećite i ne rukujte strojem u zatvorenim prostorijama. Ispušni plinovi su opasni jer sadržavaju bezmirisan i smrtonosan plin ugljični monoksid. Rabite stroj samo u dobro provjetravanim vanjskim prostorima.
- Nikada ne rabite stroj pri nedovoljnoj vidljivosti ili lošim svjetlosnim uvjetima.

Zaštita na radu

- Ne rabite stroj ako ste konzumirali drogu, alkohol ili lijekove koji utječu na vašu sposobnost ispravnog rukovanja strojem.
- Nosite prikladnu odjeću. Nosite duge hlače, čizme i rukavice.
- Ne nosite labavu odjeću, kratke hlače ili bilo kakav nakit. Vežite dugu kosu tako da doseže najviše do ramena. Udaljite kosu, odjeću i rukavice od pokretnih dijelova. Labava odjeća, nakit i duga kosa mogu se zaplesti u pokretne dijelove. Provjerite stroj prije pokretanja.
- Štitnici moraju biti montirani i funkcionalni.
- Pobrinite se za to da su sve matice, vijci itd. sigurno zategnuti.
- Nikada ne rabite stroj ako ga je potrebno popraviti ili ako je u lošem mehaničkom stanju. Zamijenite oštećene, nedostajuće ili neispravne dijelove prije rukovanja.
- Provjerite istječe li benzin iz stroja.
- Održavajte njegovu funkcionalnost. Ne rabite stroj ako motor nije moguće uključiti i isključiti s pomoću odgovarajuće sklopke.

- Stroj na benzinski pogon kojim nije moguće upravljati s pomoću motorne sklopke opasan je i valja ga zamijeniti.
- Naviknite se na to da prije pokretanja stroja provjerite jesu li odvijачi i ključevi uklonjeni iz područja oko stroja. Odvijач ili ključ koji ostane na rotirajućem dijelu stroja može uzrokovati tjelesne ozljede.
- Budite pozorni, pazite na ono što radite i postupajte razumno pri radu sa strojem. Ne precjenjujte svoje sposobnosti.
- Ne rabite stroj ako ste bos ili nosite sandale ili sličnu laganu obuću. Nosite zaštitne cipele koje štite stopala i poboljšavaju stabilnost na skliskim površinama.
- Osigurajte u svakom trenutku dobru stabilnost i ravnotežu. Na taj način moći ćete stroj bolje kontrolirati u neočekivanim situacijama.
- Izbjegavajte nenamjerno pokretanje. Pobrinite se za to da je motorna sklopka isključena prije transportiranja stroja ili obavljanja postupaka održavanja na njemu. Transportiranje ili postupci održavanja stroja mogu uzrokovati nezgode ako je sklopka uključena.

Sigurnost pri rukovanju benzinom

- Benzin je vrlo lakozapaljiv, a njegovi plinovi mogu eksplodirati ako se zapale.
- Poduzmite sigurnosne mjere pri rukovanju benzinom kako biste smanjili rizik od teških ozljeda.
- Prilikom punjenja ili pražnjenja spremnika uporabite prikladan kanistar za benzin.
- Obavljajte te postupke samo na čistom, dobro provjetravanom vanjskom prostoru.
- Ne pušite. Prilikom ulijevanja benzina ili rada sa strojem ne dopustite da iskre, otvoreni plamen ili drugi izvori vatre dospiju u blizinu.
- Nikad ne punite spremnik u unutarnjim prostorima. Udaljite uzemljene, električno vodljive predmete kao što su alati od neučvršćenih električnih dijelova i kabela kako biste spriječili iskenjenje ili stvaranje električnog luka. Benzinske pare mogle bi se time zapaliti.
- Uvijek zaustavite motor i pričekajte da se ohladi, a tek zatim napunite spremnik goriva. Nikad ne skidajte poklopac spremnika i ne punite spremnik kad motor radi ili ako je vruć.
- Ne rabite stroj ako znate da iz sustava istječe benzin. Polako otpuštajte poklopac spremnika kako biste isпустили mogući tlak iz spremnika. Nikad ne prepunjavajte spremnik (benzin ne smije nikada doći iznad označene maksimalne granične razine). Čvrsto zatvorite spremnik goriva s poklopcem spremnika i obrišite proliveni benzin.

- Nikad ne rabite stroj ako poklopac spremnika nije čvrsto zategnut. Izbjegavajte izvore zapaljenja u blizini prolivenog benzina. Ako se benzin prolio, ne pokušavajte pokrenuti stroj.
- Udaljite stroj iz područja prolivanja i spriječite stvaranje izvora zapaljenja dok benzinske pare ne ishlape.
- Čuvajte benzin u posebno za tu svrhu konstruiranim kanistrima.
- Uskladišтите benzin na hladnom, dobro provjetrenom prostoru dalje od iskara i otvorenog plamena ili drugih izvora zapaljenja. Benzin ili stroj s napunjenim rezervoarom nikada ne čuvajte u zgradi u kojoj benzinske pare mogu dospjeti do iskara, otvorenog plamena ili drugih izvora zapaljenja kao što su bojleri, pećnice itd.
- Prije uskladištenja stroja u zatvoreni prostor pričekaјte da se motor ohladi.

Sigurnost baterije

- Radi izbjegavanja nastanka iskre zbog kratkog spoja uvijek je potrebno najprije odvojiti, a posljednji priključiti negativni kabel (–) na bateriji.
- Nikada ne pušite prilikom rada na bateriji. Uvijek spriječite da iskre, otvoreni plamen i drugi izvori topline dođu u blizinu baterije.
- Prilikom uporabe kabela za vanjsko pokretanje potreban je poseban oprez. Pridržavajte se odgovarajućih uputa kako biste izbjegli oštećenje uređaja (naročito pokrećite pokretač maksimalno 10 sekunda).
- Bateriju nikada ne otvarajte i ne dopustite da padne.
- Bateriju uvijek punite u zatvorenoj prostoriji s dobrim provjetranjem, na suhom mjestu zaštićenom od vremenskih uvjeta.
- Ne spajajte priključke baterije u kratki spoj.
- Deformirane ili neispravne (istekle) baterije nije dopušteno dalje rabiti, nego ih je potrebno zamijeniti i ekološki zbrinuti. Pridržavajte se specifičnih nacionalnih propisa.
- Iz neispravnih baterija može isteći tekućina. Izbjegavajte kontakt! U slučaju slučajnog kontakta isperite vodom. Ako tekućina dospje u oči, zatražite i liječničku pomoć. Istekla baterijska tekućina može uzrokovati nadražaje kože, opekline i ozljede kiselinom.
- Vizualno provjerom redovito provjeravajte oštećenost priključnih kabela na bateriji. Zatražite od stručnjaka da zamijeni oštećene kabele.
- Osigurače nije nikada dopušteno premošćivati. Nikada ne umećite osigurač čija je opteretivost (jačina struje u amperima) drukčija od propisane.

Uporaba i njegovanje stroja

- Nikad ne podižite stroj i ne nosite ga kad motor radi.
- Ne postupajte nasilno sa strojem.
- Rabite ispravan stroj za odgovarajuće područje primjene. Ispravan stroj bolje će i sigurnije obavljati poslove za koje je konstruiran.
- Ne mijenjajte postavku brzine vrtnje motora i ne prekoračujte je. Regulator brzine vrtnje kontrolira maksimalnu brzinu motora radi maksimalne sigurnosti.
- Udaljite šake i stopala od rotirajućih dijelova.
- Izbjegavajte dodir s vrućim benzinom, uljem, ispušnim plinovima i vrućim površinama. Ne dodirujte motor ili ispušni lonac. Tijekom uporabe ti će dijelovi postati vrlo vrući. Bit će vrući i kratko vrijeme nakon isključivanja stroja.
- Prije obavljanja postupaka održavanja ili namještanja pričekaјte da se motor ohladi.
- Počne li stroj proizvoditi neobične zvukove ili vibracije, odmah isključite motor, odvojite kabel svjećeice i potražite uzrok. Neobični zvukovi ili neobične vibracije obično su znak neispravnosti.
- Rabite samo montažne dijelove i dodatnu opremu koje je odobrio proizvođač. U suprotnom posljedice mogu biti ozljede.
- Održavajte stroj. Provjerite da pokretni dijelovi nisu pogrešno poravnani ili blokirani, da dijelovi nisu oštećeni i da ne postoje druge okolnosti koje mogu otežati funkcioniranje stroja. Ako otkrijete oštećenja, dajte popraviti stroj prije daljnje uporabe. Mnoge nezgode rezultat su lošeg održavanja opreme.
- Uklanjajte travu, lišće, višak maziva i naslage ugljika s motora i ispušnog lonca kako biste umanjili rizik od požara.
- Nikad ne polijevajte i ne prskajte stroj vodom ili drugim tekućinama.
- Ručke moraju biti suhe, čiste i bez sitnih dijelova.
- Očistite stroj nakon svake uporabe.
- Pridržavajte se važećih propisa o zbrinjavanju otpada za benzin, ulje itd. kako biste zaštitili okoliš.
- Čuvajte isključeni stroj izvan dohvata djece i ne dopustite da stroj rabe osobe koje nisu upoznate sa strojem ili s ovim priručnikom. Stroj može biti opasan u rukama nekvalificiranih korisnika.

Servisiranje

- Isključite motor prije čišćenja, popravaka, provjera ili radova namještanja i pobrinite se za to da su svi pokretni dijelovi zaustavljeni.
- Uvijek se pobrinite za to da je poluga gasa na poziciji "isključeno". Odvojite kabel svjećeice i udaljite ga od svjećeice kako biste izbjegli nenamjerno pokretanje.

- Održavanje stroja moraju obaviti kvalificirani radnici. Rabite samo originalne rezervne dijelove. Time ćete osigurati trajnu sigurnost stroja.

Potencijalni rizici

Stroj je konstruiran prema aktualnom stanju tehnike i prihvaćenim pravilima o tehničkoj sigurnosti. Unatoč tome, prilikom rada mogu se pojaviti neke potencijalni rizici. Potencijalne rizike moguće je smanjiti na minimum pridržavanjem "sigurnosnih napomena" i "namjenske uporabe" te cijelog priručnika za uporabu.

- Držite šake dalje od radnog područja kada stroj radi.
- Pozorno pregledajte područje u kojem se planira rad, održavajte čistoću radnog područja i uklanjajte prljavštinu kako biste izbjegli opasnost od spoticanja. Radite na ravnoj, glatkoj podlozi.
- Tijekom montaže, instaliranja, rada, održavanja, popravljanja ili transporta nikada ne stavljajte dijelove tijela u položaj u kojem bi bili u opasnosti u slučaju pokretanja.
- Nikada ne napuštajte radno mjesto dok motor radi.
- Tijekom rada uređaj uvijek držite objema rukama. Zakretnu motku uvijek držite čvrsto.
- Budite vrlo oprezni prilikom uporabe stupnja prijenosa za vožnju natrag ili povlačenja stroja prema sebi.
- Budite vrlo oprezni prilikom rada na šljunčanim putovima, nogostupima ili cestama ili prelaženja preko njih. Uvijek vodite računa o skrivenim opasnostima i prometu.

Upozorenje! Ovaj električni alat tijekom rada proizvodi elektromagnetsko polje. To polje može u određenim okolnostima ometati aktivne ili pasivne medicinske implantate. Kako bi se smanjila opasnost od teških ili smrtonosnih ozljeda, preporučujemo da se osobe s medicinskim implantatima prije rukovanja električnim alatom savjetuju sa svojim liječnikom i proizvođačem tog medicinskog implantata.

6. Tehnički podatci

Prijenosnik	3 stupnja naprijed/1 stupanj natrag
Brzina u smjeru naprijed	2,5 - 4,3 km/h
Brzina u smjeru natrag	2,5 km/h
Ukupna širina stroja	106 cm
Širina metenja	100 cm
Promjer četaka	350 mm

Brzina četaka	5 stupnjeva / 180 - 350 min ⁻¹
Kut četaka	-25° / +25°
Masa	82 kg
Pogon:	
Tip motora	4-taktni motor
Zapremina	173 ccm ³
Veličina guma pogonskih kotača	13"x5.00-6
Veličina guma potpornog kotača	4"x2.6-2.8
Radna brzina vrtnje	2800 min ⁻¹ .
Maksimalna brzina vrtnje	2900 min ⁻¹ .
Nagib padine	maks. 20°
Pokretač motora	Pokretač s poteznim užetom / Električni pokretač
Snaga	3,6 kW / 4,9 KS
Pogonsko gorivo	Obični benzin/bezolovni maks. 10 % bioetanol
Maks. zapremina rezervoara goriva	1 l
Potrebno motorno ulje	SAE 10W-30 / 10W-40
Maks. zapremina rezervoara ulja	0,6 l
Napon baterije	12 V
Kapacitet baterije	5 Ah
Vrsta baterije	Olovna

Pridržavam pravo na tehničke izmjene!

Buka i vibracije

Navedene vrijednosti emisije buke utvrđene su u skladu s normom EN ISO 3744 za zvučnu snagu i EN ISO 11201 za zvučni tlak.

Buka može imati ozbiljne posljedice na vaše zdravlje. Ako buka stroja prekoračuje 85 dB, nosite prikladan štitnik sluha.

Karakteristične vrijednosti zvuka:

Razina zvučnog tlaka L_{pA}	74,4 dB
Nesigurnost K_{pA}	2,5 dB
Razina zvučne snage L_{WA}	98 dB

Karakteristične vrijednosti vibracija:

Vibracije desne upravljačke poluge A_{hw}	7,127 m/s ²
Vibracije lijeve upravljačke poluge A_{hw}	5,577 m/s ²
Nesigurnost mjerenja K_{PA}	1,5 m/s ²

Specificirane vrijednosti zvuka izmjerene su u skladu s normiranim postupkom ispitivanja i moguće ih je rabiti za uspoređivanje raznih alata.

Te su vrijednosti prikladne i za preliminarno procjenjivanje izloženosti korisnika zvuku.

⚠ UPOZORENJE

Vrijednost emisije vibracija tijekom stvarne uporabe može se razlikovati od navedene vrijednosti, ovisno o načinu uporabe uređaja.

Pokušajte što više smanjiti vibracijsko opterećenje. Primjer mjera za smanjivanje vibracijskog opterećenja nošenje je rukavica pri uporabi alata i ograničavanje vremena rada. Pritom valja uzeti u obzir sve dijelove radnog ciklusa (npr. vremena u kojima je uređaj isključen i vremena u kojima je on uključen, ali radi bez opterećenja).

Upozorenje!

Pri duljem radu zbog vibracija u šakama rukovatelja može doći do cirkulacijskih smetnja (sindrom bijelih prstiju).

Sindrom bijelih prstiju je oboljenje krvnih žila pri kojem se male krvne žile na prstima i nožnim prstima iznenada zgrče. Pogođena mjesta više se ne opskrbljuju s dovoljno krvi i zbog toga izgledaju ekstremno blijedo. Česta uporaba vibrirajućih uređaja kod osoba s oslabljenom cirkulacijom (npr. pušača, dijabetičara) može izazvati oštećenje živaca.

Ako uočite neuobičajene pojave, odmah prekinite rad i potražite liječničku pomoć.

Pridržavajte se sljedećih napomena kako biste smanjili opasnosti:

- Održavajte tijelo, a naročito šake, toplima pri hladnom vremenu.
- Redovito pravite stanke i pritom pomičite šake kako biste potaknuli cirkulaciju.
- Smanjite vibracije stroja na minimum redovitim održavanjem i nepomičnim dijelovima na stroju.

Ograničite razinu buke i vibracije na minimum!

7. Kicsomagolás

- Nyissa ki a csomagolást, és óvatosan vegye ki a terméket.
- Távolítsa el a csomagolóanyagot, valamint a csomagolási/szállítási biztosítókat (ha vannak).
- Ellenőrizze a szállított elemek hiánytalanságát.
- Ellenőrizze, nem szenvedett-e a termék és a tartozékok szállítási sérüléseket. Kifogások esetén azonnal értesítse a beszállítót. Utólagos reklamációkat nem fogadunk el.
- Lehetőleg a jótállási idő lejártáig őrizze meg a csomagolást.
- A használatba vétel előtt ismerkedjen meg a termékkel a kezelési útmutató alapján.
- Tartozékként, valamint kopó és pótalkatrészként csak eredeti alkatrészeket használjon. Pótalkatrészeket szakkereskedőjénél vásárolhat.
- Rendelésnél adja meg a cikkszámot, valamint a termék típusát és gyártási évét.

⚠ FIGYELMEZTETÉS!

A termék és a csomagolóanyag nem játékszer! Ne engedje, hogy a gyermekek a műanyag zacskókkal, fóliákkal és apró részekkel játszzanak! Lenyelés és fulladás veszélye áll fenn!

8. Montiranje

Stroj za metenje tvornički nije potpuno montiran. Za sastavljanje potrebne su najmanje 2 osobe! Vijci i matice unaprijed su labavo montirani i nalaze se na odgovarajućim dijelovima.

8.1 Montiranje ralice za snijeg i sabirnog spremnika

Montiranje ralice za snijeg i sabirnog spremnika opisano je u posebnim priručnicima za montažu.

8.2 Montiranje poluge za biranje stupnja prijenosa (12) (sl. 4)

1. Pričvrstite polugu za biranje stupnja prijenosa (12) s pomoću priloženih vijaka sa šesterostranom glavom (12a) (M6 x 22 mm) i samozapornih matica (12b) (veličine 10).

8.3 Montiranje upravljača (16) (sl. 5)

1. Nataknite upravljač (16) na pritezne svornjake (16b) na stroju.
2. Sada pritegnite četiri samozaporne matice M10 (16a) (veličine 15).

8.4 Montiranje zakretne motke (15) (sl. 6)

1. Natakните podložnu pločicu (15c), oprugu (15b) i drugu podložnu pločicu (15c) na navojni zatik (15a).
2. Pomakните zakretnu motku (15) kroz otvor.
3. Pritisnite zakretnu motku (15) na navojni zatik (15a) i pritegnite samozaporne matice M10 (15d) (veličine 15).

8.5 Montiranje zaštitnih limova (7) (sl. 7)

1. Postavite zaštitne limove (7) na lijevu i desnu stranu stroja za metenje.
2. Pričvrstite zaštitne limove (7) s pomoću križnog odvijača, isporučenih vijaka (7a) (M8 x 12 mm) i samozapornih matica (7b) (M8) (veličine 13).

8.6 Montiranje valjaka s četkama (8) (sl. 3, 8)

1. Na jednoj strani vratila četaka (8a) demontirajte montirane matice (M10), opružni prsten, podložnu pločicu (8c) i profilnu pločicu (8b).
2. Zatim natakните valjak s četkama (8) na vratilo četaka (8a). Pritom vodite računa o tome da se uitor na valjku s četkama (8) podudara sa žljebovima pogonskog sklopa.
3. Pomakните vratilo četaka (8a) kroz pogonski sklop.
4. Natakните drugi valjak s četkama (8) na vratilo četaka (8a). Pritom vodite računa o tome da se uitor na valjku s četkama (8) podudara sa žljebovima pogonskog sklopa.
5. Natakните profilnu pločicu (8b), podložnu pločicu (8c) i opružni prsten na vratilo četaka (8a).
6. Navrnite matice (M10) (veličine 16) i pritegnite ih tako podupiranjem matica (M10) (veličine 17) na suprotnoj strani.

8.7 Priključivanje električnog pokretača (sl. 7a)

1. Radi uporabe električnog pokretača morate međusobno spojiti oba priključka.

9. Prije stavljanja u pogon

⚠ POZORI!

Prije stavljanja u pogon svakako kompletno montirajte stroj!

⚠ UPOZORENJE!

Opasnost za zdravlje!

Udisanje para od benzina / mazivog ulja i dimnih plinova može uzrokovati teške zdravstvene štete, gubitak svijesti i u ekstremnom slučaju smrt.

- Ne udišite pare od benzina / mazivog ulja i dimne plinove.
- Rabite proizvod samo na otvorenom.

NAPOMENA!

Oštećenje proizvoda

Ako proizvod radi bez motornog ulja i ulja za prijenosnike ili s premalo ulja, to može uzrokovati oštećenje motora.

- Prije stavljanja u pogon utočite benzin i ulje. Proizvod se isporučuje bez motornog ulja i ulja za prijenosnike.

NAPOMENA!

Onečišćenje okoliša!

Isteklo ulje može trajno onečistiti okoliš. Tekućina je vrlo otrovna i može brzo onečistiti vodu.

- Punite/praznite ulje samo na ravnim, učvršćenim površinama.
- Uporabite nastavak za ulijevanje ili lijevak.
- Prikupite ispušteno ulje u prikladnu posudu.
- Odmah pozorno obrišite proliveno ulje i zbrinite krpu u skladu s lokalnim propisima.
- Zbrinite ulje u skladu s lokalnim propisima.

NAPOMENA!

Opasnost od oštećenja!

Ako se uporabe pogrešno uskladištena ili nedopuštena pogonska goriva, rasplinjač se može začepiti ili ometati rad motora.

- Uljite suvišno pogonsko gorivo u hermetički zatvoren spremnik i spremite ga u tamnu, hladnu prostoriju.

9.1 Ulijevanje motornog ulja (sl. 9)

⚠ Pozor!

Stroj se isporučuje bez motornog ulja. Prije stavljanja u pogon stoga svakako ulijte ulje. U tu svrhu rabite ulje za više raspona (SAE 10W-30 ili SAE 10W-40 (ovisno o temperaturi uporabe).

Provjeravajte razinu ulja redovito prije svakog stavljanja u pogon. Preniska razina ulja može oštetiti motor.

1. Postavite stroj na ravnu površinu.
2. Odvrnite mjernu šipku za ulje (13).
3. Napunite spremnik motornim uljem s pomoću lijevka (nije sadržan u opsegu isporuke). Vodite računa o maksimalnoj količini punjenja od 600 ml. Oprezno ulijte ulje do donjeg ruba nastavka za ulijevanje.

- Mjernu šipku za ulje (13) obrišite čistom krpom koja ne ostavlja dlačice.
- Ponovno umetnite šipku za mjerenje razine ulja (13) i provjerite razinu ulja, ali šipku za mjerenje ponovno ne pritežite.
- Razina ulja mora biti unutar srednje oznake na mjernoj šipki za ulje.
- Ako je razina ulja preniska, dolijte preporučenu količinu ulja (maks. 600 ml).
- Nakon toga ponovno uvrnite mjernu šipku za ulje (13).

9.2 Ulijevanje benzina (sl. 10)

⚠ Pozor!

Stroj se isporučuje bez benzina. Prije stavljanja u pogon stoga svakako ulijte benzin.

- Očistite okolinu područja ulijevanja. Onečišćenja u spremniku uzrokuju neispravnosti u radu.
- Oprezno otvorite poklopac rezervoara (20) kako bi se mogao otpustiti eventualni pretlak.
- Napunite rezervoar benzinom s pomoću lijevka (nije sadržan u opsegu isporuke) (super E10). Vodite računa o maksimalnoj količini punjenja od 1 l. Oprezno ulijte benzin do donjeg ruba nastavka za ulijevanje.
- Ponovno zatvorite poklopac rezervoara (20). Pobrinite se za to da se zatvarač spremnika hermetički zatvori.
- Očistite poklopac rezervoara (20) i okolno područje.
- Provjerite spremnik i postojanje propuštanja na vodovima za gorivo.
- Prije pokretanja motora udaljite se najmanje tri metra od mjesta ulijevanja goriva.

Ne rabite rabljeni i onečišćeni benzin. Ne dopustite da prljavština i voda dospiju u spremnik goriva.

9.3 Provjeravanje tlaka u gumama

Redovito provjeravajte tlak u gumama. Duga mirovanja i sunčana svjetlost ubrzavaju starenje guma.

- Preporučeni tlak u gumama pogonskih kotača: 1,38 bar
- Preporučeni tlak u gumama potpornog kotača: 3,1 bar

Napomena: Ako utvrdite da su gume ili kotači oštećeni, molimo obratite se servisnoj službi ili specijaliziranoj radionici.

Provjera prije rukovanja

- Na svim stranama motora provjerite da nema istjecanja ulja ili benzina.
- Provjerite razinu motornog ulja.
- Provjerite razinu goriva – spremnik bi trebao biti napunjen najmanje dopola.
- Provjerite stanje filtra zraka.
- Provjerite stanje vodova za gorivo.
- Obratite pozornost na znakove oštećenja.
- Provjerite jesu li svi zaštitni poklopci montirani i jesu li svi vijci, sve matice i svi svornjaci zategnuti.

10. Rad stroja za metenje

10.1 Namještanje visine upravljača (sl. 12)

- Namjestite upravljač (16) na ugodnu radnu visinu (3 stupnja).
- U tu svrhu uporabite ručku (19) na donjoj strani upravljača (16).
- Pustite ručku (19) da se ponovno čujno uglavi.

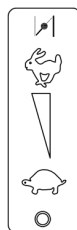

CHOKE

Položaj pokretanja

Motor isključen

10.2 Pokretanje motora (sl. 1, 11)

Prije svakog pokretanja provjerite razinu benzina i motornog ulja (vidi odjeljke 9.1 i 9.2). Uvjerite se u to da je utikač svjeće (4) priključen na svjećicu (4a).

- Ako je motor hladan, postavite polugu gasa (18) na poziciju CHOKE. Ako je motor topao, prigušnica nije potrebna.
- Pritisnite pokretačku pumpu (22) ovisno o temperaturi 1 do 4x (vidi naljepnicu na filtru zraka).
- Pokrenite motor pokretačem s poteznom uzicom (14). U tu svrhu izvucite ručku otprilike 10 – 15 cm (dok ne osjetite otpor). Zatim snažno potegnite trzajem. Ako se motor ne pokrene, ponovno povucite pokretač s poteznom uzicom (14).
- Zbog zaštitnog sloja na motoru može nastati nešto dima kada prvi put uporabite stroj. To je normalan postupak.
- Kada se motor pokrene, postavite polugu gasa (18) polako u položaj pokretanja.

- Nakon zagrijavanja motora postavite polugu gasa (18) na željenu brzinu (maksimalna brzina označena je simbolom zeca, a minimalna simbolom kornjače).

10.3 Pokretanje motora električnim pokretačem (sl. 11)

Prije svakog pokretanja provjerite razinu benzina i motornog ulja (vidi odjeljke 9.1 i 9.2). Uvjerite se u to da je utikač svjeće (4) priključen na svjećicu (4a).

- Postavite polugu gasa (18) u položaj pokretanja.
- Radi pokretanja stroja utaknite kontaktni ključ (23) u bravu ispod ručke i pritisnite ga.
- Držite pritisnut kontaktni ključ (23) dok se motor ne pokrene, a zatim ga pustite.
- Postavite polugu gasa (18) na željenu brzinu (maksimalna brzina označena je simbolom zeca, a minimalna simbolom kornjače).

Napomena: Ako se motor ne pokrene s pomoću električnog pokretača, napunite bateriju (25) isporučenim punjačem (26) (vidi 11.6.).

10.4 Isključivanje motora (sl. 1, 11)

- Radi isključivanja motora postavite polugu gasa (18) na "Motor isključen" i pustite obje ručke spojke (18, 1). Pričekajte dok se četke ne zaustave.
- Skinite utikač svjeće (4) sa svjećice (4a) kako biste izbjegli nenamjerno pokretanje motora.
- Izvadite kontaktni ključ (23) i spremite ga na sigurno mjesto.

10.5 Namještanje visine četaka (sl. 12)

Četke su optimalno namještene kada se od kontakta s podlogom mogu pomicati još cca 1,5-2 cm prema dolje.

Namjestite četke s pomoću ručice (5) na željenu visinu.

- Otpustite maticu sa zvjezdastom ručkom (5a).
- Okrećite ručicu (5) nalijevo radi pomicanja četke prema dolje. Okrećite ručicu (5) nadesno radi pomicanja četke prema gore.
- Pritehnite maticu sa zvjezdastom ručkom (5a) radi fiksiranja ručice (5).

Pozor! Prenisko namještanje uzrokuje preopterećenje pogona i veliko trošenje.

10.6 Promjena kuta četaka (sl. 1)

Četke je moguće zakrenuti za 25 stupnjeva nadesno i nalijevo.

- Dignite zakretnu motku (15) iz blokade.
- Pomaknite zakretnu motku (15) prema naprijed radi zakretanja četaka nalijevo.
- Pomaknite zakretnu motku (15) prema natrag radi zakretanja četaka nadesno.
- Ponovno pustite zakretnu motku (15) kako bi se uglavila.

Pozor: S montiranim sabirnim spremnikom nije moguće zakretanje četaka.

10.7 Vozni pogon (sl. 11)

- Odaberite stupanj prijeosa i smjer vožnje.
- Pritisnite polugu spojke voznog pogona (18) radi pokretanja stroja.
- Pustite polugu spojke voznog pogona (18) radi zaustavljanja stroja.

Pozor! Dok je aktivirana poluga spojke voznog pogona (18), nije dopušteno mijenjati stupnjeve prijenosa. To bi moglo uzrokovati teška oštećenja prijenosnika!

10.8 Poluga spojke pogona četaka (1) (sl. 1, 11)

- Pritisnite polugu spojke pogona četaka (1) prema dolje radi uključivanja četaka.
- Pustite polugu spojke pogona četaka (1) radi zaustavljanja četaka.

10.9 Brzina četaka (sl. 1, 11)

- Pritisnite gumb za blokiranje (3a) na poluzi brzine četaka (3) i pritisnite je prema naprijed radi povećavanja brzine četaka.
- Pritisnite gumb za blokiranje (3a) na poluzi brzine četaka (3) i povucite je prema natrag radi smanjivanja brzine četaka.

Pozor! Obavljajte ovo namještanje samo kada četke rade!

11. Održavanje i čišćenje

⚠ UPOZORENJE!

Opasnost od ozljeda i opekлина!

Proizvod se može neočekivano pokrenuti i time uzrokovati ozljede. Osim toga, može se dosegnuti temperatura viša od 80 °C.

- Prije svih radova čišćenja i održavanja isključite motor.
- Pustite motor da se ohladi.
- Skinite kabel svjećice sa svjećice i izvadite kontaktni ključ.

NAPOMENA!

Opasnost od oštećenja!

Ako voda proдре u kućište, posljedica mogu biti oštećenja motora. Osim toga, mlaz visokotlačnog čistača može oštetiti dijelove proizvoda.

- Očistite proizvod krpom, ručnom četkom itd.
- Na uranjajte proizvod u vodu ili druge tekućine i ne prskajte ga visokotlačnim čistačem.

NAPOMENA!

Onečišćenje okoliša!

Isteko ulje može trajno onečistiti okoliš. Tekućina je vrlo otrovna i može brzo onečistiti vodu.

- Punite/praznite ulje samo na ravnim, učvršćenim površinama.
- Uporabite nastavak za ulijevanje ili lijevak.
- Prikupite ispušteno ulje u prikladnu posudu.
- Odmah pažljivo obrišite proliveno ulje i zbrinite krpu u skladu s lokalnim propisima.
- Zbrinite ulje u skladu s lokalnim propisima.

Plan održavanja	
Kontrola za servisiranje	Interval
Labavi vijci	Prije stavljanja u pogon
Provjera oštećenosti	Prije stavljanja u pogon
Provjerite nepropusnost rezervoara goriva	Prije stavljanja u pogon
Provjeravanje tlaka u gumama	Prije stavljanja u pogon
Očistite stroj	Nakon stavljanja u pogon
Očistite svjećicu	Svakih 50 radnih sati
Očistite filter zraka	Svakih 10 radnih sati
Kontrola razine ulja	Svakih 25 radnih sati
Obavljanje zamjene ulja	1x godišnje

11.1 Provjeravanje razine ulja (sl. 9)

1. Postupite kao što je opisano u odjeljku 9.1.

11.1.1 Zamjena ulja (sl. 9, 14)

Motorno ulje zamijenite nakon prvih 20 radnih sati, a zatim svakih 50 sati ili jedanput godišnje.

Zamjenu motornog ulja trebalo bi obavljati kada je motor na radnoj temperaturi i isključen.

Rabite samo motorno ulje (SAE 30 ili 10W-30).

1. Postavite stroj na ravnu površinu.
2. Postavite prikladan prihvatni spremnik ispod vijka za ispuštanje ulja (11).
3. Uporabite čeljusni ključ veličine 13 mm (nije sadržan u opsegu isporuke) kako biste otvorili vijak za ispuštanje ulja (11) i ispuštali motorno ulje.
4. Nakon što ispuštite sve motorno ulje, ponovno pritegnite vijak za ispuštanje ulja (11).
5. Sada odvrnite mjernu šipku za ulje (13) nalijevo.
6. Ulijte svježe motorno ulje i provjerite razinu ulja (vidi 9.1).
7. Zatim ponovno uvrnite mjernu šipku za ulje (13) nadesno.

11.2 Održavanje filtra zraka (sl. 1, 15)

⚠ OPASNOST!

Opasnost od požara i eksplozije!

U slučaju pogrešnog čišćenja motornog gorivo može se zapaliti i eventualno eksplodirati. To uzrokuje teške opekline ili smrt.

- Očistite filter zraka samo isprašivanjem ili ispuhivanjem stlačenim zrakom.
- Nikada ne čistite filter zraka benzinom ili zapaljivim otapalima.

NAPOMENA!

Opasnost od oštećenja!

Rad motora bez umetnutog filteraskog uložka može uzrokovati oštećenja motora.

- Nikada ne pustite motor da radi bez umetnutog uložka filtra zraka.

Onečišćen uložak filtra zraka smanjuje snagu motora zbog premalog dovoda zraka u rasplinjač. Zbog toga je svakako potrebna redovita provjera.

Filter zraka trebalo bi provjeravati i po potrebi čistiti svakih 10 radnih sati.

1. Demontirajte poklopac filtra zraka (21).
2. Provjerite postoje li rupe ili pukotine na poklopcu filtra zraka (21). Po potrebi zamijenite oštećeni uložak.
3. Obrišite prljavštinu s unutarnje strane kućišta filtra čistom, vlažnom krpom. Pobrinite se za to da prljavština ne dospje u otvor. Stavite poklopac filtra zraka (21) ponovno na kućište filtra dok traje čišćenje filtra.
4. Demontirajte filter (21a). Provjerite postoje li na njemu oštećenja i po potrebi ga zamijenite.
5. Ispušite filter (21a) iznutra prema van stlačenim zrakom. Ne trljajte prljavštinu s filtra (21a). To može uzrokovati oštećenja.

6. Ponovno umetnite čisti filtar (21a).
7. Natakните poklopac filtra zraka (21).

⚠ **POZOR:** Nikada ne dopustite da motor radi bez uloška ili s oštećenim uloškom filtra zraka. Prljavština može time dospjeti u motor i uzrokovati teška oštećenja motora. Prestat će jamstvo proizvođača.

11.3 Održavanje svjeće (sl. 1, 16)

Provjerite onečišćenost svjeće prvi put nakon 10 radnih sati i po potrebi je očistite bakrenom žičanom četkom. Zatim po potrebi zamijenite svjećicu svakih 50 radnih sati.

1. Skinite utikač svjeće (4) okretnim pokretom.
2. Izvadite svjećicu (4a) ključem za svjeće (nije sadržan u opsegu isporuke).
3. Po potrebi očistite svjećicu (4a) bakrenom žičanom četkom.
4. S pomoću mjernih listića namjestite razmak na 0,75 mm (0,030").
5. Ponovno stavite svjećicu (4a) i pazite na to da je ne pritegnete prejako.

11.4 Ispuštanje motornog goriva benzinskom usisnom pumpom

Prilikom skladištenja na dulje razdoblje potrebno je ispuštiti motorno gorivo.

⚠ UPOZORENJE!

Opasnost za zdravlje!

Udisanje para od motornog goriva / mazivog ulja i dimnih plinova može uzrokovati teške zdravstvene štete, gubitak svijesti i u ekstremnom slučaju smrt.

- Ne udišite pare od motornog goriva / mazivog ulja i dimne plinove.
- Ispuštajte motorno gorivo samo na otvorenom.

1. Postavite prihvatni spremnik ispod crijeva pumpe za usisavanje benzina (nije sadržano u opsegu isporuke).
2. Odvrite poklopac spremnika (20) i skinite ga.
3. Utakните crijevo benzinske usisne pumpe u rezervoar goriva i ispušajte sve motorno gorivo s pomoću benzinske usisne pumpe.
4. Ponovno pritegnite poklopac rezervoara (20).

11.5 Zamjena klinastog remena

Klinasti remen smije demontirati i mijenjati samo naša servisna služba.

11.6 Punjenje baterije (25) (sl. 11)

Baterija (25) se puni tijekom rada. Međutim, zbog čestog pokretanja može biti potrebno bateriju (25) napuniti isporučeni punjačem (26):

1. Utakните utikač u utičnicu za punjenje (24), a punjač (26) u utičnicu od 230V~/50Hz.
2. Punite bateriju najmanje 5 sati.

11.7 Demontiranje baterije (25)

Bateriju smije demontirati i mijenjati samo naša servisna služba.

Pobrinite se za to da su baterije zaštićene od neovlaštene uporabe (npr. od djece).

Napunite bateriju (25) tijekom zime 1-2 puta kako bi ona zadržala svoj puni kapacitet punjenja. U slučaju neispravnog skladištenja baterija (25) se može oštetiti. U tom slučaju prestaje valjanost garancije.

12. Popravak i naručivanje rezervnih dijelova

Nakon popravljaja ili održavanja provjerite jesu li svi sigurnosni dijelovi montirani i ispravni. Dijelove koji predstavljaju opasnost od ozljeda čuvajte dalje od drugih ljudi i djece.

Pozor: U skladu sa Zakonom o odgovornosti za proizvode ne odgovaramo za štete uzrokovane neispravnim popravcima ili neuporabom originalnih rezervnih dijelova.

Angažirajte servisnu službu ili ovlaštenog stručnjaka. Isto vrijedi i za pribor.

Rezervne dijelove i pribor možete nabaviti preko našeg servisnog centra. Za to skenirajte QR kod na naslovnici.

Važna napomena u slučaju popravka:

U slučaju vraćanja uređaja radi popravka vodite računa o tome da je uređaj zbog sigurnosti potrebno poslati servisnoj radionici bez ulja i benzina.

12.1 Naručivanje rezervnih dijelova

Prilikom naručivanja rezervnih dijelova trebali biste navesti sljedeće informacije:

- Naziv modela
- Broj artikla
- Podatci s označne pločice

Rezervni dijelovi / pribor

Četka - Br. art.:	5908703036
Ralica za snijeg - Br. art.:	5908703811
Sabirni spremnik - Br. art.:	5908703810
Baterija - Br. art.:	5908703027

12.2 Servisne informacije

Valja voditi računa o tome da kod ovog proizvoda sljedeći dijelovi podliježu trošenju zbog uporabe ili prirodnom trošenju, odnosno da su sljedeći dijelovi potrebni kao potrošni materijali.

Potrošni dijelovi*: Četke, klinasti remen, motorno ulje, svjećica, filter zraka, kotači, potporni kotač, gumeni rubnik, strugalo ralice za snijeg

* Nisu nužno uključeni u opseg isporuke!

13. Transport

⚠ UPOZORENJE!

Opasnost od ozljeda!

Nenamjerno i neočekivano zaustavljanje proizvoda može uzrokovati ozljede.

- Nakon utovarivanja isključite motor i nakon hlađenja motora odvojite utikač svjećice od svjećice.
- Izvucite kontaktni ključ iz brave.
- Proizvod može uzrokovati teške ozljede od prignječenja zbog vlastite mase.

Prije transporta ili utovarivanja pustite motor da se ohladi kako biste spriječili opekline i onemogućili opasnost od požara.

⚠ Stroj može pasti i uzrokovati štete ili ozljede ako ga ne utovarite ispravno.

Prilikom transporta po većim udaljenostima potpuno ispraznite spremnik goriva.

Osigurajte stroj na transportnom vozilu od kotrljanja, otklizavanja ili prevrtanja i usto vežite stroj.

14. Skladištenje

⚠ OPASNOST!

Opasnost od požara i eksplozije!

Prilikom skladištenja proizvoda u blizini mogućih izvora zapaljenja mogu nastati požar ili eksplozija. To uzrokuje teške opekline ili smrt.

- Udaljite moguće izvore zapaljenja kao što su npr. pećnice, plinski kotlovi za vruću vodu, plinske sušilice itd.

NAPOMENA!

Opasnost od oštećenja!

Ako se proizvod ne skladišti ispravno, to može uzrokovati oštećenja motora.

- Skladištite proizvod zaštićen od prljavštine, prašine i vlage.

14.1 Skladištenje tijekom duljih stanki:

Ako se stroj ne rabi dulje od 30 dana, pripremite ga za skladištenje prema sljedećem postupku.

1. Potpuno ispraznite rezervoar benzina (vidi odjeljak 10.4). Uskladišteni benzin koji sadržava etanol ili MTBE postat će ustajao nakon 30 dana. Ustajali benzin ima visok udio gume i može time začepiti rasplinjač i ograničiti dovod benzina.
2. Pokrenite motor i pustite ga da radi dok se ne zaustavi. Time će se osigurati da u rasplinjaču neće ostati benzina. Time će se spriječiti da se u rasplinjaču stvore naslage i da se motor eventualno ošteti.
3. Ispustite motorno ulje iz motora dok je on još topao. Ulijte novo ulje. (vidi odjeljak 9.1.)
4. Skinite kabel svjećice.
5. Izvadite kontaktni ključ (23) iz brave i spremite ga na sigurno mjesto kako biste onemogućili neovlaštenu ili nepropisnu uporabu od strane djece i drugih ljudi.
6. Rabite čiste krpe za čišćenje stroja.
7. Uskladištite stroj u uspravnom položaju u čistoj, suhoj zgradi s dobrom ventilacijom.

Proizvod i njegov pribor uskladištite na tamnom, suhom mjestu koje je zaštićeno od zamrzavanja i nepriступačno djeci. Optimalna temperatura skladištenja je između 5 i 30 °C.

Čuvajte proizvod u originalnom pakiranju.

Pokrijte stroj kako biste ga zaštitili od prašine ili vlage.

Čuvajte priručnik za uporabu pored stroja.

15. Zbrinjavanje i recikliranje

Napomene o ambalaži



Ambalažni materijali mogu se reciklirati. Molimo zbrinite ambalažu na ekološki način.

Napomene o Zakonu o električnim i elektroničkim uređajima



Otpadni električni i elektronički uređaji ne spadaju u kućni otpad, nego ih valja odnijeti na odvojeno mjesto prikupljanja i zbrinjavanja!

- Stare baterije ili akumulatore koji nisu fiksno ugrađeni u otpadni uređaj potrebno je prije predaje izvaditi tako da se ne unište! Njihovo zbrinjavanje regulirano je zakonom o baterijama.
- Vlasnici i korisnici električnih i elektroničkih uređaja zakonom su obvezni vratiti ih nakon uporabe.
- Krajnji korisnik isključivo je odgovoran za brisanje osobnih podataka na otpadnom uređaju koji treba zbrinuti!
- Simbol prekržišene kante za otpad znači da otpadne električne i elektroničke uređaje nije dopušteno zbrinjavati u kućni otpad.
- Otpadne električne i elektroničke uređaje moguće je besplatno predati na sljedeća mjesta:
 - Javno-pravna mjesta za zbrinjavanje i prikupljanje (npr. komunalna dvorišta)
 - Mjesta prodaje električnih uređaja (stacionarna i internetska), ako su trgovci obvezni preuzeti ih ili ako besplatno nude tu uslugu.
 - Do tri otpadna električna uređaja po svakoj vrsti uređaja, s duljinom rubova od maksimalno 25 centimetara, možete bez prethodne nabave novog uređaja besplatno predati proizvođaču ili nekom drugom obližnjem ovlaštenom sabiralištu.
 - Dodatne dopunske uvjete povrata od proizvođača i distributera možete saznati od servisne službe.
- U slučaju isporuke novog električnog uređaja od proizvođača privatnom kućanstvu on može omogućiti besplatno preuzimanje otpadnog električnog uređaja na zahtjev krajnjeg korisnika. U vezi s tim obratite se servisnoj službi proizvođača.
- Ove izjave vrijede samo za uređaje koji se montiraju i prodaju u državama Europske unije i koji podliježu Europskoj direktivi 2012/19/EU. U državama izvan Europske unije mogu vrijediti drukčiji propisi za zbrinjavanje otpadnih električnih i elektroničkih uređaja.

Napomene o zakonu o baterijama



Stare baterije i akumulatori ne spadaju u kućni otpad, nego ih valja odnijeti na odvojeno mjesto prikupljanja i zbrinjavanja!

- Radi sigurnog vađenja baterija ili akumulatora iz električnog uređaja i za informacije o njihovom tipu i kemijskom sastavu pogledajte dodatne informacije u priručniku za rukovanje i montažu.
- Vlasnici i korisnici baterija i akumulatora zakonom su obvezni vratiti ih nakon uporabe. Povrat je ograničen na predaju uobičajenih kućanskih količina.
- Stare baterije mogu sadržavati štetne tvari ili teške metale koji mogu uzrokovati onečišćenje okoline i zdravstvene štete. Recikliranje starih baterija i uporaba resursa sadržanih u njima doprinosi zaštiti od tih dvaju važnih tvari.
- Simbol prekržišene kante za otpad znači da baterije i akumulatore nije dopušteno zbrinjavati u kućni otpad.
- Ako se, osim toga, ispod simbola kante za otpad nalaze znakovi Hg, Cd ili Pb, to znači sljedeće:
 - Hg: Baterija sadržava više od 0,0005 % žive
 - Cd: Baterija sadržava više od 0,002 % kadmija
 - Pb: Baterija sadržava više od 0,004 % olova
- Akumulatore i baterije moguće je besplatno predati na sljedeća mjesta:
 - Javno-pravna mjesta za zbrinjavanje i prikupljanje (npr. komunalna dvorišta)
 - Mjesta prodaje baterija i akumulatora
 - Mjesta povrata zajedničkog sustava za povrat otpadnih uređaja i starih baterija
 - Mjesto povrata proizvođača (ako on nije član zajedničkog sustava za povrat)
- Ove izjave vrijede samo za akumulatore i baterije koje se prodaju u državama Europske unije i koji podliježu Europskoj direktivi 2006/66/EZ. U državama izvan Europske unije mogu vrijediti drukčiji propisi za zbrinjavanje akumulatora i baterija.

Izvadite akumulator prije zbrinjavanja uređaja

- Integrirani akumulator potrebno je izvaditi i zasebno ekološki zbrinuti prije zbrinjavanja uređaja.
- Oblijepite otvorene kontakte i zapakirajte akumulator tako da se ne pomiče u pakiranju. Molimo pridržavajte se eventualno dodatnih nacionalnih propisa.

O mogućnostima zbrinjavanja starog uređaja raspitajte se kod mjerodavne općinske ili gradske službe.

Motorna goriva i ulja

- Prije zbrinjavanja uređaja potrebno je isprazniti rezervoar goriva i spremnik motornog ulja!
- Gorivo i motorna ulja ne spadaju u kućni otpad ili kanalizaciju, nego ih valja odnijeti na odvojeno mjesto prikupljanja i zbrinjavanja!
- Prazne spremnike ulja i goriva valja ekološki zbrinuti.

16. Otklanjanje neispravnosti

Neispravnost	Mogući uzrok	Rješenje
Motor se ne pokreće	Utikač svjećeice je iskopčan.	Čvrsto priključite kabel svjećeice na svjećeicu.
	Onečišćena svjećeica.	Očistite, namjestite razmak ili zamijenite.
	Nema motornog goriva ili je motorno gorivo staro.	Napunite čistim, svježim benzinom.
	Prigušnica nije u otvorenom položaju.	Polugu prigušnicu pri hladnom pokretanju potrebno je postaviti u položaj Choke.
	Začepljen vod za gorivo.	Provjerite postoje li pregibi ili oštećenja na vodu za gorivo.
	Motor se isključuje.	Pričekajte nekoliko minuta prije ponovnog pokretanja.
Motor radi nepravilno	Utikač svjećeice je labav.	Priključite i učvrstite kabel svjećeice.
	Vod za gorivo je začepljen ili je motorno gorivo staro.	Napunite rezervoar čistim, svježim benzinom.
	Začepljena ventilacija	Čišćenje filtra zraka.
	Voda ili prljavština u sustavu za gorivo	Ispraznite rezervoar. Napunite rezervoar čistim motornim gorivom.
	Neispravno namještanje rasplinjača	Obratite se servisu.
Motor je pregrijan	Razina motornog ulja je niska.	Dolijte ulje.
	Onečišćen filter zraka.	Očistite ili zamijenite filter zraka.
	Ograničeno strujanje zraka.	Demontirajte i očistite kućište.
	Rasplinjač nije ispravno namješten.	Obratite se servisu.
Stroj se ne kreće kada motor radi	Stupanj prijenosa nije ispravno odabran.	Prebacite upravljačku ručicu u ispravan položaj.
Stroj se ne kreće ravno	Drukčiji tlak u gumama	Provjerite tlak u gumama.
Motor se ne pokreće električnim pokretačem	Baterija je ispražnjena.	Punite bateriju najmanje 5 sati.

Razlaga simbolov na izdelku

Z uporabo simbolov v tem priložniku želimo vašo pozornost usmeriti na mogoča tveganja. Varnostni simboli in razlage, ki jih spremljajo, je treba natančno razumeti. Sama opozorila ne odpravijo tveganj in ne morejo nadomestiti ustreznih ukrepov za preprečevanje nesreč.

	<p>Pozor! Neupoštevanje varnostnih znakov in opozoril, nameščenih na stroju, ter neupoštevanje varnostnih oznak in navodil za uporabo lahko povzroči hude poškodbe ali celo smrt.</p>
	<p>Pred zagonom preberite navodila za uporabo in varnostne napotke ter jih upoštevajte!</p>
	<p>Nosite zaščitna očala.</p>
	<p>Nosite zaščito za sluh!</p>
	<p>Nosite močne čevlje!</p>
	<p>Največji nagib pobočja je 20°.</p>
	<p>Prepovedano je odstranjevanje zaščitnih in varnostnih priprav ali njihovo spreminjanje.</p>
	<p>Vrtljive krtače! Ne približujte se stroju! Prepovedano seganje v vrteče ščetke. Nevarnost poškodb!</p>
	<p>POZOR! Obratovalna sredstva so vnetljiva in eksplozivna – nevarnost opeklin. Pri delujočem ali vročem motorju ne dolivajte goriva.</p>
	<p>Nevarnost zastrupitve! Napravo uporabljajte le na prostem in nikoli v zaprtih ali slabo prezračenih prostorih.</p>
	<p>Preden začnete izvajati vzdrževalna dela, odstranite vtič vžigalne svečke.</p>
	<p>Nevarnost zaradi izvrženih predmetov! Prepričajte se, da so druge osebe na zadostni varnostni razdalji. Neudeleženi osebam ne dovolite v bližino naprave.</p>
	<p>Pozor, vroča površina – nevarnost opeklin.</p>

	<p>Zajamčeni nivo moči zvoka.</p>
	<p>Motorno olje</p>
	<p>Preverjajte ravni olja.</p>
	<p>Pritisnite črpalko za gorivo „Primer“.</p>
	<p>Ročica za plin</p>
	<p>Ročica za reguliranje vrtljajev za ščetke (ročica za hitrost ščetk)</p>
	<p>Nastavitev višine krmilnega droga</p>
	<p>Nastavitev višine ščetk</p>
	<p>Pogon ščetk</p>
	<p>Pogon</p>
	<p>Izdelek ustreza veljavnim evropskim direktivam.</p>
<p>⚠ Pozor!</p>	<p>V teh navodilih za uporabo smo mesta, ki zadevajo vašo varnost, označili s tem znakom.</p>

Kazalo:	Stran:
1. Uvod.....	233
2. Opis izdelka	233
3. Obseg dostave.....	234
4. Namenska uporaba	234
5. Splošni varnostni napotki	234
6. Tehnični podatki.....	237
7. Razpakiranje.....	238
8. Montaža	238
9. Pred zagonom	239
10. Obratovanje stroja za pometanje	240
11. Vzdrževanje in čiščenje	241
12. Popravilo in naročanje nadomestnih delov	243
13. Prevoz	244
14. Skladiščenje.....	244
15. Odlaganje med odpadke in reciklaža	244
16. Pomoč pri motnjah.....	246
17. Izjava o skladnosti	356

1. Uvod

Proizvajalec:

Scheppach GmbH
Günzburger Straße 69
D-89335 Ichenhausen

Spoštovani kupec,

želimo vam veliko veselja in uspeha pri delu z vašim novim izdelkom.

Napotek:

Proizvajalec tega izdelka skladno z veljavnim zakonom o odgovornosti za izdelke ne jamči za poškodbe na tem izdelku ali poškodbe s tem izdelkom, do katerih pride pri:

- nepravilnem ravnanju,
- Neupoštevanje navodil za uporabo,
- popravilih, ki jih izvedejo tretje osebe, nepooblaščenih strokovnjaki,
- vgradnji neoriginalnih nadomestnih delov in zamenjavi z njimi,
- nenamenski uporabi
- Izpadi električne naprave zaradi neupoštevanja električnih predpisov in določil VDE 0100, DIN 57113 / VDE 0113

Upošteвайте naslednje:

Pred montažo in zagonom preberite celotno besedilo navodil za uporabo.

Ta navodila za uporabo vam olajšajo spoznati izdelek in izkoristiti njegove možnosti uporabe, ki so v skladu z določili.

Navodila za uporabo vsebujejo pomembne napotke o varnem, strokovnem in ekonomičnem delu z izdelkom, o izogibanju nevarnostim, prihranku stroškov za popravila, zmanjšanju časov izpada in povečanju zanesljivosti ter življenjske dobe izdelka.

Poleg varnostnih določil v teh navodilih za uporabo morate nujno upoštevati predpise svoje države, ki veljajo za uporabo izdelka.

Navodila za uporabo shranite poleg izdelka, ovita v plastični ovitek, tako da bodo zaščitena pred umazanijo in vlago. Pred sprejemom dela mora vsaka upravljalna oseba prebrati in skrbno upoštevati omenjena navodila.

Na izdelku lahko delajo samo osebe, ki so poučene o uporabi izdelka in o nevarnostih, ki so povezane s tem. Upošteвайте zahtevano najnižjo starost.

Poleg varnostnih napotkov iz teh navodil za uporabo in posebnih predpisov vaše države morate pri uporabi identičnih izdelkov upoštevati tudi splošno veljavna tehnična pravila.

Ne prevzemamo nikakršne odgovornosti za nezgode in poškodbe, nastale zaradi neupoštevanja teh navodil in varnostnih napotkov.

2. Opis izdelka (sl. 1 + 11)

1. Ročica sklopke pogona ščetk
2. Ročica za plin
3. Ročica za hitrost ščetk
- 3a. Zaporni gumb
4. Vtič vžigalne svečke
- 4a. Vžigalna svečka
5. Ročica
- 5a. Zvezdasta matica/varovalna matica
6. Držalo za plug za sneg/lovilno posodo
7. Leva/desna zaščitna pločevina
- 7a. Vijak
- 7b. Matica
8. Valji s ščetkami
- 8a. Gred za ščetke
- 8b. Oblikovana podložka
- 8c. Podložka
- 8d. Matica
9. Podporno kolesce
10. Kolo
11. Izpustni čep za olje
12. Prestavna ročica
- 12a. Vijak
- 12b. Matica
13. Merilna palica za olje
14. Zaganjalna vrvica
15. Vrtljivi drog
- 15a. Navojni zatič
- 15b. Vzmet
- 15c. Podložka
- 15d. Matica
16. Krmilni vzvod
- 16a. Matica
- 16b. Pritriljni sorniki
17. Ročaj
18. Ročica sklopke pogona
19. Ročaj za nastavitev krmilnega vzvoda
20. Pokrov rezervoarja
21. Pokrov zračnega filtra
- 21a. Zračni filter
22. Primer črpalka

- 23. Ključ za zagon/električni zaganjalnik
- 24. Polnilna doza
- 25. Baterija (ni prikazana)
- 26. Polnilnik (ni prikazan)

3. Obseg dostave

Poz.	Število	Opis
12	1-krat	Prestavna ročica
8	2x	Krtačni valj
8a	1-krat	Gred za ščetke
8b	2x	Oblikovana podložka
8c	2x	Velika podložka
8d	2x	Matica
7	2x	Leva/desna zaščitna pločevina
23	2x	Ključ za zagon
	1-krat	Polnilnik
	1-krat	Navodila za uporabo

4. Namenska uporaba

Pometalni stroj na bencinski pogon, vključno s priključnimi deli, je bil razvit posebej za nego in čiščenje tlakovanih površin, poti, dovozov in dobro prezračenih skladiščnih površin. Stroja ne uporabljajte v zaprtih prostorih.

Pometalni stroj na bencinski pogon je primeren za pometanje in pobiranje proste umazanije. Če namestite plug za sneg, lahko pometalni stroj na bencinski pogon uporabljate za odstranjevanje snega.

Pometalnega stroja na bencinski pogon ne uporabljajte ob dežju.

Stroj se sme uporabljati samo v skladu s predvidenim namenom. Vsaka druga uporaba, ki presega to, ni v skladu z namenom.

Za škodo ali telesne poškodbe vseh vrst, ki izhajajo iz tega, je odgovoren uporabnik/upravljevec in ne proizvajalec.

Obvezno upoštevajte varnostne napotke in navodila za montažo ter navodila za uporabo v priročniku za uporabo, saj lahko le tako omogočite ustrezno uporabo.

Osebe, ki stroj upravljajo in vzdržujejo, morajo biti z njim seznanjeni in poučeni o morebitnih nevarnostih.

Poleg tega se je treba dosledno držati veljavnih ukrepov za preprečevanje nesreč.

Upoštevati je treba tudi druga splošna navodila s področja delovne medicine in varstva pri delu.

Spremembe na stroju v celoti izključujejo garancijo proizvajalca za poškodbe, do katerih pride kot posledica.

Stroj je dovoljeno uporabljati samo z originalni deli in originalnim priborom proizvajalca.

Prosimo, upoštevajte, da naše naprave namensko niso konstruirane za gospodarsko, obrtno ali industrijsko uporabo. Ne prevzemamo nobene odgovornosti, če napravo uporabljate v gospodarskih, obrtnih ali industrijskih obratih ter enakih dejavnostih.

5. Splošni varnostni napotki

V teh navodilih za uporabo smo mesta, ki zadevajo vašo varnost, označili s tem znakom: **⚠**

Poleg tega so v navodilih za uporabo tudi druga pomembna mesta, ki so označena z besedo »**POZOR!**«.

⚠ Pozor!

Pri uporabi naprav morate upoštevati nekatere varnostne ukrepe, da preprečite telesne poškodbe in materialno škodo. Skrbno preberite ta navodila za uporabo oz. varnostne napotke. Če boste napravo predali drugim osebam, jim izročite tudi ta navodila za uporabo oz. varnostne napotke. Ne prevzemamo nikakršne odgovornosti za nezgode in poškodbe, nastale zaradi neupoštevanja teh navodil in varnostnih napotkov.

⚠ NEVARNOST

Pri neupoštevanju teh navodil obstaja velika smrtna nevarnost oz. nevarnost smrtno nevarnih poškodb.

⚠ OPOZORILO

Pri neupoštevanju teh navodil obstaja smrtna nevarnost oz. nevarnost hudih poškodb.

⚠ PREVIDNO

Pri neupoštevanju teh navodil obstaja majhna do srednja nevarnost poškodb.

NAPOTEKI!

Ob neupoštevanju teh navodil obstaja nevarnost poškodovanja motorja ali drugih materialnih stvari.

- Seznanite se s svojim strojem.
- Skrbno preberite navodila za uporabo in se prepričajte, da razumete njihovo vsebino in vse na stroju nameščene etikete.
- Seznanite se s področjem uporabe, omejitvami stroja in posebnimi viri nevarnosti.
- Zagotovite, da ste natančno seznanjeni z vsemi upravljalnimi elementi in njihovim delovanjem.
- Obvezno se seznanite s tem, kako zaustavite stroj in hitro izklopite upravljalne elemente.
- Stroja ne uporabljajte, če niste natančno seznanjeni z načinom delovanja in zahtevami za vzdrževanje motorja ter s tem, kako je treba preprečevati telesne poškodbe in/ali materialno škodo.
- Druge osebe, še posebej otroke, držite stran od delovnega območja.

Delovno območje

- Stroja nikoli ne zaženite ali uporabljajte v zaprtih prostorih. Izpušni plini so nevarni, saj vsebujejo ogljikov monoksid, ki je brez vonja in smrtno nevaren. Stroj uporabljajte samo na dobro prezračenih zunanjih območjih.
- Stroja nikoli ne uporabljajte in slabi vidljivosti ali svetlobi.

Varnost oseb

- Stroja ne uporabljajte, če ste pod vplivom drog, alkohola ali zdravil, ki lahko vplivajo na vašo sposobnost pravilnega upravljanja stroja.
- Nosite primerna oblačila. Nosite dolge hlače, škornje in rokavice.
- Ne nosite ohlapnih oblačil, kratkih hlač ali kakršnega koli nakita. Dolge lase spnite tako, da segajo najdlje do ramen. Las, oblačil in rokavic ne približujte premičnim delom. Ohlapna oblačila, nakit ali dolgi lasje se lahko ujamejo v premične dele. Pred zagonom preverite stroj.
- Zaščitne pokrove pustite na svojem mestu, pri čemer zagotovite, da jih je mogoče takoj spet uporabiti.
- Prepričajte se, da so vse matice, vijaki itd. varno priviti.
- Nikoli ne uporabljajte stroja, ki potrebuje popravilo, ali stroja, ki je v slabem tehničnem stanju. Pred uporabo zamenjajte poškodovane, manjkajoče ali okvarjene dele.
- Preverite, ali iz stroja mora pušča bencin.
- Vedno naj bo pripravljen na uporabo. Stroja ne uporabljajte, če motorja ni mogoče vklopiti in izklopiti z ustreznim stikalom.

- Bencinsko gnan stroj, ki ga ni mogoče upravljati s stikalom motorja, je nevaren in ga je treba zamenjati.
- Navadite se, da boste pred zagonom stroja vedno preverili, da ste izvijač in ključ umaknili z območja stroja. Izvijač ali ključ v bližini vrtljivih delov stroja lahko povzroči telesne poškodbe.
- Pazite, pozorno spremljajte svoje delo in uporabljajte zdrav človeški razum med delom s strojem. Ne precenjujte se.
- Stroja ne uporabljajte, če ste bos ali imate obute samo sandale oz. podobno lahko obutev. Nosite delovno zaščitno obutev, ki ščiti vaša stopala in zagotavlja stabilnost na spolzkih površinah.
- Ves čas skrbite za dobro stabilnost in ravnotežje. Tako lahko stroj v nepričakovanih situacijah bolje nadzorujete.
- Izogibajte se nenamernemu zagonu. Pred prevajanjem stroja ali vzdrževalnimi deli na stroju se prepričajte, da je stikalo motorja izklopljeno. Med transportom ali vzdrževalnimi deli na stroju se lahko pojavijo nezgode, če je stikalo vklopljeno.

Varnost in postopki z bencinom

- Bencin je močno vnetljiv, njegovi hlapi pa so eksplozivni, če se vnamejo.
- Sprejmite varnostne ukrepe med postopki z bencinom, da preprečite tveganje težkih poškodb.
- Uporabljajte primerno ročko za bencin med polnjenjem ali praznjenjem rezervoarja.
- Ta dela izvajajte na čistih, dobro prezračenih delovnih območjih.
- Ne kadite. V bližini ne sme biti iskrenja, odprtega plamenenja ali drugih virov ognja med polnjenjem bencina ali delom s strojem.
- Rezervoarja nikoli ne polnite v zaprtih prostorih. Ozemljenih, električno prevodnih predmetov, kot je orodje, nikoli ne približujte izpostavljenim električnim delom in vodom, da preprečite iskrenje in pojav oblaka. Slednje lahko namreč vname bencinske hlape.
- Pred polnjenje rezervoarja za bencin vedno zaustavite motor in počakajte, da se ohladi. Pokrova rezervoarja nikoli ne odstranjujte in ne polnite rezervoarja, ko motor deluje ali je še vroč.
- Stroja ne uporabljajte, če ste seznanjeni s puščanjem v sistemu za bencin. Pokrov rezervoarja počasi odvijte, da sprostite tlak v rezervoarju. Rezervoarja nikoli prekomerno ne napolnite (raven bencina nikoli ne sme segati čez oznako za najvišjo raven polnjenja). Rezervoar za bencin znova trdno zaprite s pokrovom rezervoarja in obrišite politi bencin.

- Stroja nikoli ne uporabljajte, če pokrov rezervoarja ni varno privit. Izogibajte se virom vžiga v bližini politega bencina. Če ste polili bencin, stroja ne zaženite. Odstranite stroj z območja razlitja in preprečite nastanek virov vžiga, dokler se bencinski hlapi ne razkadijo.
- Shranjevanje bencina je dovoljeno samo v za to posebej izdelanih posodah.
- Bencin vedno hranite na hladnem, dobro prezračevanem območju, stran od isker, odprtega plameneja ali drugih virov vžiga. Shranjevanje bencina ali stroja z napolnjenim rezervoarjem v zaprtih prostorih, kjer lahko bencinski hlapi pridejo v stik z iskrami, odprtimi plameni ali drugimi viri vžiga, kot so grelniki vode, peči, sušilniki za oblačila ipd. je prepovedano.
- Pred shranjevanjem stroja v zaprtem prostoru počakajte, da se motor ohladi.

Varnost baterija

- Da preprečite nastajanje isker zaradi kratkega stika, vedno najprej odklopite negativni (-) kabel iz baterije in ga nazadnje ponovno priklopite.
- Med delom na bateriji nikoli ne kadite. Vedno hranite stran od isker, odprtega ognja in drugih virov toplote.
- Pri uporabi premostitvenih kablov bodite posebej previdni. Upoštevajte ustrezna navodila, da se izognete poškodbam naprave (zlasti zaganjalnik sprožite za največ 10 sekund).
- Nikoli ne odpirajte baterije ali je pustite, da pade.
- Baterijo vedno polnite v zaprtem, dobro prezračevanem, suhem prostoru, ki je zaščiten pred vremenskimi vplivi.
- Ne povzročite kratkega stika na priključnih sponkah baterije.
- Deformiranih ali okvarjenih (puščajočih) baterij ne smete uporabljati in jih morate zamenjati in odstraniti na okolju prijazen način. Upoštevajte državne predpise.
- Iz okvarjenih baterij lahko izteka tekočina. Izogibajte se stiku! V primeru nenamernega stika sperite z vodo. Če vam tekočina pride v oči, dodatno poiščite zdravniško pomoč. Tekočina iz baterije lahko povzroči draženje kože, opekline in kemične opekline.
- Redno vizualno pregledujte priključne kable na bateriji glede poškodb. Poškodovane kable naj zamenjate strokovnjak.
- Varovalk nikoli ne smete premostiti. Nikoli ne uporabljajte varovalke z nazivno vrednostjo, ki ni navedena (amper).

Uporaba in nega stroja

- Stroja nikoli ne dvigujte ali prenašajte, če motor deluje.
- S strojem ne delajte na silo.
- Uporabite ustrezen stroj za področje uporabe. Z ustreznim strojem boste boljše in varnejše opravili delo, za katerega je bil zasnovan.
- Ne spreminjajte nastavitev regulatorja števila vrtljajev motorja in ne preobremenjujte ga. Regulator števila vrtljajev nadzoruje najvišjo hitrost motorja ob najvišji stopnji varnosti.
- Rok in nog ne približujte vrtljivim delom.
- Izogibajte se stiku z vročim bencinom, oljem, izpušnimi plini in vročimi površinami. Ne dotikajte se motorja ali glušnika izpuha. Ta dela se med uporabo še posebej močno segrejeta. Po izklopu stroja prav tako še nekaj časa ostaneta vroča.
- Pred vzdrževalnimi deli in nastavitvami prav tako počakajte, da se motor ohladi.
- Če stroj začne oddajati nenavadne zvoke ali tresljaje, motor takoj izklopite, odklopite kabel vžigalne svečke in poiščite vzrok. Nenavadni zvoki ali tresljaji so navadno opozorilni znak pred napakami.
- Uporabljajte samo priključne in nadomestne dele, ki jih je odobril proizvajalec. Neupoštevanje lahko povzroči poškodbe.
- Vzdržujte stroj. Preverite, ali je neustrezno poravnano ali pa se premični deli zatikajo, so prisotne poškodbe na sestavnih delih ali druge okoliščine, ki bi lahko neugodno vplivale na delovanje stroja. Stroj pred vsakršno nadaljnjo uporabo posredujte v popravilo, če ugotovite napake. Številne nezgode so posledica slabo vzdrževane opreme.
- Na motorju in glušniku izpuha ne sme biti trave, listja, večjih količin maziva ali sajastih oblog, da ne povzročijo požara.
- Stroja nikoli ne močite ali pršite z vodo ali drugimi tekočinami.
- Ročaji morajo biti suhi, čisti in brez majhnih delcev.
- Po vsaki uporabi stroj očistite.
- Upoštevajte veljavne predpise za odstranjevanje odpadnega bencina, olja ipd., da boste zaščitili okolje.
- Shranjevanje zaustavljenega stroja je dovoljeno samo zunaj dosega otrok, osebe, ki pa niso seznanjene s strojem ali temi navodili, pa stroja ne smejo uporabljati. Stroj je nevaren, če z njim ravnajo neusposobljeni uporabniki.

Servis

- Pred čiščenjem, popravili, pregledom ali nastavitvenimi deli izklopite motor in se prepričajte, da vsi premični deli mirujejo.
- Prepričajte se, da je ročica za plin na položaju »izklop«. Odklopite kabel vžigalne svečke in ga umaknite od vžigalne svečke, da preprečite nenačrteno uporabo.
- Stroj lahko vzdržujejo samo usposobljene osebe. Uporabljajte samo originalne nadomestne dele. S tem boste zagotovili varnost stroja.

Preostala tveganja

Stroj je izdelan skladno s stanjem tehnike in priznanimi varnostno tehničnimi pravili. Kljub temu lahko pride pri delu do pojava ostalih tveganj. Preostala tveganja lahko minimizirate, če skupaj upoštevate »varnostne napotke« in »namensko uporabo« ter navodila za uporabo v celoti.

- Kadar stroj deluje, rok ne smete vstaviti v delovno območje.
- Skrbno preverite območje, kjer bo potekalo delo in vzdržujte čistočo na delovnem območju, da se ne spotaknete. Delajte na ravnih, gladkih tleh.
- Med montažo, inštalacijo, obratovanjem, vzdrževanjem, popravili ali transportom nikoli ne premaknite dela telesa v položaj, ki bi bil nevaren v primeru premikanja.
- Nikoli ne zapuščajte upravljalnega položaja, ko motor obratuje.
- Med obratovanjem napravo vedno držite z obema rokama. Vedno trdno držite krmilo.
- Bodite posebej previdni, ko uporabljate vzvratno prestavo ali pa stroj potegnete k sebi.
- Bodite posebej previdni, ko vozite po gramoznih poteh, pločnikih ali cestah, ali pa le-te prečkate. Vedno bodite pozorni na skrite nevarnosti in promet.

Opozorilo! To električno orodje med delovanjem ustvarja elektromagnetno polje. To polje lahko v določenih okoliščinah vpliva na aktivne ali pasivne medicinske vsadke. Zaradi zmanjšanja nevarnosti resnih ali smrtnih poškodb, osebam z medicinskimi vsadki priporočamo, da se pred uporabo električnega orodja posvetujejo s svojim zdravnikom ali proizvajalcem medicinskega vsadka.

6. Tehnični podatki

Menjalnik	3 prestave za vožnjo naprej/1 vzvratna prestava
Hitrost pri vožnji naprej	2,5–4,3 km/h
Hitrost pri vzvratni vožnji	2,5 km/h
Skupna širina stroja	106 cm
Širina metle	100 cm
Premer krtače	350 mm
Hitrost krtače	5 stopenj/ 180–350 min ⁻¹
Kot ščetk	-25°/+25°
Teža	82 kg
Pogon:	
Tip motorja	4-Taktni motor
Delovna prostornina	173 ccm ³
Velikost pnevmatik pogonskih koles	13"x5.00-6
Velikost pnevmatik opornega kolesa	4"x2.6-2.8
Število vrtljajev pri obremenitvi	2800 min ⁻¹ .
Največje število vrtljajev	2900 min ⁻¹ .
Nagib pobočja	maks. 20°
Zaganjalnik motorja	Potezni zaganjalnik/ Električni zaganjalnik
Moč	3,6 kW/4,9 PS
Govorilo	Normalni bencin/ neosvinčen, maks. 10 % bioetanola
Največja kapaciteta rezervoarja za gorivo	1 l
Potrebno motorno olje	SAE 10W-30/10W-40
Največja kapaciteta rezervoarja za olje	0,6 l
Napetost baterije	12 V
Kapaciteta baterije	5 Ah
Vrsta baterije	Svinčena kislina

Tehnične spremembe so pridržane!

Hrup in vibracije

Navedene emisijske vrednosti hrupa so bile določene v skladu z EN ISO 3744 za zvočno moč oz. EN ISO 11201 za zvočni tlak.

Hrup ima lahko hude posledice za vaše zdravje. Če hrup stroja prekorači 85 dB, uporabljajte ustrezno zaščito za sluh.

Karakteristike hrupa

Raven hrupa L_{pA}	74,4 dB
Nezanesljivost K_{pA}	2,5 dB
Nivo moči zvoka L_{WA}	98 dB

Karakteristike tresljajev:

Vibracije desne krmilne ročice A_{hw}	7,127 m/s ²
Vibracije leve krmilne ročice A_{hw}	5,577 m/s ²
Merilna negotovost K_{PA}	1,5 m/s ²

Navedene vrednosti hrupa so izmerjene s standardnim preizkusnim postopkom in jih lahko uporabite, da med seboj primerjate različna orodja.

Poleg tega so te vrednosti primerne za vnaprejšnjo precenitev obremenitev za uporabnika, ki nastanejo zaradi hrupa.

⚠ OPOZORILO

Vrednost emisij vibracij se lahko med dejansko uporabo razlikuje od navedene vrednosti, odvisno od načina uporabe električnega orodja.

Poskusite držati obremenitev zaradi vibracij čim bolj nizko. Značilni ukrepi za zmanjšanje obremenitve zaradi vibracij so nošenje rokavic pri uporabi orodja ter omejitev delovnega časa. Pri tem je treba upoštevati vse faze delovnega cikla (na primer čase, ko je naprava izklopljena, in takšne, ko je sicer vklopljena, ampak deluje brez obremenitve).

Opozorilo!

Pri daljših delih lahko zaradi vibracij pride do motenj prekrvavitve v rokah upravljavca (sindrom belih prstov). Sindrom belih prstov je bolezen ožilja, pri kateri se majhne krvne žile v prstih na rokah in nogah krčijo, kot da bi prišlo do napada. Prizadeta območja ne dobijo več dovolj krvi in postanejo zelo bleda. Pogosta uporaba vibrirajočih naprav lahko pri osebah, ki imajo ovirano prekrvavitev (npr. kardiči, diabetiki), povzroči poškodbe živcev.

Če opazite nenavadne pojave, takoj končajte z delom in obiščite zdravnika.

Upoštevajte naslednje napotke, da zmanjšate tveganja:

- Ob hladnem vremenu ohranjajte svoje telo in zlasti roke tople.
- Redno delajte premore in pri tem premikajte dlani, da pospešite prekrvavitev.
- Z rednim vzdrževanjem in fiksno pritrjenimi deli na stroju poskrbite za čim manjše vibriranje stroja.

Hrupnost in vibracij omejite na minimum!

7. Razpakiranje

- Odprite embalažo in previdno vzemite ven izdelek.
- Odstranite embalažni material ter ovojna in transportna varovala (če obstajajo).
- Preverite, ali je obseg dostave celovit.
- Preverite, ali so se izdelek in deli pribora poškodovali med transportom. V primeru reklamacij morate takoj obvestiti prevoznika. Kasnejših reklamacij ne bomo priznali.
- Po možnosti embalažo shranite do preteka garancijskega časa.
- Pred uporabo morate s pomočjo navodil za uporabo spoznati izdelek.
- Kot pribor, obrabne in nadomestne dele uporabljajte samo originalne dele. Nadomestne dele dobite pri svojem specializiranem trgovcu.
- Pri naročanju navedite našo številko artikla in tip ter leto izdelave izdelka.

⚠ OPOZORILO!

Izdelek in embalažni material nista otroški igrači! Otroci se ne smejo igrati s plastičnimi vrečkami, folijami in majhnimi deli! Obstaja nevarnost, da jih pogoltnete in se z njimi zadušijo!

8. Montaža

Pometalni stroj je dostavljen v delno sestavljenem stanju. Za sestavljanje sta potrebni najmanj 2 osebi! Maticе in vijaki so že vnaprej delno nameščeni in se nahajajo na posameznih delih.

8.1 Montaža pluga za sneg in lovilne posode

Montaža pluga za sneg in lovilne posode je opisana v ločenih navodilih za montažo.

8.2 Montaža prestavne ročice (12) (sl. 4)

1. Prestavno ročico (12) pritrdite s priloženimi šestorobnimi vijaki (12a) (M6 x 22 mm) in samozapornimi maticami (12b) (vel. ključa 10).

8.3 Montaža krmilnega vzvoda (16) (sl. 5)

1. Krmilni vzvod (16) postavite na pritrdilne vijake (16b) na stroju.
2. Zategnite štiri samozaporne matice M10 (16a) (vel. ključa 15).

8.4 Montaža vrtljivega droga (15) (sl. 6)

1. Namestite podložko (15c), vzmet (15b) in drugo podložko (15c) na navojni zatič (15a).
2. Potisnite vrtljivi drog (15) skozi odprtino.
3. Vrtljivi drog (15) potisnite na navojni zatič (15a) in zategnite samozaporno matico M10 (15d) (vel. ključa 15).

8.5 Montaža zaščitne pločevine (7) (sl. 7)

1. Zaščitne pločevine (7) namestite na levo in desno stran pometalnega stroja.
2. Zaščitne pločevine (7) s pomočjo križnega izvijača pritrdite s priloženimi vijaki (7a) (M8 x 12 mm) in samozapornimi maticami (7b) (M8) (vel. ključa 13).

8.6 Montaža valjev s ščetkami (8) (sl. 3, 8)

1. Na eni strani gredi za ščetke (8a) odstranite predhodno montirano matico (M10), vzmetni obroč, podložko (8c) in oblikovano podložko (8b).
2. Nato natakните valj s ščetkami (8) na gred za ščetke (8a). Pri tem pazite, da se utor valja s ščetkami (8) ujema z odmikali pogonske enote.
3. Potisnite gred za ščetke (8a) skozi pogonsko enoto.
4. Nato natakните drugi valj s ščetkami (8) na gred za ščetke (8a). Pri tem pazite, da se utor valja s ščetkami (8) ujema z odmikali pogonske enote.
5. Namestite oblikovano podložko (8b), podložko (8c) in vzmetni obroč na gred za ščetke (8a).
6. Privijte matico (M10) (vel. ključa 16) in jo zategnite tako, da s ključem pridržite matico (M10) (vel. ključa 17) na nasprotni strani.

8.7 Priključite električni zaganjalnik (sl. 7a)

1. Za uporabo električnega zaganjalnika, morate med seboj povezati oba priključka.

9. Pred zagonom

⚠ POZOR!

Pred zagonom morate stroj obvezno montirati v celoti!

⚠ OPOZORILO!

Nevarnost za zdravje!

Vdihavanje bencinskih hlapov/hlapov mazalnega olja in izpušnih plinov lahko povzroči hude poškodbe zdravja, nezavest in v skrajnih primerih smrt.

- Ne vdihavajte bencinskih hlapov/hlapov mazalnega olja in izpušnih plinov.
- Izdelek uporabljajte le na prostem.

NAPOTEK!

Poškodbe izdelka

Če izdelek uporabljate s premajhno količino motornega in menjalniškega olja, lahko to povzroči poškodbe motorja.

- Pred zagonom dolijte gorivo in olje. Izdelek se dostavi brez motornega in menjalniškega olja.

NAPOTEK!

Poškodbe okolja!

Izteklo olje lahko povzroči trajno škodo na okolju. Tekočina je zelo strupena in lahko hitro povzroči onesnaženje vode.

- Olje dolivajte/odstranite samo na ravnih, pritrjenih površinah.
- Uporabite polnilni nastavek ali lijak.
- Izpuščeno olje prestrezite s primerno posodo.
- Razlito olje takoj skrbno obrišite in krpe zavrzite skladno z lokalnimi predpisi.
- Olje odstranite v skladu z lokalnimi predpisi.

NAPOTEK!

Nevarnost materialnih poškodb!

Če uporabljate napačno skladiščena goriva ali goriva, ki jih pred skladiščenjem niste odlili, se lahko zamašijo uplinjači ali poslabša delovanje motorja.

- Nepotrebno gorivo vlijte v zračno neprepustno posodo, ki jo shranite na temnem, hladnem prostoru.

9.1 Dolivanje motornega olja (sl. 9)

⚠ Pozor!

Stroj se dobavi brez motornega olja. Pred zagonom zato obvezno nalijte olje vanj. Uporabite večgradacijsko olje (SAE 10W-30 ali SAE 10W-40 – odvisno od temperature pri uporabi).

Pred vsakim zagonom redno preverjajte raven olja. Prenizka raven olja lahko povzroči poškodbe motorja.

1. Stroj postavite na ravno in izravnano površino.
2. Izvijte merilno palico za olje (13).
3. Rezervoar napolnite prek lijaka (ni v obsegu dostave) z motornim oljem. Bodite pozorni na najvišjo količino polnjenja, ki znaša 600 ml. Olje dolijte počasi do spodnjega roba nastavka za polnjenje.
4. Merilno palico za olje (13) obrišite s suho krpo, ki ne pušča vlaken.
5. Merilno palico za olje (13) znova vstavite in preverite količino olja, ne da bi merilno palico znova privili.
6. Nivo olja mora biti vedno znotraj srednjih oznak na merilni palici za olje.
7. Če je olja premalo, dolijte priporočeno količino olja (najv. 600 ml).
8. Nato ponovno privijte merilno palico za olje (13).

9.2 Dolivanje bencina (sl. 10)

⚠ Pozor!

Stroj se dobavi brez bencina. Pred zagonom zato obvezno nalijte bencin.

1. Očistite okolico območja za dolivanje goriva. Nečistoče v rezervoarju povzročijo motnje pri delovanju.
2. Pokrov rezervoarja (20) odprite počasi, da sprostite nadtlak, ki je morda prisoten.
3. Rezervoar napolnite prek lijaka (ni v obsegu dostave) z bencinom (Super E10). Bodite pozorni na najvišjo količino polnjenja, ki znaša 1 litra. Bencin dolijte počasi do spodnjega roba nastavka za polnjenje.
4. Pokrov rezervoarja (20) znova zaprite. Prepričajte se, da je pokrov rezervoarja tesno zaprt.
5. Očistite pokrov rezervoarja (20) in okolico.
6. Preverite, ali rezervoar in vodi za gorivo puščajo.
7. Pred zagonom motorja se od mesta za dolivanje goriva odmaknite za vsaj tri metre.

Ne uporabljajte že uporabljenega ali zamazanega bencina. V rezervoar za bencin ne smeta vdreti umazanija in voda.

9.3 Preverjanje tlaka v pnevmatikah

Redno preverjajte tlak v pnevmatikah. Daljše stanje in sončna svetloba povzročata hitrejšo staranje pnevmatik.

- Priporočen tlak v pnevmatikah v pogonskih kolesih: 1,38 bara
- Priporočen tlak v pnevmatikah v opornem kolesu: 3,1 bara

Napotek: Če opazite, da so pnevmatike ali kolesa poškodovani, se obrnite na službo za pomoč strankam ali specializirano delavnico.

Pregled pred uporabo

- Vse strani motorja pregledjte zaradi morebitnega puščanja olja ali bencina.
- Preverite raven motornega olja.
- Preverite nivo goriva in ga po potrebi dolijte – rezervoar mora biti napolnjen najmanj do polovice.
- Preverite stanje zračnega filtra.
- Preverite stanje voda za gorivo.
- Bodite pozorni na znake poškodb.
- Preverite, ali so vsi zaščitni pokrovi nameščeni ter vijaki, matice in sorniki trdno priviti.

10. Obratovanje stroja za pometanje

10.1 Nastavitev višine krmilnega vzvoda (sl. 12)

1. Krmilni vzvod (16) nastavite na delovno višino, ki vam ustreza (3 stopnje).
2. Ob tem na spodnji strani krmilnega vzvoda (16) uporabite ročaj (19).
3. Spustite ročaj (19), da se slišno zaskoči.



10.2 Zagon motorja (sl. 1, 11)

Pred vsakim zagonom preverite nivo bencina in motornega olja (glejte razdelka 9.1 in 9.2). Zagotovite, da je vtič vžigalne svečke (4) na vžigalni svečki (4a) priključen.

1. Pri hladnem motorju premaknite ročico za plin (18) v položaj DUŠILKE (CHOKE). Pri toplen motorju uporaba dušilke ni potrebna.
2. Pritisnite primer črpalko (22) glede na temperaturo 1 do 4-krat (glejte nalepko na zračnem filtru).
3. Zaženite motor z zaganjalno vrstico (14). Pri tem izvlcite ročaj za približno 10-15 cm (dokler ne začutite upora). In nato močno potegnite s potegom. Če se motor ni zagnal, znova potegnite zaganjalno vrstico (14).

4. Zaradi zaščitne plasti na motorju lahko nastane nekaj dima, ko stroj prvič uporabljate. To je običajno.
5. Ko motor začne teči, ročico za plin (18) počasi prestavite v položaj za zagon.
6. Nastavite ročico za plin (18), ko se motor segreje, na zeleno hitrost – najvišja hitrost je zajec in najnižja stopnja hitrosti želva.

10.3 Zagon motorja z električnim zaganjalnikom (sl. 11)

Pred vsakim zagonom preverite nivo bencina in tolnega olja (glejte razdelka 9.1 in 9.2). Zagotovite, da je vtič vžigalne svečke (4) na vžigalni svečki (4a) priključen.

1. Premaknite ročico za plin (18) v položaj za zagon.
2. Za zagon stroja ključ za zagon (23) vtaknite v zagnosko ključavnico pod ročajem in jo pritisnite.
3. Držite ključ za zagon (23) pritisnjen, da se motor zažene in ga nato spustite.
4. Nastavite ročico za plin (18), na zeleno hitrost – najvišja hitrost je zajec in najnižja stopnja hitrosti želva.

Napotek: Če zagon motorja z električnim zaganjalnikom ne bi deloval, napolnite baterijo (25) s priloženim polnilnikom (26) (glejte 11.6).

10.4 Ustavitev motorja (sl. 1, 11)

1. Za ustavitve motorja nastavite ročico za plin (18) na »izklop motorja« in izpustite oba ročaja sklopke (18, 1). Počakajte, da se ščetke zaustavijo.
2. Snemite vtič vžigalne svečke (4) z vžigalne svečke (4a), da preprečite nenameren zagon motorja.
3. Odstranite ključ za zagon (23) in ga varno shranite.

10.5 Nastavitev višine ščetk (slika 12)

Krtače so optimalno nastavljene, če jih od stika s tlemi premaknete še pribl. 1,5–2 cm navzdol.

Krtačo nastavite na zeleno višino s pomočjo ročice (5).

1. Odvijte zvezdasto matico (5a).
2. Zavrtite ročico (5) v nasprotni smeri urnega kazalca, da ščetko pomaknete navzdol. Zavrtite ročico (5) v smeri urnega kazalca, da ščetko pomaknete navzgor.
3. Zategnite zvezdasto matico (5a), da pritrdite ročico (5).

Pozor! Prenizka nastavitev povzroči preobremenitev pogonov in visoko obrabo.

10.6 Spreminjanje kota ščetk (slika 1)

Ščetke lahko obrnete za 25 stopinj v desno in v levo.

1. Dvignite vrtljivi drog (15) iz aretirnega mehanizma.
2. Potisnite vrtljivi drog (15) naprej, da ščetke obrnete v levo.
3. Povlecite vrtljivi drog (15) nazaj, kazalca, ščetke obrnete v desno.
4. Vrtljivi drog (15) spustite, da se spet zaskoči.

Pozor: Z montirano lovilno posodo obračanje ščetk ni mogoče.

10.7 Pogon (sl. 11)

1. Prestavite v prestavo in izberite smer vožnje.
2. Pritisnite ročico sklopke pogona (18), stroj se začne premikati.
3. Če želite stroj zaustaviti, spustite ročico sklopke pogona (18).

Pozor! Dokler je aktivirana ročica sklopke pogona (18), prestave ne smete zamenjati. To lahko povzroči hudo škodo na pogonu!

10.8 Ročica sklopke za pogon ščetk (1) (sl. 1, 11)

1. Potisnite ročico sklopke pogona ščetk (1) navzdol, da vklopite ščetke.
2. Če želite ščetke zaustaviti, spustite ročico sklopke pogona ščetk (1).

10.9 Hitrost ščetk (sl. 1, 11)

1. Za povečanje hitrosti ščetk pritisnite zaporni gumb (3a) na ročici za hitrost ščetk (3) in jo pritisnite naprej, da povišate hitrost ščetk.
2. Za zmanjšanje hitrosti ščetk pritisnite zaporni gumb (3a) na ročici za hitrost ščetk (3) in jo pritisnite naprej, da znižate hitrost ščetk.

Pozor! To nastavitev izvajajte samo pri delujoči ščetki!

11. Vzdrževanje in čiščenje

⚠ OPOZORILO!

Nevarnost poškodb in opeklin!

Izdelek se lahko nepričakovano zažene in privede do poškodb. Poleg tega lahko nastanejo temperature 80 °C in več.

- Pred vsemi čiščenji in vzdrževalnimi deli izključite motor.
- Počakajte, da se motor ohladi.
- Izvlecite kabel vžigalne svečke z vžigalne svečke in odstranite ključ za zagon.

NAPOTEK!

Nevarnost materialnih poškodb!

Če v ohišje vdre voda, lahko pride do škode na motorju. Poleg tega lahko curek visokotlačnega čistilnika poškoduje dele izdelka.

- Izdelek čistite s krpo, ščetko itd.
- Izdelka ne potaplajte v vodo ali druge tekočine in ga ne brizgajte z visokotlačnim čistilnikom.

NAPOTEK!

Poškodbe okolja!

Izteklo olje lahko povzroči trajno škodo na okolju. Tekočina je zelo strupena in lahko hitro povzroči onesnaženje vode.

- Olje dolivajte/odstranjujte samo na ravnih, pritrjenih površinah.
- Uporabite polnilni nastavek ali lijak.
- Izpuščeno olje prestrezite s primerno posodo.
- Razlito olje takoj skrbno obrišite in krpe zavrzite skladno z lokalnimi predpisi.
- Olje odstranite v skladu z lokalnimi predpisi.

Načrt vzdrževanja	
Pregled za servisiranje	Interval
Zrahljani vijaki	Pred zagonom
Preverite poškodbe	Pred zagonom
Preverite, ali rezervoar za gorivo pušča	Pred zagonom
Preverjanje tlaka v pnevmatikah	Pred zagonom
Čiščenje stroja	Po zagonu
Očistite vžigalno svečko	Vsaj 50 obratovnih ur
Očistite zračni filter	Vsaj 10 obratovnih ur
Preverjajte ravni olja	Vsaj 25 obratovnih ur
Zamenjajte olje	1x letno

11.1 Preverjanje ravni olja (slika 9)

1. Nadaljujte, kot je opisano v 9.1.

11.1.1 Menjava olja (sl. 9, 14)

Motorno olje zamenjajte po prvih 20 obratovnih urah, potem pa vsaj 50 ur oziroma enkrat letno.

Motorno olje menjajte, ko je motor ogret na delovno temperaturo in izklopljen.

Uporabljajte samo motorno olje (SAE 30 ali 10W-30).

1. Stroj postavite na ravno in izravnano površino.
2. Pod čep za izpust olja (11) postavite primerno posodo.
3. S 13-milimetrskim viličastim ključem (ni v obsegu dostave) odprite vijak za izpust olja (11) in izpustite motorno olje.
4. Ko popolnoma izpustite motorno olje, ponovno privijte vijak za izpust olja (11).
5. Zdaj odvijte merilno palico za olje (13) v nasprotni smeri urnega kazalca.
6. Dolijte sveže motorno olje in preverite raven olja (glejte 9.1).
7. Nato zavrtite merilno palico za olje (13) nazaj v smeri urnega kazalca.

11.2 Vzdrževanje zračnega filtra (sl. 1, 15)

⚠ NEVARNOST!

Nevarnost požara in eksplozije!

Gorivo se lahko pri napačnem čiščenju vžge in po možnosti eksplodira. To povzroči hude poškodbe ali smrt.

- Očistite zračni filter, tako da z njim potrkavate ali ga izpihate s stisnjenim zrakom.
- Zračnega filtra nikoli ne čistite z bencinom ali vnetljivimi topili.

NAPOTEK!

Nevarnost materialnih poškodb!

Uporaba motorja brez nameščenega filtrirnega elementa lahko povzroči poškodbe motorja.

- Motor ne sme nikoli delovati brez nameščenega elementa zračnega filtra.

Umazani filterski vložek zračnega filtra zmanjša motorno moč zaradi manjšega dovajanja zraka v uplinjač. Zaradi tega je potrebno redno pregledovanje.

Zračni filter preverite vsaj 10 obratovnih ur in ga po potrebi očistite.

1. Snemite pokrov zračnega filtra (21).
2. Preverite, ali so na pokrovu zračnega filtra (21) luknje oziroma praske. Poškodovani element po potrebi zamenjajte.
3. Obrišite umazanijo na notranji strani ohišja filtra s čisto in vlažno krpo. Pazite, da umazanija ne zaide v odprtino. Med čiščenjem filtra pokrov zračnega filtra (21) znova namestite na ohišje filtra.
4. Snemite filter (21a). Preverite, ali je poškodovan, in ga po potrebi zamenjajte.
5. Filter (21a) od znotraj navzven spihajte s stisnjenim zrakom. Umazanije ne drgnite s filtra (21a). S tem lahko povzročite poškodbe.

6. Ponovno vstavite čist filter (21a).
7. Namestite pokrov zračnega filtra (21).

⚠ **POZOR:** Motor ne sme nikoli delovati brez filtrskega vložka zračnega filtra ali če je ta poškodovan. Tako lahko umazanija zaide v motor, kar lahko povzroči škodo na motorju. Garancija proizvajalca preneha veljati.

11.3 Vzdrževanje vžigalne svečke (sl. 1, 16)

Vžigalno svečko po 10 obratovalnih urah prvič preverite glede umazanije in jo po potrebi očistite s krtačo z bakrenimi žicami. Nato vžigalno svečko po potrebi zamenjajte vsakih 50 obratovalnih ur.

1. Snemite vtič vžigalne svečke (4), tako da ga zavrtite.
2. Odstranite vžigalno svečko (4a) s ključem za vžigalne svečke (ni v obsegu dostave).
3. Po potrebi z žično krtačo očistite vžigalno svečko (4a).
4. S pomočjo tipalnega merila nastavite razmak na 0,75 mm (0,030").
5. Ponovno namestite vžigalno svečko (4a) in pazite, da je ne zategnete preveč.

11.4 Izpuščanje goriva z bencinsko sesalno črpalko

Gorivo je treba izpustiti, če napravo skladiščite dlje časa.

⚠ OPOZORILO!

Nevarnost za zdravje!

Vdihavanje hlapov goriva/hlapov mazalnega olja in izpušnih plinov lahko povzroči hude poškodbe zdravja, nezavest in v skrajnih primerih smrt.

- Ne vdihavajte hlapov goriva/hlapov mazalnega olja in izpušnih plinov.
 - Gorivo izčrpajte samo na prostem.
1. Prestrežno posodo pridržite pod cevko črpalke za odsesavanje bencina (ni v obsegu dostave).
 2. Odvijte pokrov rezervoarja (20) in ga odstranite.
 3. Cevko bencinske sesalne črpalke potisnite v rezervoar za gorivo in gorivo v celoti izčrpajte z bencinsko sesalno črpalko.
 4. Pokrov rezervoarja (20) znova zategnite.

11.5 Zamenjava klinastega jermena

Klinasti jermen lahko demontira in zamenja le naša servisna služba.

11.6 Polnjenje baterije (25) (sl. 11)

Baterija (25) se polni med delovanjem. Vendar pa bi bilo lahko zaradi pogostega zaganjanja treba baterijo (25) napolniti s priloženim polnilnikom (26):

1. Vtaknite vtič v polnilno dozo (24) in polnilnik (26) v vtičnico 230V~/50Hz.
2. Baterijo polnite vsaj 5 ur.

11.7 Odstranjevanje baterije (25)

Baterijo lahko demontira in zamenja le naša servisna služba.

Prepričajte se, da so baterije zaščitene pred nepoblaščenno uporabo (npr. s strani otrok).

Pozimi 1-2 krat napolnite baterijo (25), da zagotovite, da ohrani polno zmogljivost. Nepravilno shranjevanje lahko poškoduje baterijo (25). V tem primeru je garancija nična.

12. Popravilo in naročanje nadomestnih delov

Po popravilu ali vzdrževanju se prepričajte, da so vsi varnostno relevantni deli nameščeni in v brezhibnem stanju. Dele, ki bi lahko povzročili telesne poškodbe, shranite na drugim osebam in otrokom nedosegljivem mestu.

Pozor: Po zakonu o odgovornosti za izdelke ne jamčimo za poškodbe, ki nastanejo zaradi nestrokovnih popravil ali neuporabe originalnih nadomestnih delov. Pooblastite servisno službo ali pooblaščenega strokovnjaka. Enako velja tudi za pribor.

Nadomestne dele in pribor dobite v našem servisnem centru. V ta namen odčitajte QR-kodo na naslovni strani.

Pomemben napotek v primeru popravila:

Ko pripravljate napravo za popravilo, pazite, da jo iz varnostnih razlogov na servis pošljete brez olja in bencina.

12.1 Naročanje nadomestnih delov

Pri naročanju nadomestnih delov morate navesti naslednje podatke:

- Oznaka modela
- Številka izdelka
- Podatki na tipski ploščici

Nadomestni deli/oprema

Ščetka - št. artikla:	5908703036
Plug za sneg – št. artikla:	5908703811
Lovilna posoda – št. artikla:	5908703810
Baterija – št. artikla:	5908703027

12.2 Informacije o servisu

Upoštevajte, da so pri tem izdelku sledeči deli podvrženi obrabi, ki izhaja iz uporabe, ali naravni obrabi oz. so sledeči deli potrebni kot potrošni material.

Obrabni deli*: Ščetke, klinasti jermen, motorno olje, vžigalna svečka, zračni filter, kolesa, oporno kolo, gumijasto ustje prestreznega elementa, obrabna letev pluga za sneg

* Ni nujno v obsegu dostave!

13. Prevoz

⚠ OPOZORILO!

Nevarnost poškodb!

Nenadzorovani in neželeni zagon izdelka lahko povzroči poškodbe.

- Pri prekladanju morate izklopiti motor in po tem, ko se motor ohladi, sneti vtič vžigalne svečke z vžigalne svečke.
- Izvlecite ključ za zagon iz zagonске ključavnice.
- Izdelek lahko zaradi svoje lastne teže povzroči hude zmečkanine.

Pred transportom ali prekladanjem počakajte, da se motor ohladi, da preprečite tveganje opeklin in požara.

⚠ Stroj lahko pade in povzroči poškodbe ali škodo, če ga ne premikate pravilno.

Pri transportu na daljše razdalje popolnoma izpraznite rezervoar za gorivo.

Stroj na transportnem vozilu zavarujte pred premikanjem, padci ali prevračanjem, poleg tega pa dodatno privežite stroj.

14. Skladiščenje

⚠ NEVARNOST!

Nevarnost požara in eksplozije!

Pri skladiščenju izdelka v bližini morebitnih virov vnetja lahko pride do požara ali eksplozije. To povzroči hude poškodbe ali smrt.

- Odstranite morebitne vire vnetja, kot npr. peči, grelce za vodo na plin, plinske sušilnike ipd.

NAPOTEK!

Nevarnost materialnih poškodb!

Če izdelka ne skladiščite pravilno, lahko pride do poškodb motorja.

- Izdelek skladiščite tako, da je zaščiten pred umazanijo, prahom in vlago.

14.1 Skladiščenje pri daljših premorih v uporabi:

Če stroja ne boste uporabljali več kot 30 dni, sledite spodnjemu postopku, da ga pripravite na skladiščenje.

1. Popolnoma izpraznite rezervoar za bencin (glejte razdelek 10.4). Shranjen bencin, ki vsebuje etanol ali MTBE, v 30 dneh postane neuporaben. Neuporaben bencin vsebuje visok delež gumija in lahko s tem zamaši uplinjač ter omeji dovajanje bencina.
2. Zaženite motor in ga pustite teči, dokler se ne zaustavi. S tem zagotovite, da v uplinjaču ne bo ostal bencin.
S tem preprečite nastanek oblog v uplinjaču in poškodbe motorja.
3. Motorno olje izpustite iz motorja, medtem ko je še toplo. Napolnite z novim oljem. (glejte razdelek 9.1.)
4. Izvlecite kabel vžigalne svečke.
5. Izvlecite ključ za zagon (23) iz zagonске ključavnice in ga shranite na varno, da preprečite nepooblaščen ali nepravilno uporabo s strani otrok in drugih oseb.
6. Za čiščenje stroja uporabljajte čiste krpe.
7. Stroj skladiščite v pokončnem položaju v čistem, suhem prostoru z dobrim zračenjem.

Izdelek in pribor hranite na temnem, suhem, otrokom nedostopnem mestu, kjer ni nevarnosti zmrzovanja.

Idealna temperatura skladiščenja je med 5 in 30°C.

Izdelek shranjujte v originalni embalaži.

Pokrijte stroj, da ga zaščitite pred prahom ali vlago.

Navodila za uporabo shranjujte skupaj s strojem.

15. Odlaganje med odpadke in reciklaža

Napotki za embalažo



Embalažne materiale je mogoče reciklirati. Embalažo zavržite okoliju prijazno.

Napotki glede zakona o električnih in elektronskih napravah



Stare električne in elektronske naprave ne sodijo med gospodinjske, pač pa jih morate zavreči oz. oddati na zbirno mesto ločeno!

- Stare baterije in akumulatorje, ki niso fiksno vgrajeni v staro napravo, je treba pred oddajo na zbirno mesto odstraniti brez uničenja komponent! Navodila za njihovo odstranjevanje ureja zakon o baterijah.
- Lastnik oz. uporabnik električnih in elektronskih naprav je zakonsko zavezan, da stare naprave po njihovi uporabi odda.
- Končni uporabnik nosi odgovornost za brisanje svojih osebnih podatkov na stari napravi, ki jo želi zavreči!
- Simbol prečrtanega smetnjaka pomeni, da električnih in elektronskih naprav ne smete odlagati med gospodinjske odpadke.
- Električne in elektronske naprave lahko brezplačno oddate na naslednjih mestih:
 - Javno-pravna mesta za odstranjevanje odpadkov oz. zbirna mesta (npr. komunalna podjetja)
 - Prodajna mesta električnih naprav (stacionarna in spletna), če so trgovci zavezani k prevzemanju starih naprav ali to ponujajo brezplačno.
 - Do tri stare električne naprave na vrsto naprave, z dolžino stranice največ 25 centimetrov, lahko brez predhodnega nakupa nove naprave od proizvajalca oddate pri njem ali na drugem pooblaščenem zbirnem mestu v vaši bližini.
 - Ostale proizvajalčeve in trgovčeve dodatne pogoje za prevzem najdete pri posamezni servisni službi.
- Če proizvajalec dostavi novo električno napravo v zasebno gospodinjstvo, lahko končni uporabnik na zahtevo naroči brezplačen prevzem stare električne naprave. Povežite se s servisno službo proizvajalca.
- Te izjave veljajo le za naprave, ki so nameščene in prodane v državah Evropske unije in so predmet evropske direktive 2012/19/EU. V državah izven območja Evropske unije lahko veljajo drugačna določila za odstranjevanje starih električnih in elektronskih naprav med odpadke.

Napotki glede zakona o baterijah



Stare baterije in akumulatorji ne sodijo med gospodinjske, pač pa jih morate zavreči oz. oddati na zbirno mesto ločeno!

- Za varno odstranjevanje baterij ali akumulatorjev iz električne naprave in za informacije o njihovem tipu oz. kemičnem sistemu upoštevajte nadaljnje podatke v navodilih za uporabo oz. montažo.
- Lastnik oz. uporabnik baterij in akumulatorjev je zakonsko zavezan, da stare naprave po njihovi uporabi odda. Vračilo je omejeno na oddajo običajnih količin za gospodinjstvo.
- Stare baterije lahko vsebujejo škodljive snovi ali težke kovine, ki so lahko okolju in zdravju škodljive. Ponovna uporaba starih baterij in uporaba virov iz njih prispeva k ohranjanju teh dveh vrednot.
- Simbol prečrtanega smetnjaka pomeni, da baterij in akumulatorjev ne smete odlagati med gospodinjske odpadke.
- Če so pod simbolom smetnjaka še znaki Hg, Cd ali Pb, to pomeni naslednje:
 - Hg: Baterija vsebuje več kot 0,0005 % živega srebra
 - Cd: Baterija vsebuje več kot 0,002 % kadmija
 - Pb: Baterija vsebuje več kot 0,004 % svinca
- Akumulatorje in baterije lahko brezplačno oddate na naslednjih mestih:
 - Javno-pravna mesta za odstranjevanje odpadkov oz. zbirna mesta (npr. komunalna podjetja)
 - Prodajna mesta baterij in akumulatorjev
 - Prevzemna mesta za vračilo skupnega sistema za vračila za stare baterije naprav
 - Prevzemna mesta proizvajalca (če ni član skupnega sistema za vračila)
- Te izjave veljajo le za akumulatorje in baterije, ki so prodane v državah Evropske unije in so predmet evropske direktive 2006/66/ES. V državah izven območja Evropske unije lahko veljajo drugačna določila za odstranjevanje starih akumulatorjev in baterij med odpadke.

Akumulator odstranite pred odstranjevanjem naprave med odpadke

- Vgrajeni akumulator je treba pred odstranjevanjem naprave med odpadke odstraniti in zavreči okolju prijazno.
- Odprte kontakte prelepitate in akumulator zapakirajte tako, da se v embalaži ne premika. Pri tem upoštevajte morebitne nacionalne predpise.

Več informacij o odlaganju iztrošene naprave med odpadke izveste pri lokalni skupnosti ali občinski upravi.

Goriva in olja

- Pred odstranjevanjem naprave med odpadke je treba rezervoar za gorivo in rezervoar za motorno olje izprazniti!
- Gorivo in motorno olje ne sodita med gospodinjske, pač pa ju morate zavreči oz. oddati na zbirno mesto ločeno!
- Prazne posode za olje in gorivo je treba zavreči okoliju prijazno.











16. Pomoč pri motnjah

Motnja	Mogoč vzrok	Ukrep
Motor se ne zažene.	Vtič vžigalne svečke je snet.	Kabel vžigalne svečke fiksno priključite na vžigalno svečko.
	Umazana vžigalna svečka.	Očistite, nastavite razmik ali zamenjajte.
	Ni goriva ali staro gorivo.	Natočite čist, svež bencin.
	Dušilka ni v odprtem položaju.	Ročico dušilke morate ob hladnem zagonu obrniti v položaj dušilke.
	Vod za gorivo je zamašen.	Preverite, ali so vodi za gorivo prepognjeni oziroma poškodovani.
	Motor zastaja.	Pred ponovnim zagonom počakajte nekaj minut.
Motor teče nemirno	Vtič vžigalne svečke je razrahljan.	Priključite in pritrdite kabel vžigalne svečke.
	Vod za gorivo je zamašen ali pa je gorivo staro.	V rezervoar natočite čist, svež bencin.
	Prezračevanje je zamašeno	Očistite zračni filter.
	Voda ali umazanija v sistemu za dovod goriva	Izpraznite rezervoar. V rezervoar natočite sveže gorivo.
	Napačno nastavljen uplinjač	Obrnite se na naš servis.
Motor je pregret	Nivo motornega olja je nizek.	Dolijte olje.
	Umazan zračni filter.	Očistite ali zamenjajte zračni filter.
	Tok zraka je oviran.	Odstranite ohišje in očistite.
	Uplinjač ni pravilno nastavljen.	Obrnite se na naš servis.
Motor teče, stroj pa se ne premika	Prestava ni pravilno izbrana.	Prestavno ročico prestavite v pravilen položaj.
Stroj ne teče naravnost	Različen tlak v pnevmatikah	Preverite tlak v pnevmatikah.
Motor se ne zažene z električnim zaganjalnikom	Baterija je izpraznjena.	Baterijo polnite vsaj 5 ur.

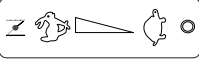
Tootel olevate sümbolite selgitus

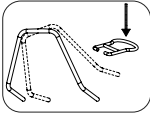
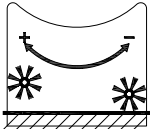
Käesolevas käsiraamatus on sümbolite kasutamise ülesandeks pöörata Teie tähelepanu võimalikele riskidele. Ohutussümbolitest ja nende juurde kuuluvatest selgitustest tuleb täpselt aru saada. Hoiatused ise ühtki riski ei kõrvalda ega suuda asendada korrektseid meetmeid õnnetuste ärahoidmiseks.

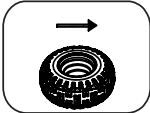
	<p>Tähelepanu! Masinale paigaldatud ohutusmärkide ja hoiatusjuhiste eiramine võib põhjustada raskeid vigastusi kuni surmani.</p>
	<p>Lugege enne käikuvõtmist kasutusjuhend ja ohutusjuhised läbi ning pidage neist kinni!</p>
	<p>Kandke kaitseprille!</p>
	<p>Kandke kuulmekaitset!</p>
	<p>Kandke tugevaid jalatseid!</p>
	<p>Kallaku maksimaalne nurk on 20°.</p>
	<p>Kaitse- ja ohutusseadiste eemaldamine ja modifitseerimine on keelatud.</p>
	<p>Pöörlevad harjad! Hoidke keha eema! Ärge katsuge pöörlevaid harju. Vigastusoht!</p>
	<p>TÄHELEPANU! Käitusained on tuleohtlikud ja plahvatusvõimelised - põletusoht. Ärge tankige kuuma või töötava mootoriga.</p>
	<p>Mürgistusoht! Kasutage seadet ainult välistingimustes ja mitte kunagi suletud või halvasti ventileeritud ruumides.</p>
	<p>Eemaldage enne hooldustööde teostamist süüteküünla pistik.</p>
	<p>Oht ringilendavate esemete tõttu! Tehke kindlaks, et teised isikud peavad kinni piisavast ohutusvahemaast. Hoidke kõrvalised isikud seadmest eemal.</p>
	<p>Tähelepanu, kuum pealispind - põletusoht.</p>

	<p>Garanteeritud helivõimsustase</p>
	<p>Mootoriõli</p>
	<p>Kontrollige õlitaset.</p>
	<p>Vajutage kütusepumpa "Primer".</p>
	<p>gaasihoob</p>
	<p>Harjade pöördearvu reguleerimishoob (harja kiirusehoob)</p>
	<p>Roolitala kõrguse seadmine</p>
	<p>Harjade kõrguse seadmine</p>
	<p>Harjaajam</p>
	<p>Sõiduajam</p>
	<p>Toode vastab kehtivatele Euroopa direktiividele.</p>
<p>⚠ Tähelepanu!</p>	<p>Käesolevas kasutusjuhendis oleme kohad, mis Teie ohutust puudutavad, varustanud selle märgiga.</p>

Sisukord:
Lk:

1.	Sissejuhatus	250
2.	Toote kirjeldus.....	250
3.	Tarnekomplekt	251
4.	Sihtotstarbekohane kasutus	251
5.	Üldised ohutusjuhised	251
6.	Tehnilised andmed.....	254
7.	Lahtipakkimine	255
8.	Montaaž	255
9.	Enne käikuvõtmist.....	256
10.	Pühkimismasina käitamine	257
11.	Hoodus ja puhastamine.....	258
12.	Remont ja varuosade tellimine	260
13.	Transportimine	261
14.	Ladustamine	261
15.	Utiliseerimine ja taaskäitlus	261
16.	Rikete kõrvaldamine	263
17.	Vastavusdeklaratsioon	357

1. Sissejuhatus

Tootja:

Scheppach GmbH
Günzburger Straße 69
D-89335 Ichenhausen

Austatud klient!

Soovime Teile uue toote meeldivat ja edukat kasutamist.

Juhis:

Kõnealuse toote tootja ei vastuta kehtiva tootevastutuse seaduse järgi kahjude eest, mis tekivad tootel või toote tõttu alljärgnevatel juhtudel:

- asjatundmatul käsitsemisel,
- Käsitsemiskorralduse eiramisel,
- Remontimisel kolmandate isikute, volitamata spetsialistide poolt
- Mitte-originaalosade paigaldamine ja nendega vahetamine
- mitte sihtotstarbekohasel kasutamisel
- Elektrisüsteemi rivist väljalangemisel elektri-alaeeskirjade ning VDE nõuete 0100, DIN 57113 / VDE 0113 eiramisel

Pidage silmas:

Lugege enne montaaži ja käikuvõtmist kogu kasutusjuhendi tekst läbi.

Käesoleva käsitsusjuhendi ülesandeks on hõlbustada toote tundmaõppimist ja selle kasutamist vastavalt sihtotstarbekohastele kasutusvõimalustele.

Käsitsusjuhend sisaldab tähtsaid juhiseid, kuidas saate tootega ohutult, asjatundlikult ning ökonoomselt töötada, ja kuidas saate vältida ohte, hoida kokku remonddikulusid, lühendada seisakuaegu ning suurendada tarviku töökindlust ja eluiga.

Lisaks käesolevas käsitsusjuhendis esitatud ohutusnõuetele peate tingimata järgima oma riigis toote käitamise kohta kehtivaid eeskirju.

Hoidke käsitsusjuhendit kilekotis mustuse ja niiskuse eest kaitslult toota juures alal. Kõik operaatorid peavad selle enne töö alustamist läbi lugema ja seda hoolikalt järgima.

Tootega tohivad töötada ainult isikud, keda on toote kasutamises instrueeritud ja sellega seonduvast ohtudest teavitatud.

Nõutavast miinimumvanusest tuleb kinni pidada.

Peale käesolevas käsitsusjuhendis sisalduvate ohutusjuhiste ja Teie riigis ehituslikult samade toodete kohta kehtivate eeskirjade tuleb järgida üldtunnustatud tehnilisi reegleid.

Me ei võta vastutust õnnetuste või kahjude eest, mis tekivad käesoleva juhendi ja ohutusjuhiste eiramisest.

2. Toote kirjeldus (joon. 1 + 11)

1. Harjaajami sidurihoob
2. Gaasihoob
3. Harja kiirusehoob
- 3a. Tõkestusnupp
4. Süüteküünla pistik
- 4a. Süüteküünal
5. Vânt
- 5a. Tähtkäepidemutter / kindlustusmutter
6. Lumesaha/kogumismahuti hoidik
7. Vasak/parem kaitseplekk
- 7a. Polt
- 7b. Mutter
8. Harjarullid
- 8a. Harjavõll
- 8b. Kujuketas
- 8c. Alusseib
- 8d. Mutter
9. Tugiratas
10. Ratas
11. Õli väljalaskepoht
12. Käiguvalikuhoob
- 12a. Polt
- 12b. Mutter
13. Õlimõõtevarras
14. Tõmbenõörstarter
15. Keeramisvarras
- 15a. Keeremistihvt
- 15b. Vedru
- 15c. Alusseib
- 15d. Mutter
16. Roolitala
- 16a. Mutter
- 16b. Kinnituspolt
17. Käepide
18. Sõiduaajami sidurihoob
19. Roolitala seadistus käepide
20. Paagikork
21. Õhufiltri kaas
- 21a. Õhufilter
22. Primer-pump
23. Süütevõti / elektristarter

24. Laadimispesa
25. Aku (pole kujutatud)
26. Laadija (pole kujutatud)

3. Tarnekomplekt

Pos	Arv	Nimetus
12	1x	Käiguvalikuhoob
8	2x	Harjarull
8a	1x	Harjavõll
8b	2x	Kujuketas
8c	2x	Suur alusseib
8d	2x	mutter
7	2x	Vasak/parem kaitseplekk
23	2x	süütevõti
	1x	laadija
	1x	Käsitussjuhend

4. Sihtotstarbekohane kasutus

Bensiini-pühkimismasin sealhulgas paigaldusosad töötati välja spetsiaalselt sillutatud pindade, kõnniteede, hoovisissõitute ja hästi ventileeritud laopindade hoolitsuseks ning puhastuseks. Ärge käitage masinat suletud ruumides.

Bensiini-pühkimismasin sobib lahtise mustuse pühkimiseks või ülesvõtmiseks. Lumesaha otsapanemisel saab bensiini-pühkimismasinat kasutada lumekoristuseks.

Ärge kasutage bensiini-pühkimismasinat vihmas.

Masinat tohib kasutada ainult vastavalt selle otstarbele. Igasugune sellest ulatuslikum kasutus pole sihtotstarbekohane.

Sellest põhjustatud kahjude või iga liiki vigastuste eest vastutab kasutaja/operاتور ja mitte tootja.

Sihtotstarbekohase kasutuse koostisosaks on ka ohutusjuhiste, samuti montaažijuhendi ning käsitussjuhendis sisalduvate käitussjuhiste järgimine.

Isikud, kes masinat käsitsevad ja hooldavad, peavad seda tundma ja olema võimalikest ohtudest teavitatud. Peale selle tuleb kehtivatest õnnetuste ennetamise eeskirjadest väga täpselt kinni pidada.

Tuleb järgida muid töömeditsiiniliste ja ohutustehniliste valdkondade üldisi reegleid.

Masinal teostatud muudatused välistavad tootja vastutuse sellest tekkivate kahjude eest täielikult.

Masinat tohib käitada ainult tootja originaalosadega ja originaalartvikutega.

Palun pidage silmas, et meie seadmed pole konstrueeritud kommerts-, käsitöõndus- ega tööstuskasutuse jaoks. Me ei võta üle pretensiooniõiguskohustust, kui seadet kasutatakse kommerts-, käsitöõndus- või tööstusettevõtetes ning samaväärsetel tegevustel.

5. Üldised ohutusjuhised

Käesolevas käsitussjuhendis oleme varustanud Teie ohutust puudutavad kohad selle märgiga:

Peale selle sisaldab käitussjuhend muid tähtsaid tekstikohti, mis on tähistatud sõnaga "TÄHELEPANU!".

Tähelepanu!

Seadmete kasutamisel tuleb ohutusabinõudest kinni pidada, et vältida vigastusi ja kahjustusi. Lugege käesolevat käsitussjuhend / ohutusjuhised seetõttu hoolikalt läbi. Kui peaksite seadme teistele isikutele üle andma, siis palun väljastage ka käesolevat käsitussjuhend / ohutusjuhised. Me ei võta vastutust õnnetuste või kahjude eest, mis tekivad käesoleva juhendi ja ohutusjuhiste eiramisest.

OHT

Selle korralduse eiramise korral valitseb suurim oht elule või eluohtlike vigastuste oht.

HOIATUS

Selle korralduse eiramise korral valitseb oht elule või raskete vigastuste oht.

ETTEVAATUST

Selle korralduse eiramise korral valitseb kergete kuni keskmiste vigastuste oht.

JUHIS!

Selle korralduse eiramise korral valitseb mootori või muude materiaalsete väärtuste kahjustamise oht.

- Öppige oma masinat tundma.
- Lugege käsitussjuhend tähelepanelikult läbi ja tehke kindlaks, et mõistate selle sisu ning kõiki masinale paigaldatud etikette.
- Tutvuge kasutuspiirkonnaga, masina piirangutega ja eriliste ohuallikatega.
- Tehke kindlaks, et tunnete täpselt kõiki käsitsemiselemente ja nende funktsiooni.

- Tehke kindlaks, et teate, kuidas masin peatatakse ja käsitsemiselemendid kiiresti deaktiveeritakse.
- Ärge üritage masinat kasutada ilma mootori talitlusviisi ja hooldusnõudeid tundmata ning teadmata, kuidas tuleb inimkahjude ja/või materiaalseste kahjudega õnnetsusi vältida.
- Hoidke teised inimesed, eelkõige lapsed oma tööpiirkonnast eemal.

Tööpiirkond

- Ärge käivitage ega käsitsege masinat kunagi suletud ruumides. Heitgaasid on ohtlikud, sest need sisaldavad lõhnatut ja surmavat gaasi süsinikmonooksiidi. Kasutage masinat ainult hästi ventileeritud välispiirkondades.
- Ärge kasutage masinat kunagi puuduliku vaate või valgusolude korral.

Isikute ohutus

- Ärge kasutage masinat, kui olete tarbinud uimasteid, alkoholi või ravimeid, mis mõjutavad Teie võimet masinat korrektselt kasutada.
- Kandke küllaldast riietust. Kandke pikki pükse, saapaid ja kindaid.
- Ärge kandke avarat riietust, lühikesi pükse ega ükskõik milliseid ehteid. Kandke pikki juukseid seotult nii, et need pole õlgadest pikemad. Hoidke oma juuksed, riietus ja kindad liikuvatest osadest eemal. Avar riietus, ehted või pikad juuksed võivad liikuvatesse osadesse kinni jääda. Kontrollige masin enne käivitamist üle.
- Jätke kaitsesirmid oma kohale ja talituskõlblikuks.
- Tehke kindlaks, et kõik mutrid, poldid jne on kindlalt kinni pingutatud.
- Ärge kasutage kunagi masinat, kui see vajab remonti või on halvas mehaanilises seisukorras. Vahetage kahjustatud, puuduvad või defektset osad enne käsitsemist välja.
- Kontrollige masinat bensiinilekete suhtes.
- Hoidke see talituskõplik. Ärge kasutage masinat, kui mootorit lüliti ei saa vastava lülitiga sisse ja välja lülitada.
- Bensiiniga käitatavad masinad, mida ei saa mootori lülitiga juhtida, on ohtlikud ja tuleb välja vahetada.
- Harjuge enne käivitamist masinat üle kontrollima, et kruvikeerajad ja võtmed on masina piirkonnast eemaldatud. Kruvikeeraja või võti, mis asub veel pöörleva masinaosa sisemuses, võib inimkahjusid põhjustada.

- Olge tähelepanelik, pidage oma tegevusi silmas ja kasutage masinaga töötamisel tervet mõistust. Ärge hinnake ennast üle.
- Ärge kasutage masinat, kui olete paljajalu või kannate sandaale või muid sarnaseid jalatseid. Kandke turvajalaseid, mis kaitsevad Teie jalgu ja parendavad seisustabiilsust libedatel pindadel.
- Hoolitsege igal ajal hea seisustabiilsuse ja tasakaalu eest. Nii saate masinat ootamatutes olukordades paremini kontrollida.
- Vältige soovimatut käivitamist. Tehke kindlaks, et mootori lüliti on enne masina transportimist või masinal hooldustööde teostamist välja lülitatud. Masina transportimine ja hooldustööd masinal võivad põhjustada õnnetusi, kui lüliti on sees.

Ohutus bensiiniga ümberkäimisel

- Bensiin on väga süttimisvõimeline ja selle gaasid võivad plahvatada, kui need süttivad.
- Võtke bensiiniga ümberkäimisel tarvitusele ohutusmeetmed, et vähendada raske vigastuse riski.
- Kasutage paagi täitmiseks või tühjendamiseks sobivat bensiinikanistrit.
- Viige neid töid läbi puhastes, hästi ventileeritud välispiirkondades.
- Ärge suitsetage. Ärge laske sädemetel, lahtistel leekidel või muudel tuleallikatel lähedusse sattuda, kui valate bensiini sisse või töotate masinaga.
- Ärge täitke paaki kunagi sisepiirkondades. Hoidke maandatud, elektriliselt juhtivad esemed nagu tööriistad katmata elektriosadest ja juhtmetest eemal, et vältida sädemete või valguskaare teket. Seetõttu võidakse bensiinigaasid süüdata.
- Seisake alati mootor ja laske sellel enne bensiinipaagi täitmist maha jahtuda. Ärge eemaldage paagikorki ega täitke paaki kunagi, kui mootor töötab või mootor on liiga kuum.
- Ärge kasutage masinat, kui teate bensiinisüsteemi lekkivat. Vabastage aeglaselt paagikorki, et võimalik rõhk paagist välja lasta. Ärge täitke paaki kunagi üle (bensiin ei peaks kunagi tähistatud suurimal täite kõrgusel asuma). Sulgege bensiinipaak jälle kindlalt paagikorgiga ja põhkige üle loksutatud bensiin ära.
- Ärge kasutage kunagi masinat, kui paagikork pole kindlalt kinni keeratud. Vältige üle loksutatud bensiini läheduses süüteallikaid. Kui bensiini loksutati üle, siis ärge üritage masinat käivitada. Eemaldage masin üleloksutatud bensiiniga piirkonnast ja vältige süüteallikate tekkimist, kuni bensiinigaasid on lendunud.

- Säilitage bensiini spetsiaalselt selleks otstarbeks valmistatud kanistrites.
- Ladustage bensiini jahedas, hästi ventileeritud piirkonnas eemal sädemetest ja lahtistest lekidest või muudest süüteallikatest. Ärge säilitage bensiini või täidetud paagiga masinat kunagi hoones, kus bensiinigaasid võivad sädemete, lahtiste lekkide või muude süüteallikatega nagu veeboilerite, ahjude, riidekuivatitega vms kokku puutuda.
- Laske mootoril enne masina ladustamist suletud piirkonnas maha jahtuda.

Aku ohutus

- Vältimaks sädemete teket lühise tõttu, tuleb miinuskaabel (–) alati esmalt akult lahti ja viimasena jälle külge ühendada.
- Ärge suitsetage kunagi akul töötamisel. Hoidke sädemed, lahtised leegid ja muud soojusallikad alati akust eemal.
- Käivitusabikaablite kasutamisel on nõutav eriline ettevaatus. Järgige asjakohaseid korraldusi, et vältida seadmel kahjustusi (rakendage eelkõige starterit maksimaalselt 10 sekundit).
- Ärge avage kunagi akut ega laske sellel kukkuda.
- Laadige akut alati hea ventilatsiooniga, kuivas ja ilmastiku eest kaitstud suletud ruumis.
- Ärge lühistage aku ühendusi.
- Deformeerunud või defektseid (väljavoolanud) akusid ei tohi kasutada ja need tuleb välja vahetada ning keskkonnasõbralikult utiliseerida. Järgige riigikohaseid eeskirju.
- Defektsetest akudest võib vedelikku välja tungida. Vältige kokkupuudet! Loputage juhusliku kokkupuute korral veega ära. Kui vedelik satub silma, pöörduge abi saamiseks täiendavalt arstile. Väljatungiv akuvedelik võib põhjustada nahaärritust, põletust ja söövitust.
- Uurige regulaarselt vaatluskontrolliga aku ühenduskaableid kahjustuste suhtes. Laske kahjustatud kaablid spetsialistil asendada.
- Kaitsmeid ei tohi kunagi sillata. Ärge kasutage kunagi muu kui ettekirjutatud koormatavusega (amprid) kaitsset.

Masina kasutamine ja hoolitsus

- Ärge tõstke ega kandke kunagi masinat, kui mootor töötab.
- Ärge käige masinaga ümber toore jõuga.
- Kasutage oma kasutusvaldkonna jaoks õiget masinat. Õige masin teeb tööd, milleks see konstrueeriti, paremini ja ohutumalt ära.
- Ärge muutke mootori pööreteregulaatori seadistust ega andke sellele liigpõrdeid. Pööreteregulaator kontrollib mootori suurimat kiirust maksimaalse ohutuse juures.
- Ärge hoidke käsi või jalgu pöörlevate osade läheduses.
- Vältige kokkupuudet kuuma bensiini, õli, heitgaaside ja kuumade pealispindadega. Ärge puudutage mootorit või summutit. Need osad lähevad kasutamisel eriti kuumaks. Need on veel kuumad ka lühikest aega pärast masina väljalülitamist.
- Laske mootoril enne hooldustööde või seadistamise läbiviimist maha jahtuda.
- Kui masin peaks hakkama ebatavalisi mürasid või vibratsioone emiteerima, siis lülitage mootor kohe välja, lahutage süüteküünla kaabel ja otsige põhjust. Ebatavalised mürad või vibratsioonid on harilikult veamärgid.
- Kasutage ainult tootja poolt heaks kiidetud paigaldus- ja tarvikuosi. Eiramise korral võivad olla tagajärjeks vigastused.
- Hooldage masinat. Kontrollige üle liikuvate osade vale väljajoondus või blokaadid, kahjustused osadel ja muud seisundid, mis võivad seadme talitlust halvendada. Laske masin enne igasugust edasikatsutust remontida, kui tuvastate kahjustusi. Paljud õnnetused on halvasti hooldatud varustuse tulemus.
- Hoidke mootor ja summuti rohust, lehtedest, ülemäärastest määrdeainetest või kogunenud süsinikust puhas, et vähendada tulekahju riski.
- Ärge kallake masinale ega pihustage seda veega või muu vedelikuga.
- Hoidke käepidemed kuivad, puhtad ja väikeosadest vabad.
- Puhastage masin iga kord pärast kasutamist.
- Järgige bensiini, õli jms kohta kehtivaid jätmete utiliseerimisdirektiive, et kaitsta keskkonda.
- Säilitage väljalülitatud masinat väljaspool laste käeulatus ega lubage masinat kasutada isikutel, kes ei tunne masinat või käesolevat juhendit. Masin on koolitamata kasutajate kätes ohtlik.

Teenindus

- Lülitage enne puhastust, remonte, ülevaatusi ja seadistustööd mootor välja ning tehke kindlaks, et kõik liikuvad osad seisavad paigal.
- Tehke alati kindlaks, et gaasihoob on positsioonis "Välja". Lahutage süüteküünla kaabel ja hoidke see süüteküünlast eemal, et vältida soovimatut käivitumist.
- Laske masinat kvalifitseeritud töötajatel hooldada. Kasutage ainult originaalvaruosi. Sellega tehakse kindlaks masina turvaliseks jäämine.

Jääkriskid

Masin on ehitatud tehnika arengutaseme ja tunnustatud ohustehniliste reeglite kohaselt. Siiski võib töötamisel esineda üksikuid jääkriske. Jääkriske saab minimeerida, kui järgitakse "Ohutusjuhiseid" ja "Sihtotstarbekohast kasutust" ning käitsusjuhendit tervikuna.

- Hoidke oma käed tööpiirkonnast eemal, kui masin on töös.
- Kontrollige hoolikalt piirkonda, kus töötada tuleb, ja hoidke tööpiirkond komistamisloksude vältimiseks puhas ning vaba mustusest. Töötage tasasel siledal maapinnal.
- Ärge pange montaaži, installatsiooni, käituse, hoolduse, remondi või transportimise ajal kunagi ühtki oma kehaosa positsiooni, kus see võiks olla liikumise tekkimise korral ohus.
- Ärge lahkuge käsitsemiskohalt, mil mootor töötab.
- Hoidke seadet käituse ajal alati mõlema käega kinni. Hoidke roolivarrast alati kindlalt kinni.
- Olge eriti ettevaatlik, kui kasutate tagurpidikäiku või tõmbate masinat enda poole.
- Olge eriti ettevaatlik, kui töotate kruusateedel, kõnriteedel või tänavatel või neid ületate. Pöörake alati tähelepanu peidetud ohtudele ja liiklusele.

Hoiautus! Antud elektritööriist tekitab käitamise ajal elektromagnetilise välja. Kõnealune väli võib teatud tingimustel aktiivsete või passiivsete meditsiiniliste implantaatide talitlust halvendada. Vähendamaks tõsiste või surmavate vigastuste ohtu, soovime me meditsiiniliste implantaatidega isikutel arsti ja meditsiinilise implantaadi tootjaga konsulteerida enne, kui elektritööriista käsitsetakse.

6. Tehnilised andmed

Reduktor	3 edaspidikäiku / 1 tagurpidikäik
Edaspidikäirus	2,5 - 4,3 km/h
Tagurpidikäirus	2,5 km/h
Masina üldlaius	106 cm
Pühkimislaius	100 cm
Harja läbimõõt	350 mm
Harja kiirus	5 astet / 180 - 350 min ⁻¹
Harja nurk	-25° / +25°
Kaal	82 kg
Ajam:	
Mootori tüüp	4-taktiline mootor
Töömaht	173 cm ³
Veorastate rehvimõõt	13"x5.00-6
Tugiratta rehvimõõt	4"x2.6-2.8
Koormuspöörded	2800 min ⁻¹ .
Maksimaalne pöördearv	2900 min ⁻¹ .
Kallaku kalle	max 20°
Mootori starter	tõmbenõrstarter / Elekterkäivitus
Võimsus	3,6 kW / 4,9 hj
Kütus	Tavabensiin/pliivaba max 10% bioetanooli
Paagi maht, kütust maksimaalselt	1 l
Nõutav mootoriõli	SAE 10W-30 / 10W-40
Paagi maht, õli maksimaalselt	0,6 l
Aku pinge	12 V
Aku mahutavus	5Ah
Aku liik	Pliihape

Õigus tehnilisteks muudatusteks reserveeritud!

Müra ja vibratsioon

Esitatud müraemissiooni väärtused määrati vastavalt EN ISO 3744 helivõimsuse kohta või vastavalt EN ISO 11201 helirõhu kohta.

Müra võib Teie tervisele tõsist mõju avaldada. Kui masina müra ületab 85 dB, siis kandke palun sobivat kuulmekaitset.

Müra tunnusväärtused:

Helirõhutase L_{pA}	74,4 dB
Määramatus K_{pA}	2,5 dB
Helivõimsustase L_{WA}	98 dB

Vibratsiooni tunnusväärtused:

Vibratsioon roolihoob paremal A_{hv}	7,127 m/s ²
Vibratsioon roolihoob vasakul A_{hv}	5,577 m/s ²
Möötemääramatus K_{PA}	1,5 m/s ²

Esitatud heliväärtused on normeeritud kontrollmeetodi alusel mõõdetud ja neid saab kasutada erinevate tööriistade võrdlemiseks üksteisega.

Peale selle sobivad need väärtused kasutajale mõjuvate koormuste, mis heli tõttu tekivad, esmase hindamise võimaldamiseks.

⚠ HOIATUS

Võnkeemissiooni väärtus võib tegeliku kasutamise ajal esitatud väärtusest erineda sõltuvalt laadist ja viisist, kuidas seadet kasutatakse.

Proovige hoida vibratsioonist tingitud koormus võimalikult väike. Vibratsioonikoormuse vähendamise näitlikeks meetmeteks on kinnaste kandmine tööriista kasutamisel ja tööaja piiramine. Seejuures tuleb arvesse võtta käitustusükli kõiki osi (näiteks aegu, mil seade on välja lülitatud, ning selliseid aegu, mil see on küll sisse lülitatud, kuid töötab koormuseta).

Hoiatus!

Pikemal töötamisel võivad tekkida käitiseva isiku kätes vibratsioonide tõttu verevarustushäired (Raynaud' sündroom).

Raynaud' sündroom on veresoonte haigus, mille puhul lähevad väikesed veresooned sõrmedes ja varvastes spastiliselt krampi. Asjaomaseid piirkondi ei varustata enam piisavalt verega ja need muutuvad seetõttu äärmiselt kahvatuks. Vibreerivate seadmete sagedane kasutamine võib halvendatud verevarustusega isikutel (nt suitsetajad, diabeetikud) närvikahjustusi tekitada.

Kui märkate ebataavalisi vaevusi, siis lõpetage kohe töö ja pöörduge arsti poole.

Järgige ohtude vähendamiseks järgmisi juhiseid:

- Hoidke oma keha ja eriti käed külma ilma korral soojad.
- Tehke regulaarselt pause ja liigutage seejuures verevarustuse parendamiseks käsi.
- Hoolitsege regulaarse hooldusega ja masinal kinnoivate osadega masina võimalikult vähese vibratsiooni eest.

Piirake müra teke ja vibratsioon miinimumile!

7. Lahtipakkimine

- Avage pakend ja võtke toode ettevaatlikult välja.
- Eemaldage pakendusmaterjal ja pakendus- ning transpordikindlustused (kui olemas).
- Kontrollige üle, kas tarnekomplekt on terviklik.
- Kontrollige toodet ja tarvikuosi transpordikahjustuste suhtes. Puuduste korral tuleb kohe kohaletoojat teavitada. Hilisemaid pretensioone ei tunnustata.
- Hoidke pakendit võimaluse korral kuni garantiiaja möödumiseni alal.
- Tutvuge enne kasutamist käsitusjuhendi alusel tootega.
- Kasutage tarvikute ja kulu- ning varuosade puhul ainult originaalosi. Varuosi saate esindusest.
- Edastage tellimuste korral meie artiklinumbrid ja toote tüüp ning ehitusaasta.

⚠ HOIATUS!

Toode ja pakendusmaterjal pole laste mänguasjad! Lapsed ei tohi kilekottide, kilede ja väikeosadega mängida! Valitse allaneelamis- ja lämbumisoht!

8. Montaaž

Pühkimismasin pole tehases terviklikult monteeritud. Kokkupanemiseks läheb vaja vähemalt 2 inimest! Poldid ja mutrid on juba kergelt eelmonteeritud ning leitavad vastavatelt osadelt.

8.1 Lumesaha ja kogumismahuti montaaž

Lumesaha ja kogumismahuti montaaži kirjeldatakse eraldi montaažijuhendites.

8.2 Käiguvalikuhuova (12) montaaž (joon. 4)

1. Kinnitage käiguvalikuhuob (12) kaasapandud kuuskantpoltide (12a) (M6 x 22 mm) ja iselukustuvate mutritega (12b) (VM10).

8.3 Roolitala (16) montaaž (joon. 5)

1. Asetage roolitala (16) masinal kinnituspoltidele (16b).
2. Pingutage nüüd neli iselukustuvat mutrit M10 (16a) (VM15) kinni.

8.4 Keeramisvarda (15) montaaž (joon. 6)

1. Pange alusseib (15c), vedru (15b) ja teine alusseib (15c) keermetihvile (15a).
2. Lükake keeramisvarras (15) läbi ava.
3. Suruge keeramisvarras (15) keermetihvile (15a) ja keerake iselukustuv mutter M10 (15d) (VM15) tugevasti kinni.

8.5 Kaitseplekkide (7) montaaž (joon. 7)

1. Paigaldage kaitseplekid (7) pühkimismasina vaskule ja paremale küljele.
2. Kinnitage kaitseplekid (7) ristpeakruvikeeraja abil kaasapandud kruvide (7a) (M8 x 12 mm) ja iselukustuvate mutritega (7b) (M8) (VM13).

8.6 Harjarullide (8) montaaž (joon. 3, 8)

1. Eemaldage harjavõlli (8a) ühelt küljelt eelmonteeritud mutter (M10), vedruseib, alusseib (8c) ja kujuseib (8b).
2. Pistke seejärel harjarull (8) harjavõllile (8a). Pöörake seejuures tähelepanu sellele, et harjarulli (8) soon ühtib ajamimooduli nukiga.
3. Lükake harjavõll (8a) läbi ajamimooduli.
4. Pistke teine harjarull (8) harjavõllile (8a). Pöörake seejuures tähelepanu sellele, et harjarulli (8) soon ühtib ajamimooduli nukiga.
5. Pange kujuseib (8b), alusseib (8c) ja vedruseib harjavõllile (8a).
6. Keerake mutter (M10) (VM16) peale ja pingutage see kinni, konterdades selleks mutri (M10) (VM17) vastasküljel.

8.7 Elekterkäivituse ühendamine (joon. 7a)

1. Elekterkäivituse kasutamise võimaldamiseks peate mõlemad ühendused üksteisega ühendada.

9. Enne käikuvõtmist

⚠ TÄHELEPANU!

Monteerige masin enne käikuvõtmist tingimata terviklikult!

⚠ HOIATUS!

Terviseoht!

Bensiini-/määrdeõliarude ja heitgaaside sissehingamine võib põhjustada raskeid tervisekahjustusi, teadvusetust ning äärmusjuhtumil surma.

- Ärge hingake bensiini-/määrdeõliare ja heitgaaside sisse.
- Käitage toodet ainult õues.

JUHIS!

Toote kahjustumine

Kui toodet käitatakse ilma või liiga vähese mootori- ja käigukastiõliga, siis võib see põhjustada mootorikahjustuse.

- Valage enne käikuvõtmist bensiin ja õli sisse. Toode tarnitakse ilma mootori- ja käigukastiõlita.

JUHIS!

Keskkonnakahjud!

Väljavoolanud õli võib pöördumatult keskkonda saastata. Vedelik on äärmisel mürgine ja võib kiiresti vee- ja saastet põhjustada.

- Lisage õli / laske välja ainult tasasel, sillutatud pinnal.
- Kasutage täiteotsakut või lehrtit.
- Koguge väljalastud õli sobivasse nõusse.
- Pühkige üleloksutatud õli kohe hoolikalt ära ja utiliseerige lapp vastavalt kohalikele eeskirjadele.
- Utiliseerige õli vastavalt kohalikele eeskirjadele.

JUHIS!

Kahjustusoht!

Kui kasutatakse valesti ladustatud või välja laskmata kütust, siis võib karburaator ummistuda või mootori käitus halveneda.

- Pange mittekasutatav kütus õhutihedasse mahutisse ja säilitage seda pimedas jahedas ruumis.

9.1 Mootoriõli lisamine (joon. 9)

⚠ Tähelepanu!

Masin tarnitakse ilma mootoriõlita. Valage seetõttu enne käikuvõtmist tingimata õli sisse. Kasutage selleks multiviskkooset õli (SAE 10W-30 või SAE 10W-40 olenevalt kasutustemperatuurist).

Kontrollige õlitaset regulaarselt iga kord enne käikuvõtmist. Liiga madal õlitase võib mootorit kahjustada.

1. Asetage masin tasasele sirgele pinnale.
2. Keerake õlimõõtevarras (13) välja.
3. Täitke paak lehtri (ei sisaldu tarnekomplektis) abil mootoriõliga. Pöörake tähelepanu max täitekogusele 600 ml. Valage õli ettevaatlikult täiteotsaku alaservani sisse.
4. Pühkige õlimõõtevarras (13) puhta ebemevaba lapiga üle.
5. Pange õlimõõtevarras (13) jälle sisse ja kontrollige õlitaset ilma mõõtevarrast uuesti sisse kruvimata.
6. Õlitase peab olema õlimõõtevarra keskmise märkepiires.
7. Kui õlitase on liiga madal, siis lisage soovitatud kogus õli (max 600 ml).
8. Keerake õlimõõtevarras (13) seejärel taas sisse.

9.2 Bensiini lisamine (joon. 10)

⚠ Tähelepanu!

Masin tarnitakse ilma bensiiniga. Valage seetõttu enne käikuvõtmist tingimata bensiin sisse.

1. Puhastage sissevalamispiirkonna ümbrus. Pustus paagis põhjustab käitusrikkeid.
2. Avage paagikork (20) ettevaatlikult, et võimalik vältsev ülerõhk saaks väljuda.
3. Täitke paak lehtri (ei sisaldu tarnekomplektis) abil bensiiniga (Super E10). Pöörake tähelepanu max täitekogusele 1 liiter. Valage bensiin ettevaatlikult täiteotsaku alaservani sisse.
4. Sulgege paagikork (20) taas. Tehke kindlaks, et paagikork sulgub tihedalt.
5. Puhastage paagikork (20) ja ümbrus.
6. Kontrollige paak ja kütusetorustikud ebatiheduste suhtes üle.
7. Eemalduge enne mootori käivitamist tankimiskohast vähemalt kolm meetrit.

Ärge kasutage juba kasutatud või saastunud bensiini. Ärge laske mustusel ja veel bensiinipaaki sattuda.

9.3 Rehvirõhu kontrollimine

Kontrollige regulaarselt rehvirõhku. Pikad seisuajad ja päikesevalgus soodustavad rehvide kiiret vananemist.

- Soovitatav rehvirõhk veoratastel: 1,38 bar
- Soovitatav rehvirõhk tugirotal: 3,1 bar

Juhis: Kui peaksite kindlaks tegema, et rehvid või rattad on kahjustatud, siis võtke palun ühendust kliendi teenindusega või erialatöökojaga.

Kontrollimine enne käitsemist

- Kontrollige mootori kõiki külgi õli- ja bensiinilekete suhtes.
- Kontrollige mootoriõli taset.
- Kontrollige kütusetaset – paak peaks olema vähemalt pooleldi täis.
- Kontrollige õhufiltri seisundit.
- Kontrollige kütusetorustike seisundit.
- Pöörake tähelepanu kahjustuste ilmingutele.
- Kontrollige üle, et kõik kaitsekatted on paigaldatud ja kõik kruvid, mutrid ning poldid on kinni pingutatud.

10. Pühkimismasina käitamine

10.1 Roolitala kõrguse seadistamine (joon. 12)

1. Seadistage roolitala (16) mugavale töökõrgusele (3 astet).
2. Kasutage selleks käepidet (19) roolitala (16) alaküljel.
3. Laske käepidemel (19) jälle kuuldavalt fikseeruda.

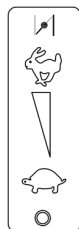

CHOKE

Käivituspositsioon

Mootor välja

10.2 Mootori käivitamine (joon. 1, 11)

Kontrollige iga kord enne käivitamist bensiini ja mootoriõli taset (vt lõike 9.1 ja 9.2). Veenduge, et süüteküünla pistik (4) on süüteküünla (4a) külge ühendatud.

1. Seadke külma mootori korral gaasihoob (18) positsiooni CHOKE. Sooja mootori korral pole segurikasti vajalik.
2. Vajutage olenevalt temperatuurist 1 - 4x Primer-pumpa (22), (vt klepsu õhufiltril).
3. Käivitage mootor tõmbenõrstarteriga (14). Selleks tõmmake käepidet u 10-15 cm (kuni tuntuva takistuseni) välja. Siis tõmmake jõuliselt ühe tõmbega enda poole. Kui mootor ei peaks olema käivitatud, siis tõmmake veelkord tõmbenõrstartertit (14).
4. Mootori oleva kaitsekihi tõttu võib tekkida kerge suitsuemissioon, kui kasutate masinat esimest korda. See on normaalne protseduur.
5. Kui mootor hakkab tööle, siis seadke gaasihoob (18) aeglaselt käivituspositsiooni.

6. Seadke gaasihoob (18) pärast mootori soojenemist soovitud kiirusele - maksimaalne kiirus on jännes ja madalaim kiirusaste on kilpkonn.

10.3 Mootori käivitamine elekterkäivitusega (joon. 11)

Kontrollige iga kord enne käivitamist bensiini ja mootoriõli taset (vt lõike 9.1 ja 9.2). Veenduge, et süüteküünla pistik (4) on süüteküünla (4a) külge ühendatud.

1. Seadke gaasihoob (18) käivituspositsiooni.
2. Pange masina käivitamiseks süütevõti (23) käepideme all süütelukku ja vajutage see sisse.
3. Hoidke süütevõtit (23) vajutatult, kuni mootor käivitub, ja laske siis lahti.
4. Seadke gaasihoob (18) soovitud kiirusele - maksimaalne kiirus on jännes ja madalaim kiirusaste on kilpkonn.

Juhis: Kui mootori käivitamine elekterkäivitusega ei peaks toimima, siis laadige aku (25) kaasapandud laadijaga (26) täis (vt 11.6.).

10.4 Mootori seiskamine (joon. 1, 11)

1. Seadke gaasihoob (18) mootori seiskamiseks "Mootor välja" peale ja laske mõlemad sidurikäepidemed (18, 1) lahti. Oodake, kuni harjad seisavad paigal.
2. Tõmmake süüteküünla pistik (4) süüteküünalt (4a) maha, et vältida mootori ettekavatsematut käivitumist.
3. Võtke süütevõti (23) välja ja säilitage seda turvaliselt.

10.5 Harjade kõrguse seadmine (joon. 12)

Harjad on optimaalselt seadistatud, kui neid sõidutatakse pärast maapinnaga kokkupuudet veel u 1,5-2 cm allapoole.

Seadistage harjad vändaga (5) soovitud kõrgusele.

1. Vabastage tähtkäepidemutter (5a).
2. Pöörake vânta (5) vastupäeva, et harja allapoole sõidutada. Pöörake vânta (5) päripäeva, et harja ülespoole sõidutada.
3. Pingutage tähtkäepidemutter (5a) kinni, et vânt (5) fikseerida.

Tähelepanu! Liiga madal seadistus põhjustab ajamite ülekoormust ja liiga suurt kulumist.

10.6 Harjanurga muutmine (joon. 1)

Harju saab 25 kraadi võrra paremale ja vasakule keerata.

1. Tõstke keeramisvarras (15) fiksaatorist välja.
2. Lükake keeramisvarrast (15) ettepoole, et harju vasakule keerata.
3. Tõmmake keeramisvarrast (15) tahapoole, et harju paremale keerata.
4. Laske keeramisvarras (15) jälle lahti, et see fikseeruks.

Tähelepanu: Monteeritud kogumismahutiga pole harjade keeramine võimalik.

10.7 Sõiduajam (joon. 11)

1. Pange kõik ja sõidusuund sisse.
2. Vajutage sõiduajami sidurihooba (18), masin hakkab liikuma.
3. Laske sõiduajami sidurihooba (18) lahti, et masin peatada.

Tähelepanu! Kuni sõiduajami sidurihooba (18) on aktiveeritud, ei tohi käiku vahetada. See võib põhjustada raskeid käigukastikahjustusi!

10.8 Harjaajami sidurihoob (1) (joon. 1, 11)

1. Vajutage harjaajami sidurihooba (1), et harjad sisse lülitada.
2. Laske harjaajami sidurihooba (1) lahti, et harjad peatada.

10.9 Harjade kiirus (joon. 1, 11)

1. Vajutage harja kiirusehooval (3) tõkestusnuppu (3a) ja suruge hooba ettepoole, et harja kiirust suurendada.
2. Vajutage harja kiirusehooval (3) tõkestusnuppu (3a) ja tõmmake hooba tahapoole, et harja kiirust vähendada.

Tähelepanu! Teostage seda seadistust ainult töötava harja korral!

11. Hooldus ja puhastamine

⚠ HOIATUS!

Vigastus- ja põletusoh!

Toode võib ootamatult käivituda ja seetõttu vigastusi põhjustada. Peale selle võidakse saavutada temperatuure 80 °C ja enam.

- Lülitage enne kõiki puhastus- ja hooldustöid mootor välja.
- Laske mootoril maha jahtuda.
- Tõmmake süüteküünla pistik süüteküünalt maha ja eemaldage süütevõti.

JUHIS!

Kahjustusoh!

Kui vesi tungib karterisse, siis võib olla tagajärjeks mootorikahjustus. Peale selle võib kõrgsurvepesuri juuga toote osi kahjustada.

- Puhastage toodet lapiga, käsiharjaga vms.
- Ärge kastke toodet vette või teistesse vedelikesse ega pritsige seda kõrgsurvepesuriga.

JUHIS!

Keskkonnakahjud!

Väljavoolanud õli võib pöördumatult keskkonda saastata. Vedelik on äärmisel mürgine ja võib kiiresti vee-saastet põhjustada.

- Lisage õli / laske välja ainult tasasel, sillutatud pinnal.
- Kasutage täiteotsakut või letrit.
- Koguge väljalastud õli sobivasse nõusse.
- Pühkige üleloksutatud õli kohe hoolikalt ära ja utiliseerige lapp vastavalt kohalikele eeskirjadele.
- Utiliseerige õli vastavalt kohalikele eeskirjadele.

Hooldusplaan	
Kontroll korrahoiaks	Intervall
Lõdvad poldid	Enne käikuvõtmist
Kontroll kahjustuste suhtes	Enne käikuvõtmist
Kontrollige kütusepaagi tihedust	Enne käikuvõtmist
Rehvirõhu kontrollimine	Enne käikuvõtmist
Puhastage masin	Pärast käikuvõtmist
Puhastage süüteküünel	Iga 50 töötunni järel
Puhastage õhufilter	Iga 10 töötunni järel
Õlitaseme kontrollimine	Iga 25 töötunni järel
Õlivahetuse läbiviimine	1x aastas

11.1 Õlitaseme kontrollimine (joon. 9)

1. Toimige 9.1 all kirjeldatud viisil.

11.1.1 Õlivahetus (joon. 9, 14)

Vahetage mootoriõli esimese 20 töötunni järel, siis iga 50 tunni järel või vastavalt üks kord aastas.

Mootoriõli vahetust tuleks läbi viia töösooja ja väljalülitatud mootori korral.

Kasutage ainult mootoriõli (SAE 30 või 10W-30).

1. Asetage masin tasasele sirgele pinnale.
2. Pange sobiv kogumismahuti õli väljalaskepoldi (11) alla.
3. Kasutage lihtvõtit VM 13 mm (ei sisaldu tarnekomplektis), et avada õli väljalaskepolt (11) ja mootoriõli välja lasta.
4. Pingutage õli väljalaskepolt (11) pärast mootoriõli täielikku väljalaskmist taas kinni.
5. Keerake nüüd õlimõõtevarras (13) vastupäeva välja.
6. Valage värsket mootoriõli sisse ja kontrollige õlitaset (vt 9.1).
7. Keerake seejärel õlimõõtevarras (13) jälle päripäeva sisse.

11.2 Õhufiltri hooldus (joon. 1, 15)

△ OHT!

Tulekahju- ja plahvatusoh!

Kütus võib vale puhastamise korral süttida ja võib-olla plahvatada. See põhjustab raskeid põletusi või surma.

- Puhastage õhufiltrit ainult läbi kloppides või suruõhuga läbi puhudes.
- Ärge puhastage õhufiltrit kunagi bensiini või põlemisvõimeliste lahustitega.

JUHIS!

Kahjustusoh!

Mootori käitamine sisse panemata filterelemendiga võib põhjustada mootorikahjustusi.

- Ärge laske mootoril kunagi sisse panemata filterelemendiga töötada.

Määratud õhufiltrisüdamik vähendab mootori võimsust väiksema õhuvoolu tõttu karburaatorile. Regulaarne kontroll on seetõttu asendamatu.

Õhufiltrit tuleks kontrollida iga 10 töötunni järel ja vajaduse korral puhastada.

1. Võtke õhufiltri kaas (21) maha.
2. Kontrollige õhufiltri kaant (21) aukude või pragude suhtes. Asendage võimalik kahjustatud element.
3. Pühkige mustus filtrikorpuse sisekülgelt puhta, niiske lapiga ära. Pöörake tähelepanu sellele, et mustus ei pääse avasse. Pange õhufiltri kaas (21) filtri puhastamise ajaks jälle filtrikorpusele.
4. Võtke filter (21a) maha. Kontrollige seda kahjustuste suhtes ja asendage vajaduse korral.
5. Puhuge filter (21a) suunaga seestpoolt väljapoole suruõhuga läbi. Ärge hõõruge mustust filtrilt (21a) maha. See võib kahjustusi põhjustada.
6. Pange puhas filter (21a) jälle sisse.
7. Pange õhufiltri kaas (21) peale.

△ **TÄHELEPANU:** Ärge laske mootoril kunagi ilma õhufiltrisüdamikuta või kahjustatud õhufiltrisüdamikuga töötada. Nii võib mustus mootorissee pääseda, mille tõttu võivad tekkida mootorikahjustused. Tootja garantii kaotab kehtivuse.

11.3 Süüteküünla hooldus (joon. 1, 16)

Kontrollige süüteküünalt esmakordselt 10 töötunni järel määrdumise suhtes ja puhastage seda vajaduse korral vask-traatharjaga. Asendage seejärel süüteküünal iga 50 töötunni järel või vajaduse korral.

1. Tõmmake süüteküünla pistik (4) pööramisliigutusega maha.
2. Eemaldage süüteküünal (4a) süüteküünla võtme-ga (ei sisaldu tarnekomplektis).
3. Puhastage süüteküünal (4a) vajaduse korral vasktraatharjaga.
4. Seadistage vahe lehtkaliibrit kasutades 0,75 mm (0,030") peale.
5. Paigaldage süüteküünal (4a) taas ja pöörake tähelepanu sellele, et Te ei pinguta seda liiga tugevasti kinni.

11.4 Kütuse väljalaskmine bensiini imupumbaga

Ladustamisel pikema ajavahemiku vältel tuleb kütus välja lasta.

△ HOIATUS!

Terviseoht!

Kütuse-/määrdeõliaurude ja heitgaaside sissehingamine võib põhjustada raskeid tervisekahjustusi, teadvus-etust ning äärmusjuhtumil surma.

- Ärge hingake kütuse-/määrdeõliaure ja heitgaase sisse.
- Tühjendage kütusest ainult õues.

1. Hoidke kogumismahutit bensiini imupumba (ei sisaldu tarnekomplektis) vooliku all.
2. Keerake paagikork (20) lahti ja eemaldage see.
3. Lükake bensiini imupumba voolik kütusepaaki ja laske kütus bensiini imupumba abil täielikult välja.
4. Keerake paagikork (20) jälle kinni.

11.5 Kiilrihma väljavahetamine

Kiilrihma tohib maha võtta ja vahetada ainult meie klienditeenindus.

11.6 Aku (25) laadimine (joon. 11)

Akut (25) laetakse käituse ajal. Siiski võib osutada sagedase käivitamise tõttu vajalikuks akut (25) kaaspandud laadijaga (26) laadida:

1. Pistke pistik laadimisessa (24) ja laadija (26) pistikupeessa 230V~/50Hz.
2. Laadige akut min 5 tundi.

11.7 Aku mahavõtmine (25)

Akut tohib maha võtta ja vahetada ainult meie klienditeenindus.

Tehe kindlaks, et akud on ebapädeva kasutamise (nt laste poolt) eest kaitstud.

Laadige akut (25) talve ajal 1-2 korda tegemaks kindlaks, et säilib täielik laadimisvõime. Vale ladustamise korral võib aku (25) kahjustada saada. Sellisel juhul kaotab garantii kehtivuse.

12. Remont ja varuosade tellimine

Veenduge pärast remonti või hooldust, kas kõik ohutustehnilised osad on paigaldatud ja laitmatus seisundis. Säilitage vigastusohutlikke osi teistele inimestele ja lastele kättesaamatult.

Tähelepanu: Tootevastutuse seaduse kohaselt ei vastuta tootja asjatundmatustest remontidest või mitte-originaalvaruosade kasutamisest põhjustatud kahjude eest.

Tellige klienditeenindus või volitatud spetsialist. Vastavalt kehtib ka tarvikuosade kohta.

Varuosi ja tarvikuid saate meie teeninduskeskusest. Skannige selleks tiitellehel olev QR kood.

Tähtis juhised remondi korral:

Palun pidage seadme remondiks tagasitarnimisel silmas, et seade tuleb saata ohutusosalastel põhjustel teenindusjaama õli- ja bensiinivabalt.

12.1 Varuosade tellimine

Varuosade tellimisel tuleks edastada järgmised andmed:

- Mudelinimetused
- Artiklinumber
- Tüübisildi andmed

Varuosad / tarvikud

Hari - artikli-nr:	5908703036
Lumesahk - artikli-nr:	5908703811
Kogumismahuti - artikli-nr:	5908703810
Aku - artikli-nr:	5908703027

12.2 Teenindus-informatsioon

Tuleb silmas pidada, et antud toote puhul vajatakse kasutusosalasele või loomulikule kulumisele alluvaid või kulumaterjalidena järgmisi osi.

Kuluosad*: Harjad, kiilrihm, mootoriõli, süüteküünal, õhufilter, rattad, tugirotas, püüdekasti kummihuul, lumesaaha kulumisliist

* ei sisaldu tingimata tarnekomplektis!

13. Transportimine

⚠ HOIATUS!

Vigastusohht!

Toote ettekavatsematu ja ootamatu otsasõit võib põhjustada vigastusi.

- Lülitage mootor pealelaadimise järel välja ja tõmmake pärast mootori jahtumist süüteküünla pistik süüteküünlalt maha.
- Tõmmake süütevõti süütelukust välja.
- Toode võib omakaalu tõttu raskeid muljumisvigastusi põhjustada.

Laske mootoril enne transportimist või pealelaadimist maha jahtuda, et vältida põletusi ning vältida tulekahju oht.

⚠ Masin võib kukkuda ja kahjustusi või vigastusi põhjustada, kui seda ei laadita peale asjatundlikult.

Tühjendage enne pikematel distantsidel transportimist kütusepaak jäägitult.

Kindlustage masin transpordisõidukil äraveeremise, äralibisemise või ümberkukkumise vastu ning siduge masin täiendavalt kinni.

14. Ladustamine

⚠ OHT!

Tulekahju- ja plahvatusohht!

Toote ladustamisel võimalike süüteallikate läheduses võib tekkida tulekahju või plahvatus. See põhjustab raskeid põletusi või surma.

- Kõrvaldage võimalikud süüteallikad nagu nt ahjud, gaasiga kuumaveeboilerid, gaasikuivatid jms.

JUHIS!

Kahjustusohht!

Kui toodet ladustatakse nõuetele mittevastavalt, siis võib see põhjustada mootorikahjustusi.

- Ladustage toodet mustuse, tolmu ja niiskuse eest kaitstult.

14.1 Ladustamine pikemate käituspauside korral:

Kui masinat rohkem kui 30-päevase ajavahemiku vältel ei kasutata, siis järgige selle ladustamiseks ettevalmistamiseks allseisvaid samme.

1. Tühjendage bensiinipaak täielikult (vt lõiku 10.4). Ladustatav bensiin, mis sisaldab etanooli või MT-BE-d, liisub 30 päeva jooksul. Liisunud bensiin on kõrge kummissaldusega ja võib nii karburaatori ummistada ning bensiini pealevoolu piirata.
2. Käivitage mootor ja laske sellel seiskumiseni töötada. Sedasi tehakse kindlaks, et karburaatoris ei jää bensiini. Sellega takistatakse karburaatoris setete tekkimist ja mootori võimalikku kahjustumist.
3. Laske mootoriõli mootorist välja, mil see on veel soe. Valage uus õli sisse. (vt lõiku 9.1)
4. Tõmmake süüteküünla kaabel maha.
5. Tõmmake süütevõti (23) süütelukust välja ja säilitage seda turvaliselt, et vältida ebapädevat või asjatundmatut kasutamist laste ning teiste inimeste poolt.
6. Kasutage masina puhastamiseks puhtaid lappe.
7. Ladustage masinat püstises positsioonis hea ventilatsiooniga puhtas, kuivas hoones.

Ladustage toodet ja selle tarvikuid pimedas, kuivas, pakaseta ning lastele kättesaamatus kohas. Optimaalne ladustamistemperatuur on 5 ja 30°C vahel.

Säilitage toodet originaalpakendis.

Katke masin kinni, et seda tolmu või niiskuse eest kaitsata.

Säilitage käitsusjuhendit masina juures.

15. Utiliseerimine ja taaskäitus

Juhised pakendi kohta



Pakendusmaterjalid on taaskäiteldavad. Palun utiliseerige pakendid keskkonnasõbralikult.

Juhised elektri- ja elektroonikaseadmete seadus (ElektroG) kohta



Elektri- ja elektroonikaseadmed ei kuulu olmeprügisse, vaid tuleb suunata eraldi kogumisse või utiliseerimisse!

- Vanad patareid või akud, mis pole püsivalt vana-seadmesse paigaldatud, tuleb enne äraandmist purustamata välja võtta! Nende utiliseerimist reguleeritakse patareiseadusega.
- Elektri- ja elektroonikaseadmete omanikud või kasutajad on seadusega kohustatud need kasutuse lõpus tagastama.
- Lõppkasutaja kannab omavastutust utiliseeritava vanaseadmel isikupõhiste andmete kustutamise eest!
- Läbikriipsutatud prügikonteineri sümbol tähendab, et vanu elektri- ja elektroonikaseadmeid ei tohi utiliseerida olmeprügi kaudu.
- Vanad elektri- ja elektroonikaseadmed saab järgmistes kohtades tasuta ära anda:
 - Avalik-õiguslikud utiliseerimis- või kogumispunktid (nt kommunaalsed toormeajaamad)
 - Elektriseadmete müügipunktid (statsionaarsed ja online), kui edasimüüjad on tagasivõtmiseks kohustatud või pakuvad seda vabatahtlikult.
 - Kuni kolm vana elektriseadet seadmeliigi kohta maksimaalselt 25-sentimeetrise servapikkusega saate ilma tootjalt uut seadet soetamata talle tasuta ära anda või enda läheduses teise volitatud kogumispunkti suunata.
 - Tootja ja levitaja edasised täiendavad tagasivõtmistingimused saate teada vastavast klienditeenindusest.
- Tootja poolt eramajapidamisse uue elektriseadme kohaletarnimise korral võib see anda lõppkasutaja järelepärimisel korralduse vana elektriseade tasuta ära viia. Võtke selleks ühendust tootja klienditeenindusega.
- Need ütlused kehtivad ainult seadmete kohta, mis installeeritakse ja müüakse Euroopa Liidu liikmesriikides ning alluvad Euroopa direktiivile 2012/19/EL. Riikides väljaspool Euroopa Liitu võivad kehtida vanade elektri- ja elektroonikaseadmete utiliseerimise kohta kõrvalekalduvad nõuded.

Juhised patareiseaduse (BattG) kohta



Vanad patareid ja akud ei kuulu olmeprügisse, vaid tuleb suunata eraldi kogumisse või utiliseerimisse!

- Järgige patareide või akude turvaliseks väljavõtmiseks elektriseadmest ja informatsiooni saamiseks nende tüübi või keemilise süsteemi kohta edasisi andmeid käsitsus- või montaažijuhendis.
- Patareide ja akude omanikud või kasutajad on seadusega kohustatud need kasutuse lõpus tagastama. Tagastamine piirdub majapidamisele omaste levitud koguste äraandmisega.
- Vanad patareid võivad sisaldada saasteaineid või raskemetalle, mis võivad keskkonda ja tervist kahjustada. Vanade patareide käitlemine ja neis sisalduvate ressursside kasutamine panustab mõlema tähtsa vara kaitsesse.
- Läbikriipsutatud prügikonteineri sümbol tähendab, et vanu patareid ja akusid ei tohi utiliseerida olmeprügi kaudu.
- Kui lisaks asuvad prügikonteineri sümboli all märgid Hg, Cd või Pb, siis tähistab see järgmist:
 - Hg: patarei sisaldab rohkem kui 0,0005 % elavhõbedat
 - Cd: patarei sisaldab rohkem kui 0,002 % kaadmiumi
 - Pb: patarei sisaldab rohkem kui 0,004 % pliid
- Akud ja patareid saab järgmistes kohtades tasuta ära anda:
 - Avalik-õiguslikud utiliseerimis- või kogumispunktid (nt kommunaalsed toormeajaamad)
 - Patareide ja akude müügipunktid
 - Ühise tagastussüsteemi vanade seadme patareide tagastuspunktid
 - Tootja tagastuspunkt (kui pole ühise tagastussüsteemi liige)
- Need ütlused kehtivad ainult akude ja patareide kohta, mis müüakse Euroopa Liidu liikmesriikides ja alluvad Euroopa direktiivile 2006/66/EÜ. Riikides väljaspool Euroopa Liitu võivad kehtida akude ja patareide utiliseerimise kohta kõrvalekalduvad nõuded.

Aku väljavõtmine seadmest enne utiliseerimist

- Integreeritud aku tuleb enne utiliseerimist seadmest välja võtta ja eraldi keskkonnasõbralikult utiliseerida.
- Kleepige lahtised kontaktid kinni ja pakendage aku nii, et see pakendis ei liigu. Palun järgige ka võimalikke edasisi siseriiklikke eeskirju.

Kasutusest kõrvaldatud seadme utiliseerimisvõimaluste kohta saate teavet kohalikust valla- või linnavalitsusest.

Kütused ja õlid

- Enne seadme utiliseerimist tuleb kütusepaak ja mootoriõli mahuti tühjendada!
- Kütus ja mootoriõli ei kuulu olmeprügisse ega ära-voolu, vaid tuleb suunata eraldi kogumisse või utiliseerimisse!
- Tühjad õli- ja kütusemahutid tuleb utiliseerida keskkonnasõbralikult.

16. Rikete kõrvaldamine

Rike	Võimalik põhjus	Abinõu
Mootor ei käivitu	Süüteküünla pistik maha tõmmatud.	Ühendage süüteküünla kaabel kindlalt süüteküünla külge.
	Määrdund süüteküünal.	Puhastage, seadistage vahe või asendage.
	Pole kütust või kütus vana.	Täitke puhta, värske bensiiniga.
	Segurikasti pole avatud asendis.	Segurikastushoob tuleb külmkäivituse korral asendisse Choke positsioneerida.
	Kütusetorustik ummistunud.	Kontrollige kütusetorustikke murdekohtade või kahjustuste suhtes.
	Mootor sureb välja.	Oodake enne uuesti käivitamist paar minutit.
Mootor töötab ebaühtlaselt	Süüteküünla pistik lõtvunud.	Ühendage süüteküünla kaabel külge ja kinnitage.
	Kütusetorustik ummistunud või kütus vana.	Täitke paak puhta, värske bensiiniga.
	Ventilatsioon ummistunud	Puhastage õhufilter.
	Vesi või mustus kütusesüsteemis	Tühjendage paak. Täitke paak värske kütusega.
	Karburaatori vale seadistus	Pöörduge teenindusse.
Mootor üle kuumenenud	Mootoriõli tase madal.	Valage õli juurde.
	Määrdund õhufilter.	Puhastage või asendage õhufilter.
	Õhuvool piiratud.	Eemaldage ja puhastage korpus.
	Karburaator pole õigesti seadistatud.	Pöörduge teenindusse.
Masinat ei liigu töötava mootori puhul	Käiku ei valitud õigesti.	Lülitage käigukang õigesse lülituspositsiooni.
Masin ei liigu otse-suunas	Erinev rehvirõhk	Kontrollige rehvirõhku.
Mootor ei käivitu elekterkäivitusega	Aku tühjenenud.	Laadige akut min 5 tundi.

Ant gaminio esančių simbolių aiškinimas

Šiame žinyne naudojami simboliai turi atkreipti Jūsų dėmesį į galimą riziką. Saugos simboliai ir juos lydintys paaiškinimai turi būti tiksliai suprasti. Patys įspėjimai rizikos nepašalina ir negali pakeisti tinkamų nelaimingų atsitikimų prevencijos priemonių.

	<p>Dėmesio! Jei nesilaikysite prie mašinos pritvirtintų saugos ženklų ir įspėjamųjų nuorodų bei saugos ir naudojimo instrukcijų, galite sunkiai susižeisti ar net žūti.</p>
	<p>Prieš eksploatacijos pradžią perskaitykite naudojimo instrukciją ir saugos nurodymus bei jų laikykitės!</p>
	<p>Dėvėkite apsauginius akinius!</p>
	<p>Naudokite klausos apsaugą!</p>
	<p>Mūvėkite tvirtais batais!</p>
	<p>Maks. posvyris ant šlaito yra 20°.</p>
	<p>Neišmontuokite bei nemodifikuokite apsauginių ir saugos įtaisų.</p>
	<p>Besisukantys šepėčiai! Laikykitės atstumo! Nekiškite rankų į besisukančius šepėčius. Pavojus susižaloti!</p>
	<p>DĖMESIO! Eksploatacinės medžiagos yra degios ir sprogios – pavojus nudegti. Nepilkite degalų, kai variklis karštas arba veikia.</p>
	<p>Pavojus apsinuodyti! Įrenginį naudokite tik lauke ir niekada nenaudokite uždarose arba blogai vėdinamose patalpose.</p>
	<p>Prieš atlikdami techninės priežiūros darbus, pašalinkite uždegimo žvakės kištuką.</p>
	<p>Pavojus dėl aplink skriejančių daiktų! Įsitinkinkite, kad kiti asmenys laikosi pakankamo saugaus atstumo. Nesusiję asmenys visada turi laikytis atstumo nuo įrenginio.</p>
	<p>Dėmesio: karštas paviršius – pavojus nudegti.</p>

	<p>Garantuotasis garso galios lygis.</p>
	<p>Variklinė alyva</p>
	<p>Patikrinkite alyvos lygį.</p>
	<p>Paspauskite degalų siurbį „Primer“.</p>
	<p>Akceleratoriaus rankinio valdymo rankenėlė</p>
	<p>Šepečių sukčių skaičiaus reguliavimo svirtis (šepečių greičio svirtis)</p>
	<p>Valdymo rankenos aukščio reguliavimas</p>
	<p>Šepečių aukščio reguliavimas</p>
	<p>Šepečių pavara</p>
	<p>Važiavimo pavara</p>
	<p>Gaminys atitinka galiojančias Europos direktyvas.</p>
<p>⚠ Dėmesio!</p>	<p>Su Jūsų sauga susijusias vietas šioje naudojimo instrukcijoje mes pažymėjome šiuo ženklu.</p>

Turinys:
Puslapis:

1.	Įvadas.....	267
2.	Gaminio aprašymai.....	267
3.	Komplektacija	268
4.	Naudojimas pagal paskirtį	268
5.	Bendrieji saugos nurodymai	268
6.	Techniniai duomenys	271
7.	Išpakavimas.....	272
8.	Montavimas.....	272
9.	Prieš pradėdant eksploatuoti.....	273
10.	Šlavimo mašinos eksploatavimas	274
11.	Techninė priežiūra ir valymas.....	276
12.	Remontas ir atsarginių dalių užsakymas	278
13.	Transportavimas	278
14.	Laikymas.....	278
15.	Utilizavimas ir pakartotinis atgavimas	279
16.	Sutrikimų šalinimas.....	281
17.	Atitikties deklaracija.....	357

1. Įvadas

Gamintojas:

Scheppach GmbH
Günzburger Straße 69
D-89335 Ichenhausen

Gerbiamas kliente,

Mes linkime Jums daug džiaugsmo ir didelės sėkmės dirbant su nauju gaminiu.

Nuoroda:

pagal galiojančią Atsakomybės už gaminį įstatymą šio gaminio gamintojas neatsako už žalą, kuri atsiranda šiame gaminyje arba dėl jo:

- netinkamai naudojant,
- Nesilaikant naudojimo instrukcijos,
- Remontuojant tretiesiems asmenims, neįgaliotiems specialistams
- Montuojant ir keičiant neoriginalias atsargines dalis
- naudojant ne pagal paskirtį
- Sugedus elektros įrangai, nesilaikant elektrai keliami reikalavimų ir VDE nuostatų 0100, DIN 57113 / VDE 0113

Atkreipkite dėmesį:

Prieš montuodami ir pradėdami eksploatuoti perskaitykite visą naudojimo instrukcijos tekstą.

Ši naudojimo instrukcija turi Jums palengvinti susipažinti su Jūsų gaminiu ir jo naudojimo pagal paskirtį galimybėmis.

Naudojimo instrukcijoje pateikiamos svarbios nuorodos, kaip su gaminiu dirbti saugiai, tinkamai ir ekonomiškai bei kaip išvengti pavojų, sutaupyti remonto išlaidų, sutrumpinti gaminio prastovos laikus bei padidinti patikimumą ir pailginti eksploatavimo trukmę.

Be šioje naudojimo instrukcijoje pateiktų saugos nuostatų, būtina privalote laikytis gaminio eksploatavimui galiojančių taisyklių.

Laikykite naudojimo instrukciją plastikiniame maišelyje, apsaugoję nuo purvo ir drėgmės prie gaminio. Prieš pradėdami dirbti, visi operatoriai ją privalo perskaityti ir jos atidžiai laikytis.

Prie gaminio leidžiama dirbti tik asmenims, instruktuotiems, kaip jį naudoti ir informuotiems apie su tuo susijusius pavojus.

Būtina laikytis reikalaujamo amžiaus cenzo.

Be šioje naudojimo instrukcijoje pateiktų saugos nurodymų ir specialių Jūsų šalies reikalavimų, būtina laikytis tokios pačios konstrukcijos gaminių eksploatavimui visuotinai pripažintų technikos taisyklių.

Mes neatsakome už nelaimingus atsitikimus arba pažeidimus, atsiradusius nesilaikant šios instrukcijos ir saugos nurodymų.

2. Gaminio aprašymai (1 + 11 pav.)

1. Šepečių pavaros jungimo svirtis
2. Akceleratoriaus rankinio valdymo rankenėlė
3. Šepečių greičio svirtis
- 3a. Blokavimo mygtukas
4. Uždegimo žvakės kištukas
- 4a. Uždegimo žvakė
5. Rankenėlė
- 5a. Veržlė su žvaigždės formos rankenėle / fiksavimo veržlė
6. Sniego verstuvo / surinkimo rezervuaro laikiklis
7. kairysis / dešinysis apsauginis skydas,
- 7a. Veržtas
- 7b. Veržlė
8. Šepetiniai volai
- 8a. Šepečio velenas
- 8b. Forminė poveržlė
- 8c. Poveržlė
- 8d. Veržlė
9. Atraminis ratas
10. Ratas
11. Alyvos išleidimo varžtas
12. Pavaros parinkimo svirtis
- 12a. Varžtas
- 12b. Veržlė
13. Alyvos rodyklė
14. Paleidiklis su apsauginiu lynu
15. Pasukamasis strypas
- 15a. Srieginys kaištis
- 15b. Spyruoklė
- 15c. Poveržlė
- 15d. Veržlė
16. Valdymo rankena
- 16a. Veržlė
- 16b. Tvirtinimo kaištis
17. Rankenėlė
18. Važiavimo pavaros jungimo svirtis
19. Vairavimo rankenos nustatymo rankena
20. Bako dangtelis
21. Oro filtro dangtelis
- 21a. Oro filtras
22. „Primer“ siurblys
23. Uždegimo raktas / el. paleidiklis
24. Įkrovimo lizdas
25. Akumuliatorių baterija (nepavaizduota)
26. Įkroviklis (nepavaizduota)

3. Komplektacija

Poz.	Kiekis	Pavadinimas
12	1x	Pavaros parinkimo svirtis
8	2x	Šepetinis volas
8a	1x	Šepečio velenas
8b	2x	Forminė poveržlė
8c	2x	Didelė poveržlė
8d	2x	Veržlė
7	2x	kairysis / dešinysis apsauginis skydas,
23	2x	Uždegimo raktas
	1x	Įkroviklis
	1x	Naudojimo instrukcija

4. Naudojimas pagal paskirtį

Benzininė šlavimo mašina, įsk. primontuojamas dalis, buvo specialiai sukurta grindiniui, vaikščiojimo takams, įvažiavimams į kiemą ir gerai vėdinamiems sandėliams prižiūrėti bei valyti. Neekspluatuokite mašinos uždaroje patalpoje.

Benzininė šlavimo mašina skirta neprikibusiems nešvarumams šluoti arba surinkti. Uždėjus sniego versuvą, benzininę šlavimo mašiną galima naudoti sniegui valyti.

Nenaudokite benzininės šlavimo mašinos lyjant lietui.

Mašiną leidžiama eksploatuoti tik pagal paskirtį. Bet koks kitoks naudojimas laikomas ne pagal paskirtį.

Už su tuo susijusią žalą arba patirtus bet kokius sužalojimus atsako naudotojas / operatorius, o ne gamintojas. Naudojimo pagal paskirtį dalis taip pat yra saugos nurodymų, montavimo instrukcijos ir naudojimo instrukcijoje pateiktų eksploatavimo nurodymų laikymasis.

Asmenys, kurie mašiną valdo ir atlieka jos techninę priežiūrą, turi būti su ja susipažinę ir informuoti apie galimus pavojus.

Be to, būtina tiksliai laikytis galiojančių nelaimingų atsitikimų prevencijos taisyklių.

Taip pat reikia laikytis kitų bendrųjų taisyklių iš darbo medicinos ir augumo technikos sričių.

Atlikus įrenginio modifikacijas, už su tuo susijusią žalą gamintojas neatsako.

Mašiną leidžiama eksploatuoti tik su gamintojo originaliomis dalimis ir priedais.

Atkreipkite dėmesį į tai, kad mūsų įrenginiai nėra skirti naudoti komerciniams, amatiniams arba pramoniniams tikslams. Mes neteikiame garantijos, kai aparatas naudojamas komercinėse, amatininkų arba pramoninėse įmonėse arba panašioms darbams.

5. Bendrieji saugos nurodymai

Šioje naudojimo instrukcijoje su Jūsų sauga susijusias vietas mes pažymėjome šiuo ženklu: ⚠

Be to, eksploatavimo instrukcijoje yra kitų svarbių teksto vietų, kurios pažymėtos žodžiu „**DĖMESIO!**“.

⚠ DĖMESIO!

Naudodami įrenginius, būtina laikytis saugos reikalavimų, kad būtų išvengta sužalojimų ir pažeidimų. Todėl atidžiai perskaitykite šią naudojimo instrukciją / saugos nurodymus. Jei įrenginį turite perduoti kitiems asmenims, visada perduokite kartu ir šią naudojimo instrukciją / saugos nurodymus. Mes neatsakome už nelaimingus atsitikimus arba pažeidimus, atsiradusius nesilaikant šios instrukcijos ir saugos nurodymų.

⚠ PAVOJUS

Nesilaikant šio nurodymo, kyla didelis pavojus gyvybei arba pavojus patirti gyvybiškai pavojingų sužalojimų.

⚠ ĮSPĖJIMAS

Nesilaikant šio nurodymo, kyla pavojus gyvybei arba pavojus sunkiai susižaloti.

⚠ ATSARGIAI

Nesilaikant šio nurodymo, kyla pavojus patirti nuo len-gvų iki vidutinio sunkumo sužalojimų.

NUORODA!

Nesilaikant šio nurodymo, kyla pavojus pažeisti variklį arba kitus daiktus.

- Susipažinkite su savo mašina.
- Atidžiai perskaitykite naudojimo instrukciją ir įsitinkite, kad suprantate jos turinį ir visas ant mašinos užklijuotas etiketes.
- Susipažinkite su naudojimo sritimi, mašinos apribojimais ir ypatingais pavojaus šaltiniais.
- Įsitinkite, kad tiksliai žinote visus valdymo elementus ir jų funkciją.

- Įsitinkite, kad žinote, kai sustabdyti mašiną ir greitai išaktyvinti valdymo elementus.
- Nemėginkite naudoti mašinos, nežinodami jos tikslaus veikimo principo ir variklio techninės priežiūros reikalavimų bei nežinodami, kaip išvengti nelaimingų atsitikimų, kurių pasekmė būtų asmenų sužalojimai ir (arba) materialinė žala.
- Stebėkite, kad kiti asmenys, ypač vaikai, laikytųsi nuo Jūsų darbo zonos atstumo.

Darbo zona

- Niekada nepaleiskite ir nevaldykite mašinos uždarose patalpose. Išmetamosios dujos yra pavojingos, nes jose yra bekvapių ir nuodingų dujų – anglies monoksido. Naudokite mašiną tik gerai vėdinamose išorės srityse.
- Niekada nenaudokite mašinos, esant nepakankamam matomumui arba apšvietimui.

Asmenų sauga

- Nenaudokite mašinos veikiami narkotikų, alkoholio ar vaistų, galinčių paveikti Jūsų gebėjimus tinkamai valdyti mašiną.
- Vilkėkite tinkamus drabužius. Mūvėkite ilgas kelnes, avėkite aulinius batus ir mūvėkite pirštines.
- Nevilkėkite plačių drabužių, trumpų kelnių ir nedėvėkite jokių papuošalų. Susiriškite ilgus plaukus, kad jie būtų ne ilgesni nei iki pečių. Saugokite, kad Jūsų plaukai, drabužiai ir pirštinės nepatektų arti judančių dalių. Laisvus drabužius, papuošalus arba ilgus plaukus gali pagriebti judančios dalys. Prieš paleisdami patikrinkite savo mašiną.
- Palikite apsauginius skydus jų vietoje ir veikiančius.
- Įsitinkite, kad visos veržlės, varžtai ir t. t. yra priveržti.
- Niekada nenaudokite mašinos, kai ją reikia remontuoti arba ji yra blogos mechaninės būklės. Prieš valdydami pakeiskite pažeistas, trūkstamas arba sugedusias dalis.
- Patikrinkite mašiną, ar nėra benzino nuotėkio.
- Ji turi būti veikianti. Nenaudokite mašinos, jei variklio negalima įjungti ir išjungti atitinkamu jungikliu.
- Benzinu varoma mašina, kurios negalima valdyti variklio jungikliu, yra pavojinga ir ją reikia pakeisti.
- Prieš paleisdami mašiną įpraskite patikrinti, ar iš aplink mašiną esančios srities pašalinai atsuktuvai ir raktai. Atsuktuvus arba raktas, kuris dar yra besisukančioje mašinos dalyje, gali sužaloti asmenis.
- Dirbdami su mašina, būkite atidūs, stebėkite, ką darote, ir naudokite savo sveiką žmogaus protą. Nepervertinkite savęs.

- Nenaudokite mašinos, kai esate basi arba avite sandalais ar panašiais lengvais batais. Avėkite apsauginiais batais, kurie apsaugotų Jūsų kojas ir užtikrintų Jūsų stabilumą ant slidžių paviršių.
- Visada stovėkite stabiliai ir išlaikykite pusiausvyrą. Taip mašiną galėsite geriau kontroliuoti netikėtose situacijose.
- Venkite netikėto paleidimo. Prieš transportuodami mašiną ar atlikdami jos techninės priežiūros darbus, įsitinkite, kad variklio jungiklis išjungtas. Atliekant mašinos transportavimo arba techninės priežiūros darbus, esant įjungtam jungikliui, gali įvykti nelaimingų atsitikimų.

Sauga naudojant benzina

- Benzinas yra labai degus ir užsidegusios jo dujos gali sprogti.
- Naudodami benzina, imkitės saugos priemonių, kad sumažintumėte sunkaus sužalojimo riziką.
- Kai pilate arba išleidžiate degalus, naudokite tinkamą benzino kanistrą.
- Atlikite šiuos darbus švariose, gerai vėdinamose išorės srityse.
- Nerūkykite. Kai pilate benzina arba dirbate su mašina, neleiskite, kad netoliese nepatektų kibirkščių, atvirų liepsnų arba kitų ugnies šaltinių.
- Niekada nepildykite bako vidaus srityse. Laikykite įžemintus, elektrai laidžius daiktus, pvz., įrankius, toliau nuo atvirų elektrinių dalių ir laidų, kad išvengtumėte kibirkščių ir šviesos lanko susidarymo. Taip gali užsidegti benzino dujos.
- Prieš pildydami benzino baką, visada sustabdykite variklį ir leiskite jam atvėsti. Nuimkite bako dangtelį ir niekada nepildykite bako, jei variklis veikia arba yra karštas.
- Nenaudokite mašinos, jei žinote, kad benzino sistemoje yra nuotėkių. Norėdami pašalinti iš bako slėgi, lėtai atsukite bako dangtelį. Niekada neperpildykite bako (benzinas niekada neturėtų būti virš pažymėtos didžiausiojo pripildymo lygio ribos). Vėl saugiai uždarykite benzino baką bako dangteliu ir išvalykite išlietą benzina.
- Niekada nenaudokite mašinos, kai bako dangtelis saugiai neužsuktas. Šalia išlietų degalų venkite uždegimo šaltinių. Jei buvo išlieta benzino, nemėginkite paleisti mašinos. Pašalinkite mašiną iš išliejimo srities ir neleiskite susidaryti uždegimo šaltiniams, kol benzino dujos neišgaruos.
- Laikykite benzina specialiai šiam tikslui pagamintuose kanistruose.

- Laikykite benzina vėsioje, gerai vėdinamoje ir nuo uždegimo kibirkščių, atviros liepsnos arba kitų uždegimo šaltinių apsaugotoje vietoje. Benzino arba mašinos su pripildytu baku niekada nelaikykite pastate, kuriame benzino dujos gali kontaktuoti su kibirkštimis, atviromis liepsnomis arba kitais uždegimo šaltiniais, pvz., vandens šildytuvais, krosnimis, džiovyklėmis arba pan.
- Prieš pastatydami mašiną į uždarą sritį, leiskite varikliui atvėsti.

Akumuliatorių baterijos sauga

- Kad išvengtumėte kibirkščiavimo dėl trumpojo jungimo, nuo akumuliatorių baterijos pirmiausia visada atjunkite neigiamą kabelį (-), tada jį vėl prijunkite paskutinį.
- Dirbdami prie akumuliatorių baterijos, niekada nerūkykite. Visada laikykite akumuliatorių bateriją toliau nuo kibirkščių, atviros liepsnos ir kitų šilumos šaltinių.
- Būkite ypač atsargūs su pagalbiniais paleidimo kabeliais. Laikykitės susijusių nurodymų, kad nebūtų pažeistas įrenginys (ypač aktyvinkite paleidiklį ne ilgiau nei 10 sekundžių).
- Niekada neatidarinkite akumuliatorių baterijos ir saugokite, kad ji nenukristų.
- Akumuliatorių bateriją visada laikykite uždaroje patalpoje su geru vėdinimu, sausoje ir nuo atmosferos poveikio apsaugotoje vietoje.
- Nesusjunkite trumpai akumuliatorių baterijos jungčių.
- Deformuotų arba sugedusių (bėgančių) akumuliatorių baterijų negalima naudoti ir jas reikia pakeisti bei utilizuoti aplinkai nekenksmingu būdu. Laikykitės šaliai būdingų reikalavimų.
- Iš sugedusios akumuliatorių baterijos gali išbėgti skysčio. Venkite kontakto! Atsitiktinai prisilietę, nuplaukite vandeniu. Patekus skysčio į akis, papildomai kreipkitės į gydytoją. Išbėgęs akumuliatorių baterijos skystis gali dirginti odą arba sukelti nudegimus.
- Reguliariai atlikite apžiūrimąją kontrolę ir taip patikrinkite akumuliatorių baterijos prijungimo kabelį, ar jis nepažeistas. Paveskite pažeistus kabelius pakeisti specialistui.
- Niekada nešuntuokite saugiklių. Niekada nenaudokite saugiklio su kitokia nei nurodyta apkrova (amperais).

Mašinos naudojimas ir priežiūra

- Veikiant varikliui, niekada mašinos nekelkite ir neeškite.
- Dirbdami su mašina, nenaudokite jėgos.
- Savo naudojimo sričiai naudokite tinkamą mašiną. Tinkama mašina darbus, kuriems ji buvo sukonstruota, atliks geriau ir saugiau.
- Nekeiskite variklio sūkių skaičiaus nustatymo ir jo nepersukite. Sūkių skaičiaus reguliatorius kontroliuoja variklio didžiausią greitį su maksimalia sauga.
- Laikykite rankas arba kojas šalia besisukančių dalių.
- Venkite sąlyčio su karštu benzinu, alyva, išmetamomis dujomis ir karštais paviršiais. Nelieskite variklio arba išmetimo duslintuvo. Naudojant šios dalys ypač įkaista. Išjungus mašiną, jos lieka trumpai dar karštos.
- Prieš atlikdami techninės priežiūros arba nustatymo darbus, leiskite varikliui atvėsti.
- Jei mašina pradėtų skleisti nejprastus garsus arba vibruoti, nedelsdami išjunkite variklį, atjunkite uždegimo žvakės kabelį ir raskite priežastį. Nejprasti garsai arba vibracija paprastai rodo klaidas.
- Naudokite tik gamintojo leidžiamas primontuojamas dalis ir priedus. Nesilaikant nurodymų, galima susižaloti.
- Atlikite mašinos techninę priežiūrą. Patikrinkite, ar judančios dalys nėra blogai išlygiuotos ar užblokuotos, ar nėra dalių pažeidimų ir kitokių būsenų, galinčių paveikti mašinos veikimą. Nustatę pažeidimų, prieš tai, kol mašiną naudosite toliau, paveskite ją suremontuoti. Daug nelaimingų atsitikimų įvyksta dėl blogai techniškai prižiūrėtos įrangos.
- Žiūrėkite, kad variklyje ir išmetimo duslintuve nebūtų žolės, lapų, tepalo pertekliaus arba susikaupusio angliavandenilio, kad sumažintumėte gaisro pavojaus riziką.
- Niekada nepilkite ant mašinos vandens arba kitokio skysčio.
- Rankenos turi būti sausos, švarios ir ant jų neturi būti mažų dalių.
- Išvalykite mašiną po kiekvieno naudojimo.
- Laikykitės galiojančių benzino, alyvos ir t. t., atliekų utilizavimo direktyvų, kad apsaugotumėte aplinką.
- Išjungtą mašiną laikykite vaikams nepasiekiamoje vietoje ir neleiskite asmenims, kurie nėra susipažinę su mašina ar šia instrukcija, naudoti mašinos. Nemokytų naudotojų rankose mašina yra pavojinga.

Servisas

- Prieš atlikdami valymo, remonto, tikrinimo ir nustatymo darbus, išjunkite variklį ir įsitinkinkite, kad visos judančios dalys sustojo.
- Visada įsitinkinkite, kad akceleratoriaus rankinio valdymo rankenėlė būtų nustatyta į padėtį „išj.“. Atjunkite uždegimo žvakės kabelį ir laikykite jį toliau nuo uždegimo žvakės, kad išvengtumėte netikėto paleidimo.
- Paveskite mašiną techniškai prižiūrėti kvalifikuotiems darbuotojams. Naudokite tik originalias atsargines dalis. Taip užtikrinsite, kad mašina liks saugi.

Liekamosios rizikos

Mašina pagaminta pagal technikos lygį ir pripažintas saugumo technikos taisykles. Tačiau dirbant galima pavienė liekamoji rizika. Liekamąsias rizikas galima sumažinti, jei bus laikomasi saugos nuorodų ir bus naudojama pagal paskirtį bei bus laikomasi visos naudojimo instrukcijos.

- Kai mašina eksploatuojama, laikykite savo rankas toliau nuo darbo zonos.
- Atidžiai patikrinkite sritį, kurioje reikia dirbti, bei palaikykite darbo zonoje švarą ir pašalinkite iš jos nešvarumus, kad nekiltų pavojaus užkliūti. Dirbkite ant lygaus pagrindo.
- Montuodami, įrengdami, eksploatuodami, atlikdami techninę priežiūrą, remontuodami arba transportuodami niekada nelaikykite kūno dalies tokioje padėtyje, kurioje kiltų pavojus pradėjus judėti.
- Veikiant varikliui, niekada nepasišalinkite iš valdymo vietos.
- Eksploatavimo metu visada laikykite įrenginį abiem rankomis. Visada tvirtai laikykite išilginę vairo trauklę, kaip parodyta.
- Būkite ypač atsargūs, kai naudojate atbulinę eigą arba traukiate mašiną prie savęs.
- Būkite ypač atsargūs, kai mašiną naudojate ant žvyrkelių, šaligatvių ar gatvių arba per juos važiuojate. Visada atkreipkite dėmesį į slaptus pavojus ir esmą.

Įspėjimas! Eksploatuojant šis elektrinis įrankis sudaro elektromagnetinį lauką. Tam tikromis aplinkybėmis šis laukas gali veikti aktyvius arba pasyvius medicininius implantus. Norint sumažinti rimtų arba mirtinų sužalojimų pavojų, prieš naudojant elektrinį įtaisą, asmenims su mediciniais implantais rekomenduojame pasikonsultuoti su savo gydytoju arba medicininių implantų gamintoju.

6. Techniniai duomenys

Pavarų dėžė	3 pavaros į priekį / 1 pavarą atgal
Greitis važiuojant į priekį	2,5–4,3 km/h
Greitis važiuojant atgal	2,5 km/h
Bendras mašinos plotis	106 cm
Šlavimo plotis	100 cm
Šepečio skersmuo	350 mm
Šepečio greitis	5 pakopos / 180–350 min. ⁻¹
Šepečio kampas	-25° / +25°
Svoris	82 kg
Pavara:	
Variklio tipas	4-taktis variklis
Darbo tūris	173 ccm ³
Varančiųjų ratų padangų dydis	13"x5.00-6
Atraminio rato padangų dydis	4"x2.6-2.8
Sūkių skaičius su apkrova	2800 min. ⁻¹ .
Maks. sūkių skaičius	2900 min. ⁻¹ .
Posvyris ant šlaito	maks. 20 proc.
Variklio paleidiklis	Paleidiklis su apsauginiu lynu / El. paleidimas
Galia	3,6 kW / 4,9 PS
Kuras	Standartinis benzinas / bešvinis, maks. 10 % bioetanolis
Maks. kuro kiekis bake	1 l
Reikalinga variklinė alyva	SAE 10W-30 / 10W-40
Maks. alyvos kiekis bake	0,6 l
Akumuliatorių baterijos įtampa	12 V
Akumuliatorių baterijos talpa	5 Ah
Akumuliatorių baterijos rūšis	Švino rūgštis

Pasiliekame teisę atlikti techninius pakeitimus!

Triukšmas ir vibracija

Nurodytos triukšmo emisijos vertės buvo nustatytos pagal EN ISO 3744 garso galiai arba pagal EN ISO 11201 garso slėgiui.

triukšmas gali turėti didelės įtakos Jūsų sveikatai. Jei mašinos skleidžiamas triukšmas viršija 85 dB, naudokite klausos apsaugą.

Triukšmo vertės:

Garso slėgio lygis L_{pA}	74,4 dB
Neapibrėžtis K_{pA}	2,5 dB
Garso galios lygis L_{WA}	98 dB

Vibracijos parametrai:

Valdymo svirties dešinėje vibracija A_{hv}	7,127 m/s ²
Valdymo svirties kairėje vibracija A_{hv}	5,577 m/s ²
Matavimo neapibrėžtis K_{pA}	1,5 m/s ²

Nurodytos garso vertės buvo išmatuotos remiantis standartiniu bandymo metodu ir jas galima naudoti, norint tarpusavyje palyginti skirtingus įrankius.

Be to, šios vertės tinka, norint iš anksto įvertinti apkrovą naudotojui, kuri atsiranda dėl sklindančio garso.

⚠ ĮSPĖJIMAS

Tikrojo naudojimo metu vibracijų spinduliuotės emisijos vertė gali skirtis nuo deklaruotos vertės, priklausomai nuo įrenginio naudojimo būdo.

Pasistenkite, kad vibracija būtų kuo mažesnė. Priemonių, skirtų vibracinei apkrovai mažinti, pavyzdys yra pirštinių mėvėjimas naudojant įrankį ir darbo laiko apribojimas. Čia reikia atsižvelgti į visas darbinio ciklo dalis (pavyzdžiui, į laiką, kurį įrenginys buvo išjungtas, ir į tokį laiką, kada jis nors ir yra įjungtas, tačiau veikia be apkrovos).

Įspėjimas!

Dirbant ilgesnį laiką, dėl vibracijos operatoriaus rankose gali sutrikti kraujotaka (baltų pirštų sindromas). Baltų pirštų sindromas yra kraujagyslių liga, kuria sergant spazmuoja smulkiosios rankų ir kojų pirštų kraujagyslės. Į susijusias vietas nebetiekiami pakankamai kraujo ir dėl to jos atrodo itin baltos. Dažnas vibruojančių prietaisų naudojimas asmenims, kurių kraujotaka yra sutrikusi (pvz., rūkančių, sergančių diabetu asmenų), gali sukelti nervų pažeidimus.

Jei pastebite neįprastų sutrikimų, nedelsdami nutraukite darbą ir kreipkitės į gydytoją.

Norėdami sumažinti pavojus, laikykitės tolesnių nurodymų:

- Šaltu oru pasirūpinkite kūno ir ypač rankų šiluma.
- Reguliariai darykite pertraukas ir tuo metu judinkite rankas, kad skatintumėte kraujotaką.
- Pasirūpinkite kuo mažesne mašinos vibracija, reguliariai atlikdami jos techninę priežiūrą ir gerai pritvirtindami prie mašinos dalis.

Apribokite susidarantį triukšmą ir vibraciją iki minimumo!

7. Išpakavimas

- Atidarykite pakuotę ir atsargiai išimkite gaminį.
- Nuimkite pakavimo medžiagą ir ištraukite pakavimo / transportavimo fiksatorius (jei yra).
- Patikrinkite, ar komplekte viskas yra.
- Patikrinkite gaminį ir priedus, ar transportuojant jie nebuvo pažeisti. Reklamacijų atveju nedelsdami informuokite tiekėją. Vėliau reklamacijos nebus pripažintos.
- Jei įmanoma, saugokite pakuotę, kol nepasibaigs garantinis laikotarpis.
- Prieš naudodami, pagal naudojimo instrukciją susipažinkite su gaminiu.
- Priedams bei greitai susidėvintiems ir atsarginėms dalims naudokite tik originalias dalis. Atsarginių dalių įsigysite iš savo prekybos atstovo.
- Užsakydami nurodykite mūsų gaminių numerius bei gaminio tipą ir pagaminimo metus.

⚠ ĮSPĖJIMAS!

Gaminys ir pakavimo medžiagos nėra vaikų žaislas! Vaikams draudžiama žaisti su plastikiniais maišeliais, plėvelėmis ir mažomis dalimis! Pavojus praryti ir uždusti!

8. Montavimas

Šlavimo mašina sumontuota iš dalies. Norint surinkti, reikia bent 2 asmenų!

Varžtai ir veržlės jau šiek tiek sumontuoti ir juos galima rasti atitinkamose dalyse.

8.1 Sniego verstuvo ir surinkimo rezervuaro montavimas

Kaip montuoti sniego verstuvą ir surinkimo rezervuarą, aprašyta atskirose montavimo instrukcijose.

8.2 Pavaros parinkimo svirties (12) montavimas (4 pav.)

1. Pritvirtinkite pavaros parinkimo svirtį (12) pridodamais šešiabriauniais varžtais (12a) (M6 x 22 mm) ir savaime užsifiksuojančiomis veržlėmis (12b) (SW10).

8.3 Valdymo rankenos (16) montavimas (5 pav.)

1. Uždėkite valdymo rankeną (16) ant mašinos tvirtinimo kaiščių (16b).
2. Dabar priveržkite keturias savaime užsifiksuojančias veržles M10 (16a) (SW15).

8.4 Pasukamojo strypo montavimas (15) (6 pav.)

1. Užmaukite poveržlę (15c), spyruoklę (15b) ir antrąją poveržlę (15c) ant srieginio kaiščio (15a).
2. Istumkite pasukamąjį strypą (15) į angą.
3. Tada užspauskite pasukamąjį strypą (15) ant srieginio kaiščio (15a) ir prisukite savaime užsifiksuojančią veržlę M10 (15d) (SW15).

8.5 Apsauginių skydų montavimas (7) (7 pav.)

1. Sumontuokite apsauginius skydus (7) kairėje ir dešinėje šlavimo mašinos pusėje.
2. Pritvirtinkite apsauginius skydus (7), naudodami kryžminį atsuktuvą, komplektacijoje esančius varžtus (7a) (M8 x 12 mm) ir savaime užsifiksuojančias veržles (7b) (M8) (SW13).

8.6 Šepetinių volų montavimas (8) (3, 8 pav.)

1. Pašalinkite vienoje šepetio veleno (8a) pusėje sumontuotą veržlę (M10), spyruoklinį žiedą, poveržlę (8c) ir forminę poveržlę (8b).
2. Po to uždėkite šepetinį volą (8) ant šepetio veleno (8a). Tuo metu atkreipkite dėmesį į tai, kad šepetinio volo (8) griovelis sutaptų su pavaros mazgo kumšteliais.
3. Prakiškite šepetio veleną (8a) pro pavaros mazgą.
4. Uždėkite antrąjį šepetinį volą (8) ant šepetio veleno (8a). Tuo metu atkreipkite dėmesį į tai, kad šepetinio volo (8) griovelis sutaptų su pavaros mazgo kumšteliais.
5. Užmaukite forminę poveržlę (8b), poveržlę (8c) ir spyruoklinį žiedą ant šepetio veleno (8a).

6. Užsukite veržlę (M10) (SW16) ir ją priveržkite, užfiksuodami veržlę (M10) (SW17) priešingoje pusėje.

8.7 El. paleidiklio prijungimas (7a pav.)

1. Norėdami naudoti el. paleidimo funkcija, turite tarpusavyje sujungti abi jungtis.

9. Prieš pradėdami eksploatuoti

⚠ DĖMESIO!

Prieš pradėdami eksploatuoti, mašiną būtinai iki galo sumontuokite!

⚠ ĮSPĖJIMAS!

Pavojus sveikatai!

Įkvėpus benzino / tepimo alyvos garų ir išmetamųjų dujų, galima rimtai pakenkti sveikatai, netekti sąmonės, o kraštutiniais atvejais – mirti.

- Neįkvėpkite benzino / tepimo alyvos garų ir išmetamųjų dujų.
- Eksploatuokite gaminį tik lauke.

NUORODA!

Gaminio pažeidimas

Jei gaminys eksploatuojamas be variklinės ir transmissinės alyvos arba su per mažai alyvos, dėl to gali būti pažeistas variklis.

- Prieš pradėdami eksploatuoti pripildykite benzino ir alyvos. Gaminys pristatomas be variklinės ir transmissinės alyvos.

NUORODA!

Žala aplinkai!

Išbėgusi alyva gali tvariai užteršti aplinką. Skystis yra labai nuodingas ir gali greitai užteršti vandenį.

- Pildykite / ištuštinkite alyvą tik ant lygių, sutvirtintų paviršių.
- Naudokite pripildymo atvamzdį arba piltuvą.
- Surikite išleistą alyvą į tinkamą indą.
- Nedelsdami surinkite išlietą alyvą ir utilizuokite šluostę pagal vietos reikalavimus.
- Utilizuokite alyvą pagal vietos reikalavimus.

NUORODA!

Pažeidimo pavojus!

Jei naudojamas netinkamai laikytas arba neišleistas kuras, jis gali užkšti karbiuratorių arba neigiamai paveikti variklio eksploatavimą.

- Nereikalingą kurą supilkite į orui nelaidų rezervuarą ir laikykite jį tamsioje, vėsioje patalpoje.

9.1 Variklinės alyvos pripildymas (9 pav.)

⚠ Dėmesio!

Mašina pristatoma be variklinės alyvos. Todėl prieš eksploatacijos pradžią būtina pripildyti alyvos. Tam naudokite universalią variklinę alyvą (SAE 10W-30 arba SAE 10W-40) (atsižvelgdami į naudojimo temperatūrą).

Prieš kiekvienos eksploatacijos pradžią reguliariai tikrinkite alyvos lygį. Dėl per mažo alyvos lygio gali būti pažeistas variklis.

1. Pastatykite mašiną ant lygaus, tiesaus paviršiaus.
2. Vėl išsukite alyvos rodyklę (13).
3. Pripildykite į baką per piltuvą (neįeina į komplektaciją) variklinės alyvos. Atkreipkite dėmesį į tai, kad neviršytumėte maks. 600 ml pripildymo kiekio. Atsargiai pripildykite alyvos iki pripildymo atvamzdžio apatinio krašto.
4. Nuvalykite alyvos rodyklę (13) sausa, bepūke šluoste.
5. Vėl įkiškite alyvos rodyklę (13) ir patikrinkite alyvos pripildymo lygį, vėl tvirtai neprisukdami alyvmačio.
6. Alyvos lygis turi būti vidurinės žymos alyvos rodyklėje ribose.
7. Jei alyvos pripildymo lygis per mažas, įpilkite rekomenduojamą kiekį alyvos (maks. 600 ml).
8. Po to vėl įsukite alyvos rodyklę (13).

9.2 Benzino pripildymas (10 pav.)

⚠ Dėmesio!

Mašina pristatoma be benzino. Todėl prieš pradėdami eksploatuoti būtina pripildyti benzino.

1. Išvalykite pildymo srities aplinką. Dėl nešvarumų bako atsiranda veikimo sutrikimų.
2. Atsargiai atidarykite bako dangtelį (20), kad galėtumėte pašalinti galimai esantį viršslėgį.
3. Pripildykite į baką per piltuvą (neįeina į komplektaciją) benzino („Super E10“). Atkreipkite dėmesį į tai, kad neviršytumėte maks. 1 l pripildymo kiekio. Atsargiai pripildykite benzino iki pripildymo atvamzdžio apatinio krašto.
4. Vėl uždarykite bako dangtelį (20). Įsitinkinkite, kad užsukamas bako dangtelis sandariai užsidaro.
5. Išvalykite bako dangtelį (20) ir aplinką.
6. Patikrinkite baką ir degalų tiekimo vamzdinius, ar jie sandarus.
7. Prieš paleisdami variklį, atsitraukite nuo degalų pylimo vietos bent tris metrus.

Nenaudokite jau naudoto ir nešvaraus benzino. Neleiskite, kad į benzino baką patektų nešvarumų ir vandens.

9.3 Padangų slėgio tikrinimas

Reguliariai tikrinkite padangų slėgį. Dėl ilgų prastovų ir saulės šviesos padangos greičiau sensta.

- Rekomenduojamas padangų slėgis varančiuosiuose ratuose: 1,38 bar
- Rekomenduojamas padangų slėgis atraminiam rate: 3,1 bar

Nuoroda: Jei pastebėtumėte, kad padangos arba ratai pažeisti, kreipkitės į klientų aptarnavimo tarnybą arba specializuotas dirbtuves.

Kontrolė prieš valdant

- Patikrinkite mašiną iš visų pusių, ar nėra alyvos arba benzino nuotėkių.
- Patikrinkite variklinės alyvos lygį.
- Patikrinkite degalų lygį – bakas turėtų būti pripildytas bent iki pusės.
- Patikrinkite oro filtro būklę.
- Patikrinkite degalų tiekimo linijų būklę.
- Atkreipkite dėmesį į tai, ar nėra pažeidimo požymių.
- Patikrinkite, ar sumontuoti visi apsauginiai uždangalai ir ar priveržti visi varžtais, veržlės bei kaiščiai.

10. Šlavimo mašinos eksploatavimas

10.1 Valdymo rankenos nustatymas (12 pav.)

1. Nustatykite valdymo rankeną (16) į Jums tinkamą darbinį aukštį (3 pakopos).
2. Tam naudokite rankeną (19) valdymo rankenos (16) apačioje.
3. Leiskite rankenai (19) vėl girdimai užsifiksuoti.

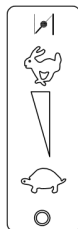

CHOKE

Paleidimo padėtis

Variklis išj.

10.2 Variklio paleidimas (1, 11 pav.)

Prieš paleisdami kaskart patikrinkite benzino ir variklinės alyvos lygius (žr. 9.1 ir 9.2 skirsnius). Įsitinkinkite, kad uždegimo žvakės kištukas (4) prijungtas prie uždegimo žvakės (4a).

1. Jei variklis šaltas, nustatykite akceleratoriaus rankinio valdymo rankenėlę (18) į padėtį CHOKE. Esant šiltam varikliui, „Choke“ nereikalinga.

2. Atsižvelgdami į temperatūrą, paspauskite „Primer“ siurblių (22) 1–4x (žr. lipduką ant oro filtro).
3. Paleiskite variklį paleidikliu su apsauginiu lynu (14). Norėdami tai padaryti, ištraukite rankeną maždaug 10–15 cm (kol pajusite pasipriešinimą). Ir tada stipriai patraukite. Jei variklis nepasileistų, dar kartą patraukite už paleidiklio su apsauginiu lynu (14).
4. Dėl apsauginio sluoksnio ant variklio, kai naudojate mašiną pirmą kartą, gali susidaryti šiek tiek dūmų. Tai yra standartinis procesas.
5. Kai variklis pradeda veikti, akceleratoriaus rankinio valdymo rankenėlę (18) lėtai nustatykite į paleidimo padėtį.
6. Įkaitus varikliui, nustatykite akceleratoriaus rankinio valdymo rankenėlę (18) ties norimu greičiu – didžiausias greitis „Kiškis“, mažiausia greičio pakopa „Vėžlys“).

10.3 Variklio paleidimas el. paleidikliu (11 pav.)

Prieš paleisdami kaskart patikrinkite benzino ir variklinės alyvos lygius (žr. 9.1 ir 9.2 skirsnius). Įsitikinkite, kad uždegimo žvakės kištukas (4) prijungtas prie uždegimo žvakės (4a).

1. Nustatykite akceleratoriaus rankinio valdymo rankenėlę (18) į paleidimo padėtį.
2. Paleidę mašiną, įstatykite uždegimo raktą (23) į uždegimo spyną po rankena ir paspauskite.
3. Laikykite uždegimo raktą (23) paspaudę, kol variklis pasileis, ir tada jį atleiskite.
4. Nustatykite akceleratoriaus rankinio valdymo rankenėlę (18) ties norimu greičiu – didžiausias greitis „Kiškis“, mažiausia greičio pakopa „Vėžlys“).

Nuoroda: Jei variklio paleidimas el. paleidikliu neveiktų, įkraukite akumuliatorių bateriją (25) komplektacijoje esančiu įkrovikliu (26) (žr. 11.6).

10.4 Variklio išjungimas (1, 11 pav.)

1. Norėdami išjungti variklį, nustatykite akceleratoriaus rankinio valdymo rankenėlę (18) ties „Variklis išj.“ ir atleiskite abi jungimo rankenas (18, 1). Palaukite, kol šepėčiai sustos.
2. Nutraukite uždegimo žvakės kištuką (4) nuo uždegimo žvakės (4a), kad išvengtumėte netikėto variklio paleidimo.
3. Išimkite uždegimo raktą (23) ir laikykite jį saugioje vietoje.

10.5 Šepėčių aukščio reguliavimas (12 pav.)

Šepėčiai nustatyti optimaliai, jei jiems liečiant žemę juos dar būtų galima nuleisti maždaug 1,5-2 cm žemyn.

Nustatykite šepėčius rankenėle (5) į norimą aukštį.

1. Atlaisvinkite veržlę su žvaigždės formos rankenėle (5a).
2. Sukite rankenėlę (5) prieš laikrodžio rodyklę, kad nuleistumėte šepetį žemyn. Norėdami perkelti šepetį į viršų, sukite rankenėlę (5) pagal laikrodžio rodyklę.
3. Priveržkite veržlę su žvaigždės formos rankenėle (5a), kad užfiksuotumėte rankenėlę (5).

Dėmesio! Per žemai nustačius, perkraunamos pavaros ir didėja dėvėjimasis.

10.6 Šepėčių kampo keitimas (1 pav.)

Šepėčius galima pasukti į dešinę ir į kairę 25 laipsniais.

1. Iškelkite pasukamąjį strypą (15) iš fiksatoriaus.
2. Pastumkite pasukamąjį strypą (15) į priekį, kad pasuktumėte šepėčius į kairę.
3. Patraukite pasukamąjį strypą (15) atgal, kad pasuktumėte šepėčius į dešinę.
4. Vėl atleiskite pasukamąjį strypą (15), kad jis užsifikuotų.

Dėmesio: sumontavus surinkimo rezervuarą, šepėčių pasukti negalima.

10.7 Važiavimo pavara (11 pav.)

1. Įjunkite pavarą ir nustatykite važiavimo kryptį.
2. Paspauskite važiavimo pavaros (18) jungimo svirtį: mašina pradeda judėti.
3. Atleiskite važiavimo pavaros (18) jungimo svirtį, kad sustabdytumėte mašiną.

Dėmesio! Kol važiavimo pavaros (18) jungimo svirtis aktyvinta, pavaros negalima perjungti. Dėl to galima stipriai apgadinti pavarų dėžę!

10.8 Šepėčių pavaros (1) jungimo svirtis (1, 11 pav.)

1. Paspauskite šepėčių pavaros (1) jungimo svirtį žemyn, kad įjungtumėte šepėčius.
2. Atleiskite šepėčių pavaros (1) jungimo svirtį, kad sustabdytumėte šepėčius.

10.9 Šepečių greitis (1, 11 pav.)

1. Aktyvinkite blokavimo mygtuką (3a) ant šepečių greičio svirties (3) ir paspauskite jį į priekį, kad padidintumėte šepečių greitį.
2. Aktyvinkite blokavimo mygtuką (3a) ant šepečių greičio svirties (3) ir patraukite ją atgal, kad sumažintumėte šepečių greitį.

Dėmesio! Atlikite šį nustatymą tik veikiant šepečiu!

11. Techninė priežiūra ir valymas

⚠ ĮSPĖJIMAS!

Pavojus susižaloti ir nudegti!

Gaminys gali netikėtai pasileisti ir taip sužaloti. Be to, gali būti pasiekta 80 °C ir aukštesnė temperatūra.

- Prieš atlikdami bet kokius valymo ir techninės priežiūros darbus, išjunkite variklį.
- Palaukite, kol variklis atvės.
- Nutraukite uždegimo žvakės kabelį nuo uždegimo žvakės ir ištraukite uždegimo raktą.

NUORODA!

Pažeidimo pavojus!

Į korpusą patekus vandens, gali būti sugadintas variklis. Be to, didelio slėgio valymo įrenginio srovė gali pažeisti gaminio dalis.

- Išvalykite gaminį šluoste, rankiniu šepečiu ir t. t.
- Nenardinkite gaminio į vandenį ar kitus skysčius ir nepurškite į jį didelio slėgio valymo įrenginiu.

NUORODA!

Žala aplinkai!

Išbėgusi alyva gali tvariai užteršti aplinką. Skystis yra labai nuodingas ir gali greitai užteršti vandenį.

- Pildykite / ištuštinkite alyvą tik ant lygių, sutvirtintų paviršių.
- Naudokite pripildymo atvamdžį arba piltuvą.
- Surikite išleistą alyvą į tinkamą indą.
- Nedelsdami surinkite išlietą alyvą ir utilizuokite šluostę pagal vietos reikalavimus.
- Utilizuokite alyvą pagal vietos reikalavimus.

Techninės priežiūros planas

Su einamąja priežiūra susiję darbai	Intervalas
Atsilaisvinę varžtai	Prieš pradėdant eksploatuoti
Tikrinimas, ar nėra pažeidimų	Prieš pradėdant eksploatuoti
Degalų bako sandarumo tikrinimas	Prieš pradėdant eksploatuoti
Padangų slėgio tikrinimas	Prieš pradėdant eksploatuoti
Mašinos valymas	Pradėjus eksploatuoti
Išvalykite uždegimo žvakę	Kas 50 darbo valandų
Išvalykite oro filtrą	Kas 10 darbo valandų
Alyvos lygio kontrolė	Kas 25 darbo valandų
Alyvos keitimas	1x per metus

11.1 Alyvos lygio tikrinimas (9 pav.)

1. Atlikite ties 9.1 aprašytus veiksmus.

11.1.1 Alyvos keitimas (9, 14 pav.)

Pakeiskite variklinę alyvą po pirmųjų 20 darbo valandų, tada – kas 50 valandų arba vieną kartą per metus.

Variklinę alyvą reikėtų keisti, kai variklis yra darbinės temperatūros ir išjungtas.

Naudokite tik variklinę alyvą (SAE 30 arba 10W-30).

1. Pastatykite mašiną ant lygaus, tiesaus paviršiaus.
2. Pakiškite tinkamą surinkimo indą po alyvos išleidimo varžtu (11).
3. Norėdami atidaryti alyvos išleidimo varžtą (11) ir išleisti variklinę alyvą, naudokite veržliaraktį SW 13 mm (neįeina į komplektaciją).
4. Išleidę visą variklinę alyvą, vėl priveržkite alyvos išleidimo varžtą (11).
5. Dabar išsukite alyvos rodyklę (13) prieš laikrodžio rodyklę.
6. Pripildykite šviežios variklinės alyvos ir patikrinkite alyvos lygį (žr. 9.1).
7. Po to vėl įsukite alyvos rodyklę (13) pagal laikrodžio rodyklę.

11.2 Oro filtro techninė priežiūra (1, 15 pav.)

⚠ PAVOJUS!

Gaisro ir sprogimo pavojus!

Netinkamai valant, degalai gali užsidegti ir netgi sprogti. Dėl to galima stipriai nudegti arba mirti.

- Išvalykite oro filtrą, tik pastuksendami arba išpūsdami suslėgtuoju oru.
- Niekada nevalykite oro filtro benzinu arba degiais tirpikliais.

NUORODA!

Pažeidimo pavojus!

Ekspluatuojant variklį be įstatyto filtro elemento, gali būti pažeistas variklis.

- Niekada nepalikite variklio veikti be įstatyto oro filtro elemento.

Nešvarus oro filtro įdėklas sumažina variklio galią dėl per mažo į karbiuratorių teikiamo oro kiekio. Todėl privaloma reguliariai tikrinti.

Oro filtrą reikėtų reguliariai tikrinti kas 10 darbo valandų ir prireikus išvalyti.

1. Nuimkite alyvos filtro dangtelį (21).
2. Patikrinkite, ar oro filtro dangtelyje (21) nėra skylių arba įtrūkimų. Pakeiskite galimai pažeistą elementą.
3. Nešvarumus vidinėje filtro korpuso pusėje nuvalykite švaria, drėgna šluoste. Atkreipkite dėmesį į tai, kad į angą patektų nešvarumų. Kol filtras bus valomas, oro filtro dangtelį (21) vėl uždėkite ant filtro korpuso.
4. Išimkite filtrą (21a). Patikrinkite jį, ar jis nepažeistas, prireikus jį pakeiskite.
5. Išpūskite filtrą (21a) iš vidaus į išorę suslėgtuoju oru. Nenutrinkite nuo filtro (21a) purvo. Tai gali sukelti pažeidimus.
6. Vėl įdėkite švarų filtrą (21a).
7. Uždėkite oro filtro dangtelį (21).

⚠ **DĖMESIO:** Niekada nepaleiskite variklio su pažeistu oro filtro įdėklų arba be jo. Taip į variklį gali patekti nešvarumų, todėl jis gali būti stipriai pažeistas. Bus paprasta gamintojo garantija.

11.3 Uždegimo žvakės techninė priežiūra (1, 16 pav.)

Patikrinkite uždegimo žvakę pirmą kartą po 10 darbo valandų, ar ji švari, ir prireikus išvalykite variniu vieliniu šepėčiu. Po to, jei reikia, uždegimo žvakę pakeiskite kas 50 darbo valandų.

1. Sukamuoju judesiu ištraukite uždegimo žvakės kištuką (4).
2. Pašalinkite uždegimo žvakę (4a) uždegimo žvakės raktu (neįeina į komplektaciją).
3. Prireikus išvalykite uždegimo žvakę (4a) variniu vieliniu šepėčiu.
4. Naudodami šabloną, nustatykite 0,75 mm (0,030“) atstumą.
5. Vėl sumontuokite uždegimo žvakę (4a) ir atkreipkite dėmesį į tai, kad jos nepriveržtumėte per stipriai.

11.4 Degalų išleidimas naudojant benzino išsiurbimo siurblių

Jei laikysite ilgesnį laiką, reikia išleisti degalus.

⚠ ĮSPĖJIMAS!

Pavojus sveikatai!

Įkvėpus degalų / tepimo alyvos garų ir išmetamųjų dujų, galima rimtai pakenkti sveikatai, netekti sąmonės, o kraštutiniais atvejais – mirti.

- Neįkvėpkite degalų / tepimo alyvos garų ir išmetamųjų dujų.
- Ištuštinkite degalus tik lauke.

1. Laikykite surinkimo indą po benzino išsiurbimo siurblio žarna (neįeina į komplektaciją).
2. Atsukite bako dangtelį (20) ir jį pašalinkite.
3. Įstumkite benzino išsiurbimo siurblio žarną į degalų baką ir išsiurbkite visus degalus benzino išsiurbimo siurbliu.
4. Vėl užsukite bako dangtelį (20).

11.5 Trapecinio diržo keitimas

Trapecinį diržą leidžiama išmontuoti ir keisti tik mūsų klientų aptarnavimo tarnybai.

11.6 Akumuliatorių baterijos (25) įkrovimas (11 pav.)

Akumuliatorių baterija (25) įsikrauna eksploatuojant. Tačiau dažnai paleidžiant gali prireikti akumuliatorių bateriją (25) įkrauti komplektacijoje esančiu įkrovikliu (26):

1. Įkiškite įkroviklį į įkrovimo lizdą (24), o įkroviklį (26) į kištukinį lizdą 230V~/50Hz.
2. Įkraukite akumuliatorių bateriją bent 5 valandas.

11.7 Akumuliatorių baterijos išmontavimas (25)

Akumuliatorių bateriją leidžiama išmontuoti ir keisti tik mūsų klientų aptarnavimo tarnybai.

Įsitinkite, kad akumuliatorių baterijos apsaugotos nuo neigalioto naudojimo (pvz., kad jų nenaudotų vaikai).

Įkraukite akumuliatorių bateriją (25) žiemą 1–2 kartus, kad įsitikintumėte, jog būtų išsaugota visa įkrovimo talpa. Netinkamai laikant, akumuliatorių baterija (25) gali būti pažeista. Tokiu atveju garantija tampa negaliojanti.

12. Remontas ir atsarginių dalių užsakymas

Atlikę remonto arba techninės priežiūros darbus, įsitinkite, ar sumontuotos visos su saugumo technika susijusios dalys ir ar jos nepriekaištingos būklės. Dalis, kuriomis galima susižaloti, laikykite kitiems asmenims ir vaikams nepasiekiamoje vietoje.

Dėmesio: pagal Atsakomybės už gaminį įstatymą neatsakoma už žalą, patirtą netinkamai remontuojant ir nenaudojant originalių atsarginių dalių.

Įgaliokite klientų aptarnavimo tarnybą arba įgaliotą specialistą. Atitinkami reikalavimai galioja ir priedų dalims.

Atsarginių dalių ir priedų įsigysite mūsų techninės priežiūros centre. Tam nuskenuokite tituliniam lape esantį QR kodą.

Svarbi nuoroda remonto atveju:

kai įrenginį grąžinate remontui, atkreipkite dėmesį į tai, kad saugumo sumetimais įrenginys į techninės priežiūros stotelę būtų pristatomas be alyvos ir benzino.

12.1 Atsarginių dalių užsakymas

Užsakant atsargines dalis, reikia nurodyti šiuos duomenis:

- Modelio pavadinimas
- Prekės kodas
- Specifikacijų lentelės duomenys

Atsarginės dalys / priedai

Šepetys – gaminio Nr.:	5908703036
Sniego verstuvos – gaminio Nr.:	5908703811
Surinkimo rezervuaras – gaminio Nr.:	5908703810
Akumuliatorių baterija – gaminio Nr.:	5908703027

12.2 Techninės priežiūros informacija

Atkreipkite dėmesį į tai, kad šio gaminio toliau nurodytos dalys naudojant arba natūraliai dėvisi arba toliau nurodytų dalių reikia kaip vartojamųjų medžiagų.

Greitai susidėvinčios dalys*: Šepečiai, trapecinis diržas, variklinė alyva, uždegimo žvakė, oro filtras, ratų, atraminis ratas, surinkimo dėžės guminė briauna, sniego verstuvo susidėvinti juostelė

* į komplektaciją privalomai neįeina!

13. Transportavimas

⚠ ĮSPĖJIMAS!

Pavojus susižaloti!

Netikėtai ir nelaukiai pasileidęs gaminys gali sužaloti.

- Pakrovę išjunkite variklį ir, varikliui atvėsus, nuo uždegimo žvakės nutraukite uždegimo žvakės kištuką.
- Ištraukite uždegimo raktą iš degimo spynos.
- Gaminys dėl jo savosios masės gali sunkiai sužaloti.

Prieš transportuodami arba pakraudami leiskite atvėsti varikliui, kad išvengtumėte nudegimų ir gaisro rizikos.

⚠ Jei mašina bus netinkamai pakrauna, ji gali nukristi ir padaryti žalos ar sužaloti.

Kai transportuojate ilgesnius atstumus, ištuštinkite degalų baką.

Apsaugokite mašiną ant transporterio, kad jis nenuriedėtų, nenuslystų arba neapvirstų, bei pririškite mašiną papildomai.

14. Laikymas

⚠ PAVOJUS!

Gaisro ir sproginimo pavojus!

Laikant gaminį šalia galimų uždegimo šaltinių, gali kilti gaisras arba įvykti sproginimas. Dėl to galima stipriai nudegti arba mirti.

- Pašalinkite galimus uždegimo šaltinius, pvz., krosnį, karšto vandens katilą su dujomis, dujinį džiovintuvą ir kt.

NUORODA!

Pažeidimo pavojus!

Jei gaminys netinkamai laikomas, dėl to gali būti pažeistas variklis.

- Laikykite gaminį apsaugoję nuo purvo, dulkių ir drėgmės.

14.1 Laikymas ilgesnių eksploataavimo pertraukų metu:

Jei mašina nenaudojama ilgiau nei 30 dienų, reikia atlikti toliau nurodytus veiksmus, kad ji būtų paruošta laikymui.

1. Ištuštinkite visą benzino baką (žr. 10.4 skirsnį). Laikomame benzine, kurio sudėtyje yra etanolio arba MTBE, per 30 dienų atsiranda nuosėdų. Benzine su nuosėdomis yra didelis gumos kiekis, todėl gali užsikšti karbiuratorius ir būti apribotas benzino tiekimas.
2. Paleiskite variklį ir palikite jį veikti, kol jis sustos. Taip užtikrinsite, kad karbiuratoriuje neliks benzino. Taip pat bus išvengta nuosėdų susidarymo karbiuratoriuje ir galimo variklio pažeidimo.
3. Išleiskite variklinę alyvą iš variklio, kol jis dar šiltas. Pripildykite naujos alyvos. (žr. 9.1 skirsnį)
4. Ištraukite uždegimo žvakės kabelį.
5. Ištraukite uždegimo raktą (23) iš degimo spynos ir laikykite jį saugioje vietoje, kad juos neįgaliotai arba netinkamai nepasinaudotų vaikai ir kiti asmenys.
6. Mašinos valyti naudokite švarias šluostes.
7. Laikykite mašiną stačioje padėtyje švariame, sausoje pastate su gera ventiliacija.

Laikykite gaminį ir jo priedus tamsioje, sausoje, apsaugotoje nuo šalčio ir vaikams nepasiekiamoje vietoje. Optimali laikymo temperatūra yra nuo 5 iki 30 °C.

Laikykite gaminį originalioje pakuotėje.

Uždenkite mašiną, kad apsaugotumėte ją nuo dulkių arba drėgmės.

Laikykite naudojimo instrukciją prie mašinos.

15. Utilizavimas ir pakartotinis atgavimas

Pakavimo nuorodos



Pakavimo medžiagas galima perdirbti. Utilizuokite pakuotes, tausodami aplinką

Nuorodos dėl Elektros ir elektronikos prietaisų įstatymo (vok. ElektroG)



Panaudotų elektros ir elektronikos prietaisų negalima mesti į buitines atliekas, juos reikia surinkti ir utilizuoti atskirai!

- Panaudotas baterijas arba akumulatorius, kurie nėra fiksuotai sumontuoti sename prietaise, prieš atiduodant reikia išimti jų nepažeidžiant! Toks utilizavimas sureguliuotas Baterijų įstatyme.

- Elektros bei elektronikos prietaisų savininkai ar naudotojai yra teisiškai įpareigoti juos grąžinti po naudojimo.
- Galutinis naudotojas yra atsakingas už savo asmeninių duomenų ištrynimą iš utilizuojamo panaudoto įrenginio!
- Perbrauktos šiukšliadėžės simbolis reiškia, kad elektros ir elektronikos prietaisų negalima išmesti kartu su buitinėmis atliekomis.
- Elektros ir elektronikos prietaisus galima nemokamai grąžinti šiose vietose:
 - viešosiose atliekų šalinimo ar surinkimo vietose (pvz., savivaldybių pastatų kiemuose),
 - elektros prietaisų pardavimo vietose (stacionariose ir internetinėse), jei pardavėjai privalo juos priimti atgal arba tai padaryti siūlo savanoriškai.
 - Iki trijų vienos rūšies panaudotų elektros prietaisų, kurių krašto ilgis ne didesnis kaip 25 cm, galite nemokamai grąžinti gamintojui prieš tai neįsigydami naujo prietaiso iš gamintojo arba nuvežti į kitą įgaliotą surinkimo punktą savo vietovėje.
 - Dėl kitų papildomų gamintojų ir platintojų prekių priėmimo atgal sąlygų kreipkitės į atitinkamą klientų aptarnavimo tarnybą.
- Jei gamintojas pristato naują elektros prietaisą privačiam namų ūkiui, jis gali organizuoti nemokamą elektros prietaiso paėmimą galutinio naudotojo prašymu. Tam susisiekite su gamintojo klientų aptarnavimo tarnyba.
- Šie teiginiai galioja tik prietaisams, parduodamiems Europos Sąjungos šalyse, kurioms taikoma Europos direktyva 2012/19/ES. Europos Sąjungai nepriklausančiose šalyse gali būti taikomos kitokios panaudotų elektros ir elektronikos prietaisų utilizavimo nuostatos.

Nuorodos dėl Baterijų įstatymo (vok. BattG)



Panaudotų baterijų ir akumuliatorių negalima mesti į buitines atliekas, jas reikia surinkti ir utilizuoti atskirai!

- Norėdami saugiai išimti baterijas ar akumulatorius iš elektros prietaiso ir gauti informacijos apie jų tipą ar cheminę sistemą, žr. išsamesnius duomenis naudojimo ar montavimo instrukcijoje.
- Baterijų ir akumuliatorių savininkai ar naudotojai yra teisiškai įpareigoti juos grąžinti po naudojimo. Grąžinti galima tik įprastus buitinius kiekius.

- Panaudotose baterijose gali būti kenksmingųjų medžiagų ar sunkiųjų metalų, kurie gali pakenkti aplinkai ir sveikatai. Panaudotų baterijų perdirdimas ir jose esančių išteklių naudojimas padeda apsaugoti šias dvi svarbias vertybes.
- Perbrauktos šiukšliadėžės simbolis reiškia, kad baterijų ir akumuliatorių negalima išmesti kartu su buitinėmis atliekomis.
- Jei po šiukšliadėžės simboliu yra ženklai Hg, Cd arba Pb, tai reiškia:
 - Hg: baterijoje yra daugiau nei 0,0005 % gyvsidabrio
 - Cd: baterijoje yra daugiau nei 0,002 % kadmio
 - Pb: baterijoje yra daugiau nei 0,004 % švino
- Akumuliatorius ir baterijas galima nemokamai grąžinti šiose vietose:
 - viešosiose atliekų šalinimo ar surinkimo vietose (pvz., savivaldybių pastatų kiemuose),
 - baterijų ir akumuliatorių pardavimo vietose,
 - bendros panaudotų įrenginių baterijų grąžinimo sistemos surinkimo punktuose,
 - gamintojo surinkimo punkte (jei jis nėra bendros surinkimo sistemos narys).
- Šie teiginiai galioja tik akumuliatoriams ir baterijoms, parduodamiems Europos Sąjungos šalyse, kurioms taikoma Europos direktyva 2006/66/EB. Europos Sąjungai nepriklausančiose šalyse gali būti taikomos kitokios akumuliatorių ir baterijų utilizavimo nuostatos.

Akumuliatoriaus išėmimas prieš utilizuojant įrenginį

- Prieš utilizuojant įrenginį, integruotą akumuliatorių reikia išimti ir išmesti atskirai aplinkai nekenksmingu būdu.
- Užklijuokite atvirus kontaktus ir supakuokite akumuliatorių taip, kad jis nejudėtų pakuotėje. Laikykitės kitų nacionalinių teisės aktų.

Netinkamo naudoti įrenginio utilizavimo galimybes sužinosite seniūnijoje arba miesto savivaldybėje.

Degalai ir alyvos

- Prieš utilizuodami įrenginį, ištuštinkite degalų baką ir variklinės alyvos rezervuarą!
- Degalų ir variklinės alyvos negalima mesti į buitines atliekas ar išpilti į nuotėkas, juos reikia surinkti ir utilizuoti atskirai!
- Tuščius alyvos ir degalų bakus reikia utilizuoti taušojant aplinką.











16. Sutrikimų šalinimas

Sutrikimas	Galima priežastis	Ką daryti?
Variklis nepasileidžia	Ištrauktas uždegimo žvakės kištukas.	Saugiai prijunkite uždegimo žvakės kabelį prie uždegimo žvakės.
	Užteršta uždegimo žvakė.	Išvalykite, nustatykite atstumą arba pakeiskite.
	Nėra degalų arba seni degalai.	Pripilkite švaraus, šviežio benzino.
	„Choke“ ne atidarytoje padėtyje.	Paleidus neįšilusį variklį, „Choke“ svirtį reikia nustatyti į padėtį „Choke“.
	Užsikūso degalų tiekimo vamzdynas.	Patikrinkite degalų tiekimo vamzdyną, ar nėra įlenkimų arba pažeidimų.
	Variklis išsijungia.	Prieš paleisdami iš naujo, palaukite kelias minutes.
Variklis veikia netolygiai	Atsilaisvino uždegimo žvakės kištukas.	Prijunkite uždegimo žvakės kabelį ir jį pritvirtinkite.
	Užsikūso degalų tiekimo vamzdynas arba seni degalai.	Pripilkite į baką švaraus, šviežio benzino.
	Užsikūso vėdinimo sistema	Išvalykite oro filtrą.
	Vanduo arba nešvarumai degalų tiekimo sistemoje	Ištuštinkite baką. Pripildykite į baką šviežių degalų.
	Blogai nustatytas karbiuratorius	Kreipkitės į techninės priežiūros skyrių.
Perkaito variklis	Per mažas variklinės alyvos lygis.	Papildykite alyvos.
	Nešvarus oro filtras.	Išvalykite arba pakeiskite oro filtrą.
	Ribojamas oro srautas.	Nuimkite ir išvalykite korpusą.
	Blogai nustatytas karbiuratorius.	Kreipkitės į techninės priežiūros skyrių.
Veikiant varikliui, mašina nejuda	Blogai parinkta pavara.	Perjunkite jungimo svirtį į taisyklingą jungimo padėtį.
Mašina važiuoja netiesiai	Skirtingas padangų slėgis	Patikrinkite padangų slėgį.
Variklis nepasileidžia el. paleidikliu	Išsikrovė akumuliatorių baterija.	Įkraukite akumuliatorių bateriją bent 5 valandas.

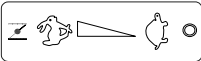
Uz ražojuma attēloto simbolu skaidrojums

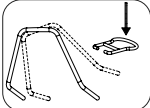
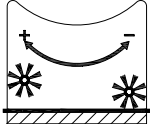
Simbolu izmantošanai šajā rokasgrāmatā jāvērs jūsu uzmanība uz iespējamajiem riskiem. Ir precīzi jāizprot drošības simboli un skaidrojumi, uz kuriem tie attiecas. Brīdinājumi paši par sevi nenovērš riskus un nevar aizvietot pareizos pasākumus, lai novērstu negadījumus.

	<p>Ievēribai! Uz ierīces izvietoto drošības zīmju un brīdinājuma norāžu neievērošana, kā arī drošības norādījumu un lietošanas norādījumu neievērošana var radīt smagus savainojumus līdz pat letālam iznākamam.</p>
	<p>Pirms lietošanas sākšanas izlasiet un ievērojiet lietošanas instrukciju un drošības norādījumus!</p>
	<p>Lietojiet aizsargbrilles!</p>
	<p>Lietojiet ausu aizsargus!</p>
	<p>Valkājiet stabilus apavus!</p>
	<p>Maksimālais nogāzes slīpums ir 20°.</p>
	<p>Ir aizliegts noņemt vai izmainīt drošības mehānismus vai aizsargmehānismus.</p>
	<p>Rotējošas suku! Sargiet ķermeņi! Nelieciot rokas rotējošajās sukās. Savainošanās risks!</p>
	<p>IEVĒRĪBAI! Eksploatācijas materiāli ir ugunsnedroši un eksplozīvi – apdedzināšanās risks. Neuzpildiet degvielu, kad ir karsts motors, vai motora darbības laikā.</p>
	<p>Saindēšanās risks! Lietojiet ierīci tikai ārpus telpām un nekad slēgtās vai slukti vēdinātās telpās.</p>
	<p>Noņemiet aizdedzes sveces uzgali, pirms veicat apkopes darbus.</p>
	<p>Risks, ko rada lidojoši priekšmeti! Pārliecinieties, vai citas personas ievēro pietiekamu drošības distanci. Nelaidiet neiesaistītās personas klāt pie ierīces.</p>

	<p>levēribai! Karsta virsma – apdedzināšanās risks.</p>
	<p>Garantētais skaņas jaudas līmenis.</p>
	<p>Motoreļļa</p>
	<p>Pārbaudiet eļļas līmeni.</p>
	<p>Nospiediet degvielas uzsūknēšanas pumpīti.</p>
	<p>Akseleratora svira</p>
	<p>Suku apgriezumu skaita regulēšanas svira (suku ātruma regulēšanas svira)</p>
	<p>Vadišanas roktura augstuma regulēšana</p>
	<p>Suku augstuma regulēšana</p>
	<p>Suku piedziņa</p>
	<p>Gaitas iekārtas piedziņa</p>
	<p>Ražojums atbilst spēkā esošajām Eiropas Direktīvām.</p>
<p>⚠ levēribai!</p>	<p>Šajā lietošanas instrukcijā vietas, kuras attiecas uz jūsu drošību, mēs esam aprīkojuši ar šādu zīmi.</p>

Satura rādītājs:
Lappuse:

1.	Ievads.....	285
2.	Ražojuma apraksts.....	285
3.	Piegādes komplekts.....	286
4.	Noteikumiem atbilstoša lietošana.....	286
5.	Vispārīgie drošības norādījumi.....	286
6.	Tehniskie raksturlielumi.....	289
7.	Izpakošana.....	290
8.	Montāža.....	290
9.	Pirms lietošanas sākšanas.....	291
10.	Slaucīšanas mašīnas lietošana.....	292
11.	Apkope un tīrīšana.....	294
12.	Remonts un rezerves daļu pasūtīšana.....	296
13.	Transportēšana.....	296
14.	Glabāšana.....	296
15.	Utilizācija un otrreizēja izmantošana.....	297
16.	Traucējumu novēršana.....	299
17.	Atbilstības deklarācija.....	357

1. Ievads

Ražotājs:

Scheppach GmbH
Günzburger Straße 69
D-89335 Ichenhausen, Vācija

Godātais klient!

Vēlam prieku un izdošanos, strādājot ar šo jauno ražojumu.

Norāde!

Šī ražojuma ražotājs saskaņā ar spēkā esošo likumu par ražotāja atbildību par ražojumu kvalitāti nav atbildīgs par zaudējumiem, kas rodas šim ražojumam vai šī ražojuma dēļ saistībā ar:

- nepareizu lietošanu,
- lietošanas instrukcijas neievērošanu,
- Trešo personu, nepilnvarotu speciālistu veiktiem labošanas darbiem
- Neoriģinālo rezerves daļu montāža un nomainīšana
- noteikumiem neatbilstošu lietošanu
- Elektroiekārtas atteici, neievērojot elektrības noteikumus un VDE noteikumus 0100, DIN 57113/VDE 0113

Ievērojiet!

Pirms montāžas un lietošanas sākšanas izlasiet visu lietošanas instrukcijas tekstu.

Šai lietošanas instrukcijai ir jāpalīdz jums iepazīt ražojumu un lietot tā noteikumiem atbilstošās izmantošanas iespējas.

Lietošanas instrukcijā ir sniegtas svarīgas norādes par drošu, lietpratīgu un ekonomisku darbu ar ražojumu, lai nepieļautu riskus, ietaupītu remonta izdevumus, samazinātu dīkstāves laikus un palielinātu ražojuma uzticamību un darbmūžu.

Papildus šīs lietošanas instrukcijas drošības noteikumiem noteikti jāievēro attiecīgajā valstī spēkā esošie noteikumi par ražojuma lietošanu.

Glabājiet lietošanas instrukciju pie ražojuma plastikāta maisiņā, sargājot no netīrumiem un mitruma. Pirms darba sākšanas tā jāizlasa un rūpīgi jāievēro ikvienam operatoram.

Ar ražojumu drīkst strādāt tikai tās personas, kas pārzina ražojuma lietošanu un ir instruētas par riskiem, kas ir saistīti ar tā lietošanu.

Jāievēro noteiktais minimālais vecums.

Papildus šajā lietošanas instrukcijā sniegtajiem drošības norādījumiem un attiecīgās valsts īpašajiem noteikumiem jāievēro vispārārstītie tehniskie noteikumi par konstruktīvi identisku ražojumu lietošanu.

Mēs neuzņemamies atbildību par nelaimes gadījumiem vai zaudējumiem, kas rodas, ja neņem vērā šo instrukciju un drošības norādījumus.

2. Ražojuma apraksts (1.+11. att.)

1. Suku piedziņas sajūga svira
2. Akseleratora svira
3. Suku ātruma regulēšanas svira
- 3a. Bloķēšanas poga
4. Aizdedzes sveces uzgalis
- 4a. Aizdedzes svece
5. Kloķis
- 5a. Zvaigzņveida roktura uzgrieznis / sprostuzgrieznis
6. Sniega tīrītāja vērstuve / savākšanas tvertnes turētājs
7. Kreisās / labās puses aizsargplāksne
- 7a. Skrūve
- 7b. Uzgrieznis
8. Suku veltņi
- 8a. Suku vārpsta
- 8b. Profila disks
- 8c. Paplāksne
- 8d. Uzgrieznis
9. Atbalsta ritenis
10. Ritenis
11. Eļļas notecināšanas atveres aizgrieznis
12. Pārnesuma pārslēgšanas svira
- 12a. Skrūve
- 12b. Uzgrieznis
13. Eļļas mērstienis
14. Auklas starteris
15. Grozāmais stienis
- 15a. Tapskrūve
- 15b. Atspere
- 15c. Paliekamais gredzens
- 15d. Uzgrieznis
16. Vadīšanas rokturis
- 16a. Uzgrieznis
- 16b. Stiprinājuma tapa
17. Rokturis
18. Gaitas iekārtas piedziņas sajūga svira
19. Rokturis vadīšanas roktura regulēšanai
20. Degvielas tvertnes vāks
21. Gaisa filtra vāks

- 21a. Gaisa filtrs
22. Degvielas uzsūknēšanas pumpītis
23. Aizdedzes atslēga / elektriskais starteris
24. Lādēšanas līgzda
25. Akumulators (nav attēlots)
26. Lādētājs (nav attēlots)

3. Piegādes komplekts

Poz.	Skaitis	Apzīmējums
12	1x	Pārnesuma pārslēgšanas svira
8	2x	Suku veltnis
8a	1x	Suku vārpsta
8b	2x	Profila disks
8c	2x	Liela paplāksne
8d	2x	Uzgrieznis
7	2x	Kreisās / labās puses aizsargplāksne
23	2x	Aizdedzes atslēga
	1x	Lādētājs
	1x	Lietošanas instrukcija

4. Noteikumiem atbilstoša lietošana

Benzīna slaucīšanas mašīna, ieskaitot tai papildus uzstādāmās daļas, ir speciāli radīta bruģētu virsmu, ceļiņu, pagalma iebraucamo ceļu un pietiekami vēdinātu noliktavas platību kopšanai un tīrīšanai. Nedarbiniet mašīnu slēgtās telpās.

Benzīna slaucīšanas mašīna saslauka, respektīvi, savāc neifrumus. Uzstādot sniega tīrītāja vērstuvi, benzīna slaucīšanas mašīnu var izmantot sniega tīrīšanai. Neizmantojiet benzīna slaucīšanas mašīnu lietū.

Ierīci drīkst lietot tikai tai paredzētajiem mērķiem. Ierīces lietošana citiem mērķiem ir uzskatāma par noteikumiem neatbilstošu.

Par jebkāda veida bojājumiem vai savainojumiem, kas izriet no šādas lietošanas, ir atbildīgs lietotājs/operators un nevis ražotājs.

Paredzētajam mērķim atbilstoša lietošana ietver arī lietošanas instrukcijā minēto drošības noteikumu, kā arī montāžas instrukcijas un lietošanas norādījumu ievērošanu.

Personām, kas vada un apkopj ierīci, jāpārzina ierīce un jābūt informētām par iespējamiem riskiem.

Turklāt precīzi jāievēro spēkā esošie nelaimes gadījumu novēršanas noteikumi.

Jāievēro arī vispārīgie noteikumi arodmedicīnas un drošības tehnikas jomā.

Patvaļīga izmaiņu veikšana ierīcē pilnībā atbrīvo ražotāju no atbildības par izmaiņu dēļ radušos kaitējumu.

Ierīci drīkst lietot tikai ar ražotāja oriģinālajām daļām un oriģinālajiem piederumiem.

Nemiet vērā, ka mūsu ierīces noteikumiem atbilstošā veidā nav konstruētas komerciālai, amatnieciskai vai rūpnieciskai izmantošanai. Mēs neuzņemamies garantiju, ja ierīci izmanto komerciālos, amatniecības vai rūpniecības uzņēmumos, kā arī līdzīgos darbos.

5. Vispārīgie drošības norādījumi

Šajā lietošanas instrukcijā vietas, kuras attiecas uz jūsu drošību, mēs esam aprikojuši ar šādu zīmi:

Turklāt lietošanas instrukcijā ir citas svarīgas vietas tekstā, kas ir marķētas ar vārdu “**IEVĒRĪBA!**”.

Ievērība!

Lietojot ierīces, jāievēro daži drošības pasākumi, lai novērstu savainojumus un bojājumus. Tādēļ rūpīgi izlasiet šo lietošanas instrukciju / drošības norādījumus. Ja jums ierīci vajadzētu nodot citai personai, dodiet līdzi arī šo lietošanas instrukciju / drošības norādījumus. Mēs neuzņemamies atbildību par nelaimes gadījumiem vai zaudējumiem, kas rodas, ja neņem vērā šo instrukciju un drošības norādījumus.

BĪSTAMI

Ja neievēro šo norādi, pastāv maksimālas briesmas dzīvībai vai dzīvībai bīstamu savainojumu risks.

BRĪDINĀJUMS

Ja neievēro šo norādi, pastāv briesmas dzīvībai vai smagu savainojumu risks.

UZMANĪBU

Ja neievēro šo norādi, pastāv vieglas vai vidēji smagas savainošanās risks.

NORĀDE!

Ja neievēro šo norādi, pastāv motora vai citu materiālo vērtību bojājuma risks.

- Iepazīstiet šo ierīci.
- Uzmanīgi izlasiet lietošanas instrukciju un pārliedziet, vai jūs esat izpratis tās saturu, kā arī visas pie ierīces piestiprinātās etiķetes.
- Iepazīstieties ar ierīces izmantošanas jomu, kā arī ierobežojumiem un īpašajiem bīstamības avotiem.
- Pārliedziet, vai jūs precīzi pārzināt visus vadības elementus un to darbību.
- Pārliedziet, vai jūs zināt, kā apturēt ierīci un ātri deaktivizēt vadības elementus.
- Nemēģiniet lietot ierīci, nepārzinot un nezinot motora precīzu darbības principu un apkopes prasības, kā nepieļaut nelaimes gadījumus ar miesas bojājumiem un / vai materiālajiem zaudējumiem.
- Nelaidiet citas personas, īpaši bērns savā darba zonā.

Darba zona

- Nekad neiedarbiniet un nelietojiet ierīci slēgtās telpās. Izplūdes gāzes ir bīstamas, jo tās satur nāvējošo gāzi bez smakas – oglekļa oksīdu. Izmantojiet ierīci tikai labi vēdinātās ārējās zonās.
- Neizmantojiet ierīci nepietiekamas redzamības vai gaismas apstākļos.

Personīgā drošība

- Nekad neizmantojiet ierīci narkotiku, alkohola vai medikamentu ietekmē, kas iespaido jūsu spēju pareizi vadīt ierīci.
- Valkājiet piemērotu apģērbu. Valkājiet garās bikses, zābakus un cimdus.
- Nevalkājiet vaļīgu apģērbu, īsas bikses vai jebkāda veida rotaslietas. Matiem jābūt sasietiem aizmugurē, tā ka tie nav garāki par pleciem. Sargājiet matus, apģērbu un cimdus no kustīgajām daļām. Vaļīgs apģērbs, rotaslietas vai gari mati var iekļerties kustīgajās daļās. Pārbaudiet ierīci pirms palaišanas.
- Atstājiet ugunsdrošības aizsargus savās vietās un darbdarīgus.
- Pārliedziet, vai visi uzgriežņi, skrūves utt. ir droši pievilktas.
- Neizmantojiet ierīci, ja tai ir nepieciešams remonts vai tā ir sliktā tehniskā stāvoklī. Nomainiet bojātās, trūkstošās vai salūzušās daļas pirms vadības.
- Pārbaudiet, vai ierīcei nav benzīna noplūdes.
- Uzturiet to darbdarīgu. Neizmantojiet ierīci, ja nav iespējams ieslēgt un izslēgt motoru ar atbilstošu slēdzi.
- Ar benzīnu darbināma ierīce, kuru nevar vadīt ar motora slēdzi, ir bīstama, un tā ir jānomaina.

- Pierodiet pirms ierīces palaišanas, pārbaudīt, vai skrūvgrieži un atslēgas ir aizvāktas no zonas apkārt ierīcei. Skrūvgriezis vai atslēga, kas atrodas pie rotējošās ierīces daļas, var radīt miesas bojājumus.
- Esiet uzmanīgs, ievērojiet savas darbības, un izmantojiet veselīgu cilvēka saprātu, strādājot ar ierīci. Nepārpūlieties.
- Neizmantojiet ierīci, ja esat ar basām kājām, vai valkājiet sandales vai tamlīdzīgus vieglus apavus. Valkājiet darba apavus, kas aizsargā jūsu pēdas un uzlabo stabilitāti uz slidenām virsmām.
- Nodrošiniet labu stabilitāti un līdzsvaru jebkurā brīdī. Tādējādi jūs varat ierīci labāk kontrolēt negaidītās situācijās.
- Nepieļaujiet negaidītu palaidi. Pārliedziet, vai motora slēdzis ir izslēgts, pirms transportējat ierīci vai veicat ierīcei apkopes darbus. Ierīces transportēšana vai apkopes darbi var radīt nelaimes gadījumus, ja slēdzis ir ieslēgts.

Drošība, rīkojoties ar benzīnu

- Benzīns ir ļoti viegli uzliesmojošs, un tā gāzes var eksplodēt, ja aizdegas.
- Veiciet drošības pasākumus, rīkojoties ar benzīnu, lai mazinātu smaga savainojuma risku.
- Izmantojiet piemērotu benzīna kannu, ja uzpildāt vai notecināt tvertni.
- Veiciet šos darbus tīrās, labi vēdinātās ārējās zonās.
- Nesmēķējiet. Neļaujiet dzirkstelēm, atklātai liesmai vai citiem uguns avotiem nokļūt tuvumā, ja jūs uzpildāt benzīnu vai strādājat ar ierīci.
- Nekad neuzpildiet tvertni iekštelpās. Turiet iezemētus, elektriski vadītspējīgos priekšmetus, piem., instrumentus, nost no atklātām elektriskajām daļām un vadiem, lai nepieļautu dzirksteļošanu vai elektriskā loka veidošanos. Tādējādi varētu aizdegties benzīna gāzes.
- Vienmēr apturiet motoru un ļaujiet tam atdzist, pirms uzpildāt benzīna tvertni. Nekad nenonemiet degvielas tvertnes vāku un neuzpildiet degvielu, ja motors darbojas, vai ja motors ir sakarsis.
- Neizmantojiet ierīci, ja jūs zināt par noplūdēm benzīna sistēmā. Lēnām atskrūvējiet degvielas tvertnes vāku, lai tvertnē samazinātos iespējama spiediens. Nekad nepārpildiet tvertni (benzīnam nekad nevajadzētu atrasties virs marķētās maksimālās iepildes robežas). Atkārtoti droši noslēdziet benzīna tvertni ar degvielas tvertnes vāku un saslauciet izlieto benzīnu.

- Nekad neizmantojiet ierīci, ja degvielas tvertnes vāks nav droši aizskrūvēts. Nepieļaujiet aizdegšanās avotus izlietā benzīna tuvumā. Ja bija izliets benzīns, nemēģiniet palaist ierīci. Aizvāciet ierīci no izlējuma zonas un novērsiet aizdegšanās avotu veidošanos, līdz benzīna gāzes būs izgarojušas.
- Glabājiet benzīnu īpaši šim nolūkam izgatavotajās kannās.
- Uzglabājiet degvielu vēsā, labi vēdinātā zonā, prom no dzirkstelēm un atklātās liesmas vai citiem aizdegšanās avotiem. Neuzglabājiet benzīnu vai ierīci ar uzpildītu degvielas tvertni ēkā, kurā benzīna gāzes var nonākt saskarē ar dzirkstelēm, atklātām liesmām vai citiem aizdegšanās avotiem, piem., ūdens sildītājiem, krāsnīm, drēbju žāvētājiem vai tamlīdzīgiem ierīcēm.
- Ļaujiet motoram atdzist, pirms uzglabājat ierīci slēgtā zonā.

Baterijas drošums

- Lai nepieļautu īssavienojuma izraisītu dzirksteļu veidošanos, no akumulatora vienmēr vispirms jāatvieno mīnusa kabelis (-), un pie akumulatora tas ir jāpievieno pēdējais.
- Veicot darbus pie baterijas, nekad nesmēķējiet. Vienmēr sargiet bateriju no dzirkstelēm, atklātām liesmām un citiem siltuma avotiem.
- Izmantojot startera kabelus, ievērojiet īpašu piesardzību. Ievērojiet attiecīgās norādes, lai novērstu bojājumu rašanos ierīcē (jo īpaši to, ka starteri nedrīkst darbināt ilgāk par 10 sekundēm).
- Nekad neatveriet bateriju un neļaujiet tai nokrist pie zemes.
- Baterijas uzlādi vienmēr veiciet slēgtā, sausā un pret laika apstākļu ietekmi aizsargātā telpā ar labu ventilāciju.
- Nesaslēdziet baterijas pieslēgumus īssavienojumā.
- Deformētas vai bojātas (iztecējušas) baterijas nedrīkst izmantot, un tās ir jānomaina, kā arī jāutilizē videi nekaitīgā veidā. Ievērojiet valsti spēkā esošos noteikumus.
- No bojātām baterijām var iztect šķidrums. Izvairieties no saskares ar to! Nejaušas saskares gadījumā noskalojiet ar ūdeni. Ja šķidrums iekļūst acīs, papildus vērsieties arī pēc medicīniskās palīdzības. Izplūstošs bateriju šķidrums var radīt ādas kairinājumu, apdegumus un ķīmiskus apdegumus.
- Veicot vizuālu apskati, regulāri pārbaudiet, vai pieslēguma kabelis pie baterijas nav bojāts. Bojāta kabeļa nomaiņu uzticiet speciālistam.

- Drošinātājus nekādā gadījumā nedrīkst pārvienot. Nekad neievietojiet ierīcē drošinātāju, kura norādītā pieļaujamā slodze (ampēri) neatbilst noteiktajai pieļaujamajai slodzei.

Ierīces izmantošana un kopšana

- Nekad nepaceliet vai nepārnēsājiet ierīci, ja motors darbojas.
- Nerīkojieties ar ierīci, pielietojot spēku.
- Izmantojiet pareizo ierīci savai izmantošanas jomai. Pareizā ierīce labāk un drošāk izpildīs tos darbus, kuriem tā ir konstruēta.
- Neizmainiet motora apgriezīenu skaita regulatora iestatījumu, vai neforsējiet apgriezīenu skaitu. Apgriezīenu skaita regulators kontrolē motora maksimālo ātrumu maksimāli droši.
- Neturiet delnas un pēdas rotējošu daļu tuvumā.
- Nepieļaujiet saskari ar karstu benzīnu, eļļu, izplūdes gāzēm un karstām virsmām. Nepieskarieties motoram vai izplūdes trokšņa slāpētājam. Šīs daļas lietošanas laikā kļūst īpaši karstas. Tās vēl ir karstas arī tīsu brīdī pēc ierīces izslēgšanas.
- Ļaujiet motoram atdzist pirms apkopes darbu vai iestatīšanas veikšanas.
- Ja ierīce sāk izvadīt neparastus trokšņus vai vibrācijas, nekavējoties izslēdziet motoru, atvienojiet aizdedzes sveces vadu, un meklējiet cēloni. Neparasti trokšņi vai vibrācijas parasti ir kļūdu zīme.
- Izmantojiet tikai ražotāja atļautās montāžas daļas un piederumus. Neievērošanas gadījumā sekas var būt savainojumi.
- Veiciet ierīces apkopi. Pārbaudiet, vai kustīgajam daļām nav izvietoējuma trūkumu vai nosprostošanās, daļu bojājumu un citu stāvokļu, kas varētu ietekmēt ierīces darbību. Uzticiet ierīci salabot pirms katras turpmākās izmantošanas, ja konstatējat bojājumus. Daudzu nelaimes gadījumu rezultāts ir slikti apkopots aprīkojums.
- Lai samazinātu ugunsgrēka risku, uzturiet motoru un izplūdes trokšņa slāpētāju brīvu no zāles, lapām, pārmērīga smērvielas daudzuma vai oglekļa nogulsniem.
- Nekad neaplejšiet vai neapsmidziniet ierīci ar ūdeni vai citiem šķidrumiem.
- Nodrošiniet, lai rokturi būtu sausi, tīri un brīvi no sīkām detaļām.
- Notīriet ierīci pēc katras lietošanas reizes.
- Ievērojiet spēkā esošās atkritumu utilizācijas direktīvas, kas attiecas uz benzīnu, eļļu utt., lai aizsargātu apkārtējo vidi.

- Glabājiet izslēgto ierīci bērniem nepieejamā vietā un neļaujiet ierīci izmantot personām, kuras labi nepazīna ierīci vai šo instrukciju. Ierīce neapmācītu lietotāju rokās ir bīstama.

Serviss

- Pirms tīrīšanas, labošanas, kontroles vai iestatīšanas darbiem izslēdziet motoru un pārliecinieties, vai visas kustīgās daļas ir apstājušās.
- Vienmēr nodrošiniet, lai akseleratora sviru atrastos pozīcijā "izslēgts". Atvienojiet aizdedzes sveces vadu un turiet to nost no aizdedzes sveces, lai nepieļautu nejaūšu palaidi.
- Uzticiet ierīci pārbaudīt kvalificētam darbiniekam. Izmantojiet tikai oriģinālās rezerves daļas. Tādējādi nodrošina, ka ierīce paliek droša.

Atlikušie riski

Ierīce ir konstruēta saskaņā ar tehniskās attīstības līmeni un vispārattīstītajiem drošības tehnikas noteikumiem. Tomēr darba laikā var rasties dažādi atlikušie riski. Atlikušos riskus var minimizēt, ja kopā ievēro "Drošības norādījumus" un "Noteikumiem atbilstošu lietošanu", kā arī lietošanas instrukciju.

- Kad ierīce darbojas, netuviniet rokas darba zonai.
- rūpīgi pārbaudiet zonu, kurā jāstrādā, un uzturiet darba zonu tīru un brīvu no netīrumiem, lai novērstu pakļūšanas riskus. Strādājiet uz līdzenas, gludas pamatnes.
- Montāžas, uzstādīšanas, lietošanas, apkopes, remonta vai transportēšanas laikā nekad nenovietojiet nevienu ķermeņa daļu pozīcijā, kas jums radītu risku, ja sāktos kāda kustība.
- Nekad neatstājiet operatora vietu, kamēr motors darbojas.
- Lietošanas laikā vienmēr turiet ierīci ar abām rokām. Vienmēr droši noturiet stūri.
- Esiet īpaši piesardzīgs, ja izmantojat atpakaļgaitu vai pievelkat klāt ierīci.
- Esiet īpaši piesardzīgs, ja jūs strādājat uz grantētiem celiņiem, ietvēm vai ielām, vai tās šķērsojat. Vienmēr ievērojiet slēptus riskus un satiksmi.

Brīdinājums! Šis elektroinstrumenta darba laikā rada elektromagnētisko lauku. Šis lauks noteiktos apstākļos var traucēt aktīvo vai pasīvo medicīnisko implantu darbību. Lai mazinātu nopietnu vai nāvējošu savainojumu risku, personām ar medicīniskajiem implantiem pirms elektroinstrumenta lietošanas ieteicams konsultēties ar ārstu un ražotāju.

6. Tehniskie raksturlielumi

Pārvads	3 turpgaitas pārnēsumi / 1 atpakaļgaitas pārnēsums
Ātrums kustībai uz priekšu	2,5 - 4,3 km/h
Atpakaļgaitas ātrums	2,5 km/h
Ierīces kopējais platums	106 cm
Slaucīšanas platums	100 cm
Suku diametrs	350 mm
Suku ātrums	5 pakāpes / 180–350 min ⁻¹
Suku leņķis	-25° / +25°
Svars	82 kg
Piedziņa:	
Motora tips	4 taktu motors
Darba tilpums	173 ccm ³
Dzenošo riteņu riepu izmērs	13"x5.00-6
Atbalsta riteņa riepas izmērs	4"x2.6-2.8
Slodzes apgriezīgu skaits	2800 min ⁻¹ .
Maksimālais apgriezīgu skaits	2900 min ⁻¹ .
Nogāzes slīpums	maks. 20°
Motora starteris	Auklas starteris / Elektriskais starteris
Jauda	3,6 kW / 4,9 PS
Degviela	Standarta benzīns / bez svina ar maks. 10% bioetanolu
Maksimālais degvielas tvertnes tilpums	1 l
Nepieciešamā motoreļļa	SAE 10W-30 / 10W-40
Maksimālais eļļas tvertnes tilpums	0,6 l
Akumulatora spriegums	12 V
Akumulatora kapacitāte	5 Ah
Akumulatora veids	Svina-skābes

Paturētas tiesības veikt tehniskas izmaiņas!

Troksnis un vibrācija

Norādītās trokšņa emisijas vērtības noteiktas saskaņā ar EN ISO 3744 attiecībā uz skaņas jaudu vai EN ISO 11201 attiecībā uz skaņas spiedienu.

Troksnis var radīt smagas sekas jūsu veselībai. Ja ierīces troksnis pārsniedz 85 dB, lietojiet piemērotus ausu aizsargus.

Trokšņa raksturlielumi:

Skaņas spiediena līmenis L_{pA}	74,4 dB
Kļūda K_{pA}	2,5 dB
Skaņas jaudas līmenis, L_{WA}	98 dB

Vibrāciju raksturlielumi:

Labās puses stūres sviras vibrācijas A_{hv}	7,127 m/s ²
Kreisās puses stūres sviras vibrācijas A_{hv}	5,577 m/s ²
Mērījuma kļūda K_{pA}	1,5 m/s ²

Norādītās trokšņa vērtības ir noteiktas saskaņā ar standartizētu pārbaudes metodi, un tās var izmantot, lai savstarpēji salīdzinātu dažādus instrumentus.

Turklāt šīs vērtības ir piemērotas, lai iepriekš varētu novērtēt ietekmes lietotājam, kas rodas trokšņa iespaidā.

△ BRĪDINĀJUMS

Vibrācijas emisijas vērtība ierīces faktiskās lietošanas laikā atkarībā no ierīces izmantošanas veida var atšķirties no norādītās vērtības.

Mēģiniet, cik vien iespējams, noturēt pēc iespējas mazāku vibrāciju radīto slodzi. Piemēram, vibrācijas slodzi var mazināt, ierīces lietošanas laikā vaikājot cimdus un ierobežojot darba laiku ar darbarīku. Turklāt jāievēro visi darba cikla posmi (piemēram, laiks, kad ierīce ir izslēgta, un laiks, kad tā ir ieslēgta, bet darbojas bez slodzes).

Brīdinājums!

Ilgāka darba gadījumā vibrāciju dēļ operatora rokās var rasties asinsrites traucējumi (vibrācijas izraisītais vazospastiskais sindroms).

Vibrācijas izraisītais vazospastiskais sindroms ir asinsvadu slimība, kad roku un kāju pirkstu mazie asinsvadi krampjaini saraujas. Skartās zonas vairs netiek apgādātas ar asinīm, un tādējādi izskatās ārkārtīgi bālas.

Bieža vibrējošo ierīču lietošana personām, kurām ir traucēta asinsrite (piem., smēķētājiem, diabētiķiem), var izraisīt nervu bojājumus.

Ja pamanāt neparastus kaitējumus, nekavējoties pārbeidziet darbu un vērsieties pie ārsta.

Ievērojiet šādas norādes, lai mazinātu riskus:

- Aukstā laikā turiet ķermeni un īpaši rokas siltumā.
- Regulāri izdariet pārtraukumus un turklāt kustiniet rokas, lai veicinātu asinsriti.
- Nodrošiniet, lai ierīces vibrācijas būtu pēc iespējas mazākas, regulāri veicot apkopi un nofiksējot ierīces daļas.

Ierobežojiet skaņas intensitātes līmeni un vibrāciju līdž minimumam!

7. Izpakošana

- Atveriet iepakojumu un uzmanīgi izņemiet ražojumu.
- Noņemiet iepakojuma materiālu, kā arī iepakojuma un transportēšanas stiprinājumus (ja tādi ir).
- Pārbaudiet, vai piegādes komplekts ir pilnīgs.
- Pārbaudiet, vai ražojumam un piederumiem transportēšanas laikā nav radušies bojājumi. Ja ir kādi iebildumi, nekavējoties sazinieties ar starpnieku. Vēlākas reklamācijas netiek atzītas.
- Ja iespējams, uzglabājiet iepakojumu līdz garantijas termiņa beigām.
- Pirms lietošanas iepazīstieties ar ražojumu, izmantojot lietošanas instrukciju.
- Piederumiem, kā arī dilstošām detaļām un rezerves daļām izmantojiet tikai oriģinālās detaļas. Rezerves daļas saņemsiet savā tirdzniecības uzņēmumā.
- Pasūtījumos norādiet mūsu preces numurus, kā arī ražojuma tipu un izgatavošanas gadu.

△ BRĪDINĀJUMS!

Ražojuma un iepakojuma materiāls nav rotaļlietas! Bērni nedrīkst rotaļāties ar plastikāta maisiņiem, plēvēm un sīkām detaļām! Pastāv norišanas un nosmakšanas risks!

8. Montāža

Piegādājot no rūpnīcas, slaucīšanas mašīna nav pilnībā samontēta. Tās salikšanai ir nepieciešamas vismaz 2 personas!

Skrūves un uzgriežņi jau ir iepriekš samontēti un ir atrodami uz attiecīgajam daļām.

8.1 Sniega tīrītāja vērstuves un savākšanas tvertnes montāža

Sniega tīrītāja vērstuves un savākšanas tvertnes montāža ir aprakstīta atsevišķās montāžas instrukcijās.

8.2 Pārnesuma pārslēgšanas sviras (12) montāža (4. att.)

1. Nostipriniet pārnesuma pārslēgšanas sviru (12), izmantojot komplektā iekļautās sešstūrgalvas skrūves (12a) (M6 x 22 mm) un pašfiksējošos uzgriežņus (12b) (SW10).

8.3 Vadīšanas roktura (16) montāža (5. att.)

1. Uzlieciet vadīšanas rokturi (16) uz ierīces stiprinājuma tapām (16b).
2. Tagad pievelciet četrus pašfiksējošos uzgriežņus M10 (16a) (SW15).

8.4 Slīpuma regulēšanas stieņa (15) montāža (6. att.)

1. Uzlieciet paplāksni (15c), atsperi (15b) un otru paplāksni (15c) uz tapskrūves (15a).
2. Iebīdīiet slīpuma regulēšanas stieni (15) atvērumā.
3. Uzspiedīiet slīpuma regulēšanas stieni (15) uz tapskrūves (15a) un uzskrūvējiet pašfiksējošo uzgriezni M10 (15d) (SW15).

8.5 Aizsargplāksņu (7) montāža (7. att.)

1. Piestipriniet aizsargplāksnes (7) slaucīšanas mašīnas kreisajā un labajā pusē.
2. Izmantojot krustiņa skrūvgriezi, nostipriniet aizsargplāksnes (7) ar komplektā iekļautajām skrūvēm (7a) (M8 x 12 mm) un pašfiksējošajiem uzgriežņiem (7b) (M8) (SW13).

8.6 Suku veltņu (8) montāža (3., 8. att.)

1. Vienā suku vārpstas (8a) pusē noskrūvējiet iepriekš uzskrūvēto uzgriezni (M10), noņemiet atsperpaplāksni, paplāksni (8c) un profila disku (8b).
2. Pēc tam uzspraudiet suku veltņi (8) uz suku vārpstas (8a). Sekojiet, lai suku veltņa (8) grope sakristu ar piedziņas bloka izciļņiem.
3. Izbīdīiet suku vārpstu (8a) cauri piedziņas blokam.
4. Uzspraudiet uz suku vārpstas (8a) otru suku veltņi (8). Sekojiet, lai suku veltņa (8) grope sakristu ar piedziņas bloka izciļņiem.
5. Uzlieciet uz suku vārpstas (8a) profila disku (8b), paplāksni (8c) un atsperpaplāksni.
6. Uzskrūvējiet uzgriezni (M10) (SW16) un pievelciet to, pieturot uzgriezni (M10) (SW17) pretējā pusē.

8.7 Elektriskā startera pieslēgšana (7a. att.)

1. Lai varētu lietot "E-Start", jums savstarpēji jāsavieno abi savienojumi.

9. Pirms lietošanas sākšanas

△ IEVĒRĪBAI!

Pirms lietošanas sākšanas noteikti pilnībā samontējiet ierīci!

△ BRĪDINĀJUMS!

Briesmas veselībai!

Benzīna/smēreļļas tvaiku un izplūdes gāzu ieelpošana var izraisīt nopietnus veselības traucējumus, bezsamaņu un ekstremālos gadījumos pat nāvi.

- Neieelpojiet benzīna/smēreļļas tvaikus un izplūdes gāzes.
- Lietojiet izstrādājumu tikai ārpus telpām.

NORĀDE!

Ražojuma bojājums

Ja ražojumu lieto bez motoreļļas un transmisijas eļļas vai ar pārāk mazu tās daudzumu, tas var radīt motora bojājumus.

- Pirms lietošanas sākšanas iepildiet benzīnu un eļļu. Ražojums tiek piegādāts bez motoreļļas un transmisijas eļļas.

NORĀDE!

Apkārtējās vides kaitējumi!

Izplūdušī eļļa var ilgstoši piesārņot apkārtējo vidi. Šķidrums ir ļoti indīgs un var ātri radīt ūdens piesārņojumu.

- Uzplūdiēt / iztukšojiet eļļu tikai uz līdzenām, nostiprinātām virsmām.
- Lietojiet iepildes fcauruli vai piltuvi.
- Savāciet notecināto eļļu piemērotā tvertnē.
- Nekavējoties rūpīgi savāciet izšķīstīto eļļu un utilizējiet lupatīņu saskaņā ar vietējiem noteikumiem.
- Utilizējiet eļļu saskaņā ar vietējiem noteikumiem.

NORĀDE!

Bojājumu risks!

Izmantojot nepareizi uzglabātu degvielu vai pirms ilgākas dīkstāves neiztecinot degvielu, var aizsērēt karburators vai rasties motora darbības traucējumi.

- Lieko degvielu ielejiet hermētiskā tvertnē un uzglabājiet to tumšā, vēsā telpā.

9.1 Motoreļļas uzpildīšana (9. att.)

⚠ Ievērībai!

Ierīce tiek piegādāta bez motoreļļas. Tādēļ pirms lietošanas sākšanas noteikti iepildiet eļļu. Izmantojiet universālo eļļu (SAE 10W-30 vai SAE 10W-40 (atkarībā no lietošanas temperatūras)).

Regulāri pirms katras lietošanas sākšanas pārbaudiet eļļas līmeni. Pārāk zems eļļas līmenis var bojāt motoru.

1. Novietojiet ierīci uz līdzenas, taisnas virsmas.
2. Izskrūvējiet eļļas mērstieni (13).
3. Izmantojot piltuvi (neietilpst piegādes komplektā), uzpildiet tvertni ar motoreļļu. Ievērojiet maks. uzpildes daudzumu, kas ir 600 ml. Uzmanīgi iepildiet eļļu līdz iepildes īscaurules apakšmalai.
4. Noslaukiet eļļas mērstieni (13) ar tīru, neplūksnājošu drānu.
5. Ievietojiet eļļas mērstieni (13) atpakaļ un pārbaudiet eļļas līmeni, nepieskrūvējot mērstieni pārlietu stingri.
6. Eļļas līmenim jābūt eļļas mērstieņa vidējās atzīmes robežās.
7. Ja eļļas līmenis ir pārāk zems, pievienojiet ieteicamo eļļas daudzumu (maks. 600 ml).
8. Pēc tam no jauna ieskrūvējiet eļļas mērstieni (13).

9.2 Benzīna uzpildīšana (10. att.)

⚠ Ievērībai!

Ierīce tiek piegādāta bez benzīna. Tādēļ pirms lietošanas sākšanas noteikti iepildiet benzīnu.

1. Notīriet zonu ap degvielas iepildīšanas atveri. Netīrumi degvielas tvertnē izraisa darbības traucējumus.
2. Uzmanīgi atveriet degvielas tvertnes vāku (20), lai varētu samazināties iespējamais pārspiediens.
3. Izmantojot piltuvi (neietilpst piegādes komplektā), iepildiet tvertnē benzīnu (Super E10). Ievērojiet maks. uzpildes daudzumu, kas ir 1 litrs. Uzmanīgi iepildiet benzīnu līdz iepildes īscaurules apakšmalai.
4. Aizveriet degvielas tvertnes vāku (20). Pārlicinieties, ka tvertnes vāks cieši noslēdz.
5. Notīriet tvertnes vāku (20) un zonu ap to.
6. Pārbaudiet, vai degvielas tvertne un degvielas cauruļvadi ir hermētiski.
7. Pirms motora iedarbināšanas paejiet vismaz trīs metrus prom no vietas, kur veicāt degvielas uzpildīšanu.

Neizmantojiet jau izmantoto un piesārņoto benzīnu. Neļaujiet netīrumiem un ūdenim iekļūt benzīna tvertnē.

9.3 Gaisa spiediena riepās pārbaude

Pārbaudiet gaisa spiedienu riepās regulāri. Ilgākas dīkstāves un saules staru ietekmē riepās ātrāk noveco.

- Ieteicamais gaisa spiediens dzenošo riteņu riepās: 1,38 bar
- Ieteicamais gaisa spiediens atbalsta riteņa riepā: 3,1 bar

Norāde! Konstatējot, ka riepās vai riteņi ir bojāti, sazinieties ar klientu apkalpošanas dienestu vai speciālu darbnīcu.

Pārbaude pirms vadības

- Pārbaudiet motora visas puses, vai nav eļļas vai benzīna noplūdes.
- Pārbaudiet motoreļļas līmeni.
- Pārbaudiet degvielas līmeni – degvielas tvertnei vajadzētu būt līdz pusei piepildītai.
- Pārbaudiet gaisa filtra stāvokli.
- Pārbaudiet degvielas cauruļvadu stāvokli.
- Ievērojiet, vai nav bojājumu pazīmes.
- Pārbaudiet, vai ir piestiprināti visi aizsargapvalki un pievilktas visas skrūves, uzgriežņi un tapas.

10. Slaucīšanas mašīnas lietošana

10.1 Vadīšanas roktura augstuma regulēšana (12. att.)

1. Noregulējiet vadīšanas rokturi (16) ērtā darba augstumā (3 pakāpes).
2. Šim nolūkam izmantojiet rokturi (19) vadīšanas roktura (16) apakšpusē.
3. Pēc tam ļaujiet rokturim (19) dzirdami nofiksēties.

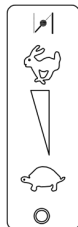

CHOKE

Iedarbināšanas pozīcija

Motors izslēgts

10.2 Motora iedarbināšana (1., 11. att.)

Ikreiz pirms iedarbināšanas pārbaudiet benzīna un motoreļļas līmeni (skatīt 9.1. un 9.2. punktu). Pārlicinieties, ka aizdedzes sveces uzgalis (4) ir savienots ar aizdedzes sveci (4a).

1. Ja motors ir auksts, pārslēdziet akceleratora sviru (18) pozīcijā CHOKE. Ja motors ir silts, izmantot gaisa vārstu (Choke) nav nepieciešams.

- Atkarībā no temperatūras 1 līdz 4 reizes nospiediet degvielas uzsūknēšanas pumpīti (22) (skatīt uzlīmi uz gaisa filtra).
- Iedarbiniet motoru ar auklas starteri (14). Šim nolūkam pavelciet auklu aiz roktura apm. 10-15 cm uz āru (līdz ir jūtama pretestība). Un tad spēcīgi paraujiet. Ja motoru nevar iedarbināt, vēlreiz pavelciet aiz auklas startera (14).
- Izmantojot ierīci pirmoreiz, sakarā ar aizsargslāni uz motora var rasties neliela dūmošana. Tas ir normāls process.
- Kad motors sāk darboties, pārvietojiet akceleratora sviru (18) lēnām iedarbināšanas pozīcijā.
- Pēc tam, kad motors ir uzsilis, pārslēdziet akceleratora sviru (18) uz vēlamo ātrumu (maksimālo ātrumu apzīmē zaķis, bet mazāko ātruma pakāpi - bruņurupucis).

10.3 Motora iedarbināšana ar elektrisko starteri (11. att.)

Ikreiz pirms iedarbināšanas pārbaudiet benzīna un motoreļļas līmeni (skatīt 9.1. un 9.2. punktu). Pārļiecinieties, ka aizdedzes sveces uzgalis (4) ir savienots ar aizdedzes sveci (4a).

- Pārslēdziet akceleratora sviru (18) iedarbināšanas pozīcijā.
- Lai iedarbinātu ierīci, ievietojiet aizdedzes atslēgu (23) aizdedzes slēdzenē zem roktura un nospiediet.
- Turiet aizdedzes atslēgu (23) nospiestu, līdz sāk darboties motors, un tad to atļaidiet.
- Pārslēdziet akceleratora sviru (18) uz vēlamo ātrumu (maksimālo ātrumu apzīmē zaķis, bet mazāko ātruma pakāpi - bruņurupucis).

Norāde! Ja motora iedarbināšana ar elektrisko starteri nedarbojas, izmantojot komplektā iekļauto lādētāju (26), uzlādējiet akumulatoru (25) (skatīt 11.6. punktu).

10.4 Motora izslēgšana (1., 11. att.)

- Lai izslēgtu motoru, pārslēdziet akceleratora sviru (18) pozīcijā "Izslēgt motoru" un atļaidiet abus sajūga rokturus (18, 1). Pagaidiet, līdz apstājas sukas.
- Noņemiet no aizdedzes sveces (4a) aizdedzes sveces uzgali (4), lai nepieļautu motora nejaušu iedarbināšanu.
- Izņemiet aizdedzes atslēgu (23) un droši noglabājiet.

10.5 Suku augstuma regulēšana (12. att.)

Suku augstums ir optimāli iestatīts, ja tās pēc saskares ar zemi vēl apm. 1,5-2 cm var nolaist uz leju. Noregulējiet sukas vēlamajā augstumā, izmantojot kloķi (5).

- Atskrūvējiet zvaigžņveida roktura uzgriezni (5a).
- Grieziet kloķi (5) pretēji pulksteņrādītāju virzienam, lai nolaistu sukas zemāk. Grieziet kloķi (5) pulksteņrādītāju virzienā, lai sukas paceltu augstāk.
- Pievēlciat zvaigžņveida roktura uzgriezni (5a), lai nofiksētu kloķi (5).

Ievēribei! Pārāk dziļš iestatījums rada piedziņu pārslodzi un pārāk lielu nodilumu.

10.6 Suku leņķa mainīšana (1. att.)

Sukas var savērt par 25 grādiem pa labi un pa kreisi.

- Izceliet slīpuma regulēšanas stieni (15) no stiprinājuma.
- Pabīdīdiet slīpuma regulēšanas stieni (15) uz priekšu, lai sukas savērtu pa kreisi.
- Pavelciet slīpuma regulēšanas stieni (15) atpakaļ, lai sukas savērtu pa labi.
- Atļaidiet slīpuma regulēšanas stieni (15), lai tas atkal nofiksētos.

Ievēribei! Ja ir piemontēta savākšanas tvertne, suku savēršana nav iespējama.

10.7 Gaitas iekārtas piedziņa (11. att.)

- Iestatiet pārnese un braukšanas virzienu.
- Nospiediet gaitas iekārtas piedziņas sajūga sviru (18), ierīce uzsāk kustību.
- Atļaidiet gaitas iekārtas piedziņas sajūga sviru (18), lai apturētu ierīci.

Ievēribei! Kamēr gaitas iekārtas piedziņas sajūga svira (18) ir aktivizēta, pārnese nedrīkst pārslēgt. Tas varētu radīt smagus pārvada bojājumus!

10.8 Suku piedziņas sajūga svira (1) (1., 11. att.)

- Nospiediet suku piedziņas sajūga sviru (1) uz leju, lai ieslēgtu sukas.
- Atļaidiet suku piedziņas sajūga sviru (1), lai apturētu sukas.

10.9 Suku griešanās ātrums (1., 11. att.)

- Nospiediet bloķēšanas pogu (3a) uz suku ātruma regulēšanas sviras (3) un paspiediet to uz priekšu, lai palielinātu suku griešanās ātrumu.
- Nospiediet bloķēšanas pogu (3a) uz suku ātruma regulēšanas sviras (3) un pavelciet to atpakaļ, lai samazinātu suku griešanās ātrumu.

Ievēribai! Šo regulēšanu veiciet tikai tad, kad griežas suku!

11. Apkope un tīrīšana

⚠ BRĪDINĀJUMS!

Savainošanās un apdedzināšanās risks!

Ražojums var pēkšņi sākt darboties un tādējādi radīt savainojumus. Turklāt temperatūra var sasniegt 80 °C un vairāk.

- Pirms jebkādiem tīrīšanas un apkopes darbiem izslēdziet motoru.
- Ļaujiet motoram atdzist.
- Atvienojiet aizdedzes sveces vadu no aizdedzes sveces un izņemiet aizdedzes atslēgu.

NORĀDE!

Bojājumu risks!

Ja korpusā iekļūst ūdens, var rasties motora bojājumi. Turklāt ražojuma daļas var bojāt augstspiediena tīrīšanas aparāta strūkļa.

- Tīriet ražojumu ar drānu, rokas suku utt.
- Negremdējiet ražojumu ūdenī vai citos šķidrumos un neapsmidziniet ar augstspiediena tīrīšanas aparātu.

NORĀDE!

Apkārtējās vides kaitējumi!

Izplūduši eļļa var ilgstoši piesārņot apkārtējo vidi. Šķidrums ir ļoti indīgs un var ātri radīt ūdens piesārņojumu.

- Uzpildiet / iztukšojiet eļļu tikai uz līdzenām, nostiprinātām virsmām.
- Lietojiet iepildes tsauroli vai piltuvi.
- Savāciet notecināto eļļu piemērotā tvertnē.
- Nekavējoties rūpīgi savāciet izšļakstīto eļļu un utilizējiet lupatiņu saskaņā ar vietējiem noteikumiem.
- Utilizējiet eļļu saskaņā ar vietējiem noteikumiem.

Apkopes grafiks	
Pārbaudes tehniskā stāvokļa uzturēšanai	Intervāls
Vaļņīgas skrūves	Pirms lietošanas sākšanas
Pārbaudīt, vai nav bojājumu	Pirms lietošanas sākšanas
Pārbaudīt degvielas tvertnes hermētiskumu	Pirms lietošanas sākšanas

Gaisa spiediena riepās pārbaude	Pirms lietošanas sākšanas
Ierīces tīrīšana	Pēc lietošanas sākšanas
Notīriet aizdedzes sveci	Ik pēc 50 darba stundām
Iztīriet gaisa filtru	Ik pēc 10 darba stundām
Eļļas līmeņa kontrole	Ik pēc 25 darba stundām
Eļļas maiņa	1x gadā

11.1 Eļļas līmeņa pārbaude (9. att.)

1. Rīkojieties, kā aprakstīts 9.1. punktā.

11.1.1 Eļļas maiņa (9., 14. att.)

Nomainiet motoreļļu pēc pirmajām 20 darba stundām, pēc tam ik pēc 50 stundām vai reizi gadā.

Motoreļļas maiņu vajadzētu veikt, kad motors ir silts un izslēgts.

Izmantojiet tikai motoreļļu (SAE 30 vai 10W-30).

1. Novietojiet ierīci uz līdzenas, taisnas virsmas.
2. Paliieciet zem eļļas notecināšanas atveres aizgriezņa (11) piemērotu savākšanas tvertni.
3. Lai atskrūvētu eļļas notecināšanas atveres aizgriezni (11) un iztecinātu motoreļļu, izmantojiet 13 mm uzgriežņu atslēgu (neietilpst piegādes komplektā).
4. Pēc tam, kad ir iztecināta visa motoreļļa, eļļas notecināšanas atveres aizgriezni (11) aizskrūvējiet.
5. Tagad pretēji pulksteņrādītāju virzienam izskrūvējiet eļļas mērstieni (13).
6. Iepildiet jaunu motoreļļu un pārbaudiet eļļas līmeni (skatīt 9.1. punktu).
7. Pēc tam ieskrūvējiet eļļas mērstieni (13) atpakaļ, griežot to pulksteņrādītāju virzienā.

11.2 Gaisa filtra apkope (1., 15. att.)

⚠ BĪSTAMI!

Ugunsbīstamība un sprādzienbīstamība!

Veicot tīrīšanu nepareizi, var aizdegties degviela un noteiktos apstākļos pat eksplodēt. Tas rada smagus apdegumus vai izraisa nāvi.

- Tīriet gaisa filtru, to tikai izdauzot vai izpūšot ar saspiestu gaisu.
- Nekad netīriet gaisa filtru ar benzīnu vai degošiem šķīdinātājiem.

NORĀDE!

Bojājumu risks!

Motora darbība bez ievietota filtra elementa var radīt motora bojājumus.

- Nekad nedarbiniet motoru bez ievietota filtra elementa.

Netīrs gaisa filtra ieliktnis samazina motora jaudu, jo netiek nodrošināta pietiekama gaisa pieplūde karburatoram. Tādēļ ir nepieciešama regulāra pārbaude.

Gaisa filtrs jāpārbauda ik pēc 10 darba stundām un vajadzības gadījumā jāiztīra.

1. Noņemiet gaisa filtra vāku (21).
2. Pārbaudiet, vai gaisa filtra vākam (21) nav caurumu vai plaisu. Bojātu elementu nomainiet.
3. Noslaukiet netīrumus no filtra korpusa iekšpuses ar tīru, mitru lupatiņu. Uzmaniet, lai netīrumi neieklūtu atverē. Kamēr veicat filtra tīrīšanu, uzlieciet uz filtra korpusa gaisa filtra vāku (21).
4. Noņemiet filtru (21a). Pārbaudiet, vai tam nav bojājumu un, ja nepieciešams, nomainiet.
5. Izpūtiet filtru (21a) no iekšpuses uz āru ar saspiestu gaisu. Neberziet netīrumus no filtra (21a). Tas var radīt savainojumus.
6. Ievietojiet tīro filtru (21a) atpakaļ.
7. Uzlieciet gaisa filtra vāku (21).

△ IEVĒRĪBAI! Nekad nedarbiniet motoru bez gaisa filtra ieliktna vai ar bojātu gaisa filtra ieliktni. Šādā veidā netīrumi var iekļūt motorā, kā rezultātā var rasties motora bojājumi. Ražotāja garantija tiek atcelta.

11.3 Aizdedzes sveces apkope (1., 16. att.)

Pirmoreiz pārbaudiet aizdedzes sveci pēc 10 darba stundām, vai nav piesārņojuma, un, ja nepieciešams, notīriet to ar vara stieplu suku. Pēc tam, ja nepieciešams, nomainiet aizdedzes sveci ik pēc 50 darba stundām.

1. Noņemiet aizdedzes sveces uzgali (4), to pagriežot.
2. Ar svečatslēgu (neietilpst piegādes komplektā) izskrūvējiet aizdedzes sveci (4a).
3. Ja nepieciešams, notīriet aizdedzes sveci (4a) ar vara stieplu suku.
4. Izmantojot spraugmēru, noregulējiet atstatumu 0,75 mm (0,030").
5. Iemontējiet aizdedzes sveci (4a) atpakaļ, raugoties, lai tā netiktu pārāk cieši pievilkta.

11.4 Degvielas iztecināšana, izmantojot benzīna atsūknētājsūkni

Uzglabājot ierīci ilgāku laiku, no tās jāizteicina degviela.

△ BRĪDINĀJUMS!

Briesmas veselībai!

Degvielas/smēreļlas tvaiku un izplūdes gāzu ieelpošana var izraisīt nopietnus veselības traucējumus, bezsamaņu un ekstremālos gadījumos pat nāvi.

- Neieelpojiet degvielas/smēreļlas tvaikus un izplūdes gāzes.
- Izteciniet degvielu tikai ārpus telpām.

1. Turiet savākšanas tvertni zem benzīna izsūkšanas sūkņa (nav iekļauts piegādes komplektā) šļūtenes.
2. Atskrūvējiet un noņemiet degvielas tvertnes vāku (20).
3. Iebīdīet benzīna atsūknētājsūkņa šļūteni degvielas tvertnē un pilnībā izteciniet degvielu, izmantojot benzīna atsūknētājsūkni.
4. Uzskrūvējiet degvielas tvertnes vāku (20).

11.5 Ķīļsiksna nomaīņa

Ķīļsiksnu drīkst demontēt un nomainīt tikai mūsu klientu apkalpošanas dienests.

11.6 Akumulatora (25) lādēšana (11. att.)

Akumulators (25) uzlādējas darbības laikā. Tomēr biežas iedarbināšanas dēļ var būt nepieciešams akumulatoru (25) uzlādēt ar komplektā iekļauto lādētāju (26):

1. Iespraudiet spraudni lādēšanas ligzdā (24) un pievienojiet lādētāju (26) 230V~/50Hz kontaktligzdai.
2. Lādējiet akumulatoru vismaz 5 stundas.

11.7 Akumulatora (25) izņemšana

Akumulatoru drīkst demontēt un nomainīt tikai mūsu klientu apkalpošanas dienests.

Nodrošiniet to, ka baterijas ir aizsargātas no nesankcionētas lietošanas (piem., ka to nevar izmantot bērni).

Ziemas periodā lādējiet akumulatoru (25) 1-2 reizes, lai nodrošinātu tā pilnu kapacitāti. Nepareizos uzglabāšanas apstākļos var rasties akumulatora (25) bojājumi. Tādā gadījumā garantija tiek anulēta.

12. Remonts un rezerves daļu pasūtīšana

Pēc labošanas darba vai apkopes pārliecinieties, vai ir piestiprinātas un ir nevainojamā stāvoklī daļas, kas attiecas uz drošības tehniku. Savainojumiem bīstamās daļas uzglabājiet citām personām un bērniem nepieejamā vietā.

Ievēribai! Saskaņā ar Likumu par ražotāja atbildību par ražojumu kvalitāti ražotājs nav atbildīgs par bojājumiem, kas radušies nelietpratīgu labošanas darbu vai oriģinālo rezerves daļu neizmantošanas dēļ.

Vērsieties klientu servisā vai pie pilnvarota speciālista. Atbilstoši nosacījumi attiecas arī uz piederumiem.

Rezerves daļas un piederumus varat saņemt mūsu servisa centrā. Šim nolūkam noskenējiet titullapā esošo kvadrātkodu.

Svarīga norāde remonta gadījumā:

Veicot ierīces piegādes atgriešanu remonta veikšanai, ievērojiet, ka ierīce drošības apsvērumu dēļ tehniskās apkalpošanas stacijai jānosūta bez eļļas un bez benzīna.

12.1 Rezerves daļu pasūtīšana

Veicot rezerves daļu pasūtīšanu, vajadzētu norādīt šādu informāciju:

- Modeļa apzīmējums
- Preces numurs
- Datu plāksnītē norādītie dati

Rezerves daļas / piederumi

Sukas - preces Nr.:	5908703036
Sniega tīrītāja vērstuve - preces Nr.:	5908703811
Savākšanas tvertne - preces Nr.:	5908703810
Akumulators - preces Nr.:	5908703027

12.2 Servisa informācija

Jāievēro, ka šim ražojumam šādas daļas ir pakļautas lietošanas vai dabiskajam nodilumam, respektīvi, šīs detaļas ir nepieciešams sagādāt kā patērējamos materiālus.

Nodilstošās detaļas*: Sukas, ķīļsiksna, motoreļļa, aizdedzes svece, gaisa filtrs, riteni, atbalsta ritenis, savākšanas kastes gumijas maliņa, sniega vērstuves apmale

* nav obligāti iekļauts piegādes komplektā!

13. Transportēšana

△ BRĪDINĀJUMS!

Savainošanās risks!

Nekontrolēta un pēkšņa izstrādājuma ieslēgšanās var izraisīt savainojumus.

- Pēc pārvietošanas izslēdziet motoru un, kad motors ir atdzisis, noņemiet no aizdedzes sveces uzgali.
- Izņemiet aizdedzes atslēgu no aizdedzes slēdzenes.
- Izstrādājums sava svara ietekmē var izraisīt smagas pakāpes saspiedumus.

Ļaujiet motoram pirms transportēšanas vai pārvietošanas atdzist, lai nepieļautu apdedzināšanos un ugunsbīstamību.

△ Ja ierīci nepārvieto pienācīgi, tā var nokrist un radīt bojājumus vai traumas.

Transportējot garākās distancēs, pilnībā iztukšojiet degvielas tvertni.

Nodrošiniet ierīci transportlīdzeklī pret ripošanu, slīdēšanu vai apgāšanos un to papildus nostipriniet.

14. Glabāšana

△ BĪSTAMI!

Ugunsbīstamība un sprādzienbīstamība!

Uzglabājot ražojumu iespējamu aizdegšanās avotu tuvumā, var izcelties ugunsgrēks vai notikt eksplozija. Tas rada smagus apdegumus vai izraisa nāvi.

- Novērsiet iespējamus aizdegšanās avotus, piem., krāsnis, ūdens gāzes sildītājus, gāzes žāvētājus u. tml.

NORĀDE!

Bojājumu risks!

Ja ražojumu neuzglabā atbilstoši norādēm, var rasties motora bojājumi.

- Uzglabājiet ražojumu, sargājot no netīrumiem, pušķiem un mitruma.

14.1 Uzglabāšana ilgākos darba pārtraukumos:

Ja ierīci nelieto ilgāk par 30 dienām, tad, lai to sagatavotu novietošanai glabāšanā, jāizpilda zemāk minētās darbības.

1. Pilnībā iztukšojiet benzīna tvertni (skatīt 10.4. punktu). Glabāšanā novietotais benzīns, kas satur etanolu vai MTBE, 30 dienu laikā izsīkst. Izstikušam benzīnam ir augsts gumijas saturs, un tādējādi tas var aizsprostot karburatoru un ierobežot benzīna padevi.
2. Palaidiet motoru un ļaujiet tam darboties, līdz tas apstājas. Tādējādi nodrošina, ka karburatorā nepaliek benzīns. Tādējādi novērš nogulšņu veidošanos karburatorā un iespējamus motora bojājumus.
3. Iztecīniet no motora eļļu, kamēr tas vēl ir silts. Iepildiet jaunu eļļu. (Skatīt 9.1. punktu)
4. Atvienojiet aizdedzes sveces vadu.
5. Izņemiet aizdedzes atslēgu (23) no aizdedzes slēdzene un noglabājiet to drošā vietā, lai nepieļautu situāciju, ka ierīci nesankcionēti un neprasmīgi lieto bērni vai citas personas.
6. Ierīces tīrīšanai izmantojiet tīras drānas.
7. Glabājiet ierīci stāvus pozīcijā tīrā, sausā ēkā ar labu ventilāciju.

Glabājiet ražojumu un tā piederumus tumšā, sausā un no sala drošā, kā arī bērniem nepieejamā vietā. Ieteicamā glabāšanas temperatūra ir 5-30°C. Uzglabājiet ražojumu oriģinālajā iepakojumā. Apsedziet ierīci, lai to pasargātu no putekļiem vai mitruma. Uzglabājiet lietošanas instrukciju pie ierīces.

15. Utilizācija un otreizēja izmantošana

Norādes par iepakojumu



Iepakojuma materiāli ir pārstrādājami. Utilizējiet iepakojumus atbilstoši apkārtējās vides prasībām.

Norādes par Vācijas elektrisko un elektronisko iekārtu likumu (ElektroG)



Nolietotās elektriskās un elektroniskās iekārtas nedrīkst izmest sadzīves atkritumos, bet gan tās jānodod šķirošanas vai utilizācijas punktā!

- Nolietotās baterijas vai akumulatori, kas nav nekustīgi iebūvēti nolietotajās iekārtās, pirms nodošanas jāizņem bez sagraušanas! To utilizāciju regulē Vācijas likums par baterijām.

- Elektrisko un elektronisko iekārtu īpašniekiem vai lietotājiem ir uzlikts par pienākumu pēc lietošanas tās nodot likumā noteiktajā kārtībā.
- Gala lietotājs patstāvīgi ir atbildīgs par savu personīgo datu dzēšanu no utilizējamajās nolietotās iekārtās!
- Novītrotā atkritumu konteina simbols nozīmē, ka elektriskās un elektroniskās iekārtas nedrīkst utilizēt sadzīves atkritumos.
- Nolietotās elektriskās un elektroniskās iekārtas var nodot bez maksas šādās vietās:
 - Publiski-tiesiskās utilizācijas vai savākšanas vietas (piem., komunālie būvlaukumi)
 - Elektroiekārtu pārdošanas vietas (stacionāri un tiešsaistē), ja tirdzniecības uzņēmumiem ir uzlikts par pienākumu veikt pieņemšanu atpakaļ, vai tie sniedz šādu pakalpojumu brīvprātīgi.
 - Līdz trim nolietotām elektroiekārtām atbilstoši katram iekārtas veidam, kuru malas garums ir maksimāli 25 centimetri, varat bez jaunas iekārtas iepriekšējas iegādes no ražotāja bez maksas nodot pie ražotāja vai kādā citā pilnvarotā savākšanas vietā jūsu tuvumā.
 - Citas ražotāja un izplatītāja papildu pieņemšanas atpakaļ prasības uzzināsi attiecīgajā klientu servisā.
- Ja ražotājs veic jaunas elektroiekārtas piegādi privātai mājai, tas var ierosināt nolietotās elektroiekārtas bezmaksas savākšanu pēc gala lietotāja pieprasījuma. Šim nolūkam sazinieties ar ražotāja klientu servisu.
- Šie apgalvojumi attiecas tikai uz ierīcēm, kas tiek uzstādītas un pārdotas Eiropas Savienības dalībvalstīs, un kas ir pakļautas Eiropas Direktīvas 2012/19/ES prasībām. Valstīs, kas nav Eiropas Savienības dalībvalstis, var būt spēkā no šīm atšķirīgas prasības attiecībā uz nolietoto elektrisko un elektronisko iekārtu utilizāciju.

Norādes par Vācijas likumu par baterijām (BattG)



Nolietotās baterijas un akumulatorus nedrīkst izmest sadzīves atkritumos, bet gan tie jānodod šķirošanas vai utilizācijas punktā!

- Lai veiktu bateriju vai akumulatoru drošu izņemšanu no elektroiekārtas, un saņemtu informāciju par to tipu vai ķīmisko sistēmu, ievērojiet papildu datus lietošanas vai montāžas instrukcijā.

- Bateriju un akumulatoru īpašniekiem vai lietotājiem ir uzlikts par pienākumu pēc lietošanas tās nodot likumā noteiktajā kārtībā. Atdošana ierobežojas ar mājāsaimniecībā izmantojamo daudzumu nodošanu.
- Noliecotās baterijas var saturēt kaitīgas vielas vai smagos metālus, kas var nodarīt kaitējumu apkārtējai videi un veselībai. Noliecoto bateriju pārstrāde un tajās esošo resursu lietošana veicina šo abu svarīgo vērtību aizsardzību.
- Nosvītrotā atkritumu konteina simbols nozīmē, ka baterijas un akumulatorus nedrīkst izmantot sadzīves atkritumos.
- Ja turklāt zem atkritumu konteina simbola atrodas zīmes Hg, Cd vai Pb, tas nozīmē:
 - Hg: Baterija satur vairāk par 0,0005 % dzīvsudraba
 - Cd: Baterija satur vairāk par 0,002 % kadmija
 - Pb: Baterija satur vairāk par 0,004 % svina
- Akumulatorus un baterijas var nodot bez maksas šādās vietās:
 - Publiski-tiesiskās utilizācijas vai savākšanas vietas (piem., komunālie būvlaukumi)
 - Bateriju un akumulatoru tirdzniecības vietas
 - Iekārtu un nolietoto bateriju kopējās nodošanas sistēmas pieņemšanas atpakaļ vietas
 - Ražotāja pieņemšanas atpakaļ vieta (ja nav kopējās nodošanas sistēmas dalībnieks)
- Šie apgalvojumi attiecas tikai uz akumulatoriem un baterijām, kas tiek pārdotas Eiropas Savienības dalībvalstīs, un kas ir pakļautas Eiropas Direktīvas 2006/66/EK prasībām. Valstīs, kas nav Eiropas Savienības dalībvalstis, var būt spēkā no šīm atšķirīgas prasības attiecībā uz akumulatoru un bateriju utilizāciju.

Akumulatora demontāža pirms ierīces utilizācijas

- Iebūvētais akumulators pirms ierīces utilizācijas jādemontē un atsevišķi jāutilizē atbilstoši apkārtējās vides prasībām.
- Aizlīmējiet atklātos kontaktus un iepakojiet akumulatoru tā, lai tas nepārvietotos iepakojumā. Ievērojiet arī iespējamās nacionālās noteikumus, saskaņā ar kuriem jārikojas.

Par iespējām izmantot nolietoto ierīci jautājiet savā novada vai pilsētas administrācijā.

Degviela un eļļas

- Pirms ierīces utilizācijas jāiztukšo degvielas tvertne un motoreļļas tvertne!
- Degvielu un motoreļļu nedrīkst izmest sadzīves atkritumos vai kanalizācijā, bet gan tie jānodod šķirošanas vai utilizācijas punktā!
- Tukšās eļļas un degvielas tvertnes jāutilizē atbilstoši apkārtējās vides prasībām.

16. Traucējumu novēršana

Traucējums	Iespējamais cēlonis	Novēršana
Motors nesāk darboties	Noņemts aizdedzes sveces uzgalis.	Droši pievienojiet aizdedzes sveces vadu pie aizdedzes sveces.
	Piesārņota aizdedzes svece.	Notīriet, noregulējiet atstatumu vai nomainiet.
	Nav degvielas vai ir veca degviela.	Uzpildiet ar tīru, svaigu benzīnu.
	Gaisa vārsts nav atvērtā pozīcijā.	Gaisa vārsta svira aukstās palaišanas gadījumā jānovieto pozīcijā "Choke".
	Aizsprostots degvielas cauruļvads.	Pārbaudiet, vai nav pārlocīta vai bojāta degvielas šļūtene.
	Motors noslāpst.	Pirms atkārtotas iedarbināšanas pagaidiet dažas minūtes.
Motors darbojas nevienmērīgi	Valīgs aizdedzes sveces uzgalis.	Pievienojiet un nostipriniet aizdedzes sveces vadu.
	Aizsprostots degvielas cauruļvads, vai ir veca degviela.	Uzpildiet tvertni ar tīru, svaigu benzīnu.
	Aizsprostota ventilācija	Iztīriet gaisa filtru.
	Ūdens vai netīrumi degvielas sistēmā	Iztukšojiet tvertni. Uzpildiet tvertni ar svaigu degvielu.
	Nepareizs karburatora iestatījums	Vērsieties servisā.
Motors pārkaršis	Zems motoreļļas līmenis.	Papildiniet eļļu.
	Piesārņots gaisa filtrs.	Notīriet vai nomainiet gaisa filtru.
	Ierobežota gaisa plūsma.	Noņemiet un notīriet korpusu.
	Karburators nav pareizi noregulēts.	Vērsieties servisā.
Motors darbojas, bet ierīce nekustas.	Nav izvēlēts pareizais pārnēsums.	Pārslēdziet pārslēga sviru pareizajā pozīcijā.
Ierīce nepārvietojas taisni.	Atšķirīgs gaisa spiediens rieņās.	Pārbaudiet gaisa spiedienu rieņās.
Motoru nevar iedarbināt ar elektrisko starteri.	Izlādējies akumulators.	Lādējiet akumulatoru vismaz 5 stundas.

Förklaring av symbolerna på produkten

Användningen av symboler i den här handboken ska göra dig uppmärksam på eventuella risker. Säkerhetssymbolerna och förklaringarna som anges i samband med dessa måste förstås. Varningarna i sig undanröjer inga risker och kan inte ersätta lämpliga åtgärder för att förebygga olyckor.

	<p>Observera! Om du inte följer de säkerhetsskyltar och varningsanvisningar som finns på maskinen samt säkerhets- och bruksanvisningarna kan det leda till allvarlig skada eller till och med dödsfall.</p>
	<p>Läs och följ instruktionsmanualen och säkerhetsanvisningarna före idrifttagning!</p>
	<p>Bär skyddsglasögon!</p>
	<p>Använd hörselskydd!</p>
	<p>Bär ordentliga skor!</p>
	<p>Maximal lutning är 20°.</p>
	<p>Det är förbjudet att avlägsna och att ta bort maskinens skydds- och säkerhetsanordningar.</p>
	<p>Roterande borstar! Håll kropp borta! Grip inte in i roterande borstar. Skaderisk!</p>
	<p>OBS! Drivmedel är brandfarliga och explosiva – risk för brännskador. Tanka inte då motorn är varm eller fortfarande påslagen.</p>
	<p>Risk för förgiftning! Använd apparaten endast utomhus och aldrig i stängda eller dåligt ventilerade rum.</p>
	<p>Ta bort tändstiftskontakten innan du utför något underhåll.</p>
	<p>Fara på grund av kringflygande föremål! Säkerställ att tillräckligt säkerhetsavstånd hålls till andra personer. Håll obehöriga personer borta från apparaten.</p>
	<p>Obs! Varma ytor – risk för brännskador.</p>

	<p>Garanterad ljudeffektnivå.</p>
	<p>Motorolja</p>
	<p>Kontrollera oljenivån.</p>
	<p>Tryck på bränslepumpen "Primer".</p>
	<p>Gasreglage</p>
	<p>Varvtalsreglerspak för borstarna (borsthastighetsspak)</p>
	<p>Styrstångens höjdställning</p>
	<p>Borstarnas höjdställning</p>
	<p>Borstdrivning</p>
	<p>Kördrivning</p>
	<p>Produkten uppfyller kraven i gällande europeiska direktiv.</p>
<p>△ Observera!</p>	<p>I denna driftsanvisning har vi försett ställen som berör din säkerhet med denna symbol.</p>

Innehållsförteckning:	Sida:
1. Inledning	303
2. Produktbeskrivning	303
3. Leveransomfång	304
4. Avsedd användning	304
5. Allmänna säkerhetsanvisningar	304
6. Tekniska specifikationer	307
7. Uppackning	308
8. Montering	308
9. Före idrifttagning	309
10. Sopmaskinens drift	310
11. Underhåll och rengöring	311
12. Reparation och reservdelsbeställning	313
13. Transport	314
14. Lagring	314
15. Avfallshantering och återvinning	314
16. Felsökning	316
17. Försäkran om överensstämmelse	357

1. Inledning

Tillverkare:

Scheppach GmbH
Günzburger Straße 69
D-89335 Ichenhausen

Bästa kund!

Vi hoppas att du får mycket glädje och nytta av din nya produkt.

Info:

Tillverkaren av denna produkt ansvarar enligt gällande produktansvar inte för skador som kan uppstå på produkten eller genom produkten:

- Vid felaktig behandling.
- Om instruktionsmanualen inte följs,
- Reparationer genom utomstående, obehöriga fackspecialister
- Vid byte och montering av reservdelar som inte är original
- felaktig användning
- Avbrott hos den elektriska anläggningen om man inte följer de elektriska föreskrifterna och VDE-bestämmelserna 0100, DIN 57113 / VDE 0113

Tänk på följande:

Läs hela texten i bruksanvisningen innan montering och idrifttagning.

Denna instruktionsmanual är avsedd att underlätta för dig att lära känna produkten och att utnyttja alla avsedda användningar.

Instruktionsmanualen innehåller viktiga anvisningar om hur du arbetar säkert, fackmannamässigt och ekonomiskt med produkten. Den informerar om hur du undviker faror, håller nere reparationskostnader och stilleståndstider samt hur du ökar produktens tillförlitlighet och livslängd.

Utöver denna instruktionsmanuals säkerhetsbestämmelser måste även föreskrifterna beaktas som gäller produktens användning i ditt land.

Bevara denna instruktionsmanual vid produkten, i en plastficka som skyddar den mot smuts och fukt. Bruksanvisningen måste läsas och följas av all operatörspersonal innan arbetet påbörjas.

Endast personer som utbildats i produktens användning, och som informerats om riskerna som finns, får arbeta med produkten.

Minsta ålder måste beaktas.

Förutom säkerhetsanvisningarna i denna instruktionsmanual och de landsspecifika föreskrifterna måste man också beakta allmänna regler för drift av identiska produkter.

Vi tar inget ansvar för olyckor eller skador som orsakats av underlåtenhet att följa beskrivningen och säkerhetsinstruktionerna.

2. Produktbeskrivning (bild 1 + 11)

1. Kopplingsspak borstdrivning
2. Gasreglage
3. Borsthastighetsspak
- 3a. Spärrknapp
4. Tändstiftskontakt
- 4a. Tändstift
5. Vev
- 5a. Stjärngreppsmutter / säkringsmutter
6. Hållare för snöblad/opsamlingsbehållare
7. Skyddsplåt vänster/höger
- 7a. Skruv
- 7b. Mutter
8. Borstvalsar
- 8a. Borstaxel
- 8b. Formskiva
- 8c. Rundbricka
- 8d. Mutter
9. Stödhjul
10. Hjul
11. Oljeavtappningsskruv
12. Växelspak
- 12a. Skruv
- 12b. Mutter
13. Oljemätsticka
14. Snörstart
15. Svängstång
- 15a. Stoppskruv
- 15b. Fjäder
- 15c. Bricka
- 15d. Mutter
16. Styrstång
- 16a. Mutter
- 16b. Fästbultar
17. Grepp
18. Kopplingsspak kördrivning
19. Grepp för styrstångsinställning
20. Tanklock
21. Luftfilterlock
- 21a. Luftfilter
22. Primerpump

- 23. Tändningsnyckel / E-start
- 24. Ladduttag
- 25. Batteri (ej avbildat)
- 26. Laddare (ej avbildad)

3. Leveransomfång

Pos.	Antal	Beteckning
12	1x	Växelspak
8	2x	Borstvals
8a	1x	Borstaxel
8b	2x	Formskiva
8c	2x	Stor rundbricka
8d	2x	Mutter
7	2x	Skyddsplåt vänster/höger
23	2x	Tändningsnyckel
	1x	Laddare
	1x	Instruktionsmanual

4. Avsedd användning

Den bensindrivna sopmaskinen, inklusive monteringsdelarna, har utvecklats särskilt för skötsel och rengöring av stenlagda ytor, gångvägar, gårdsinfaller och välventilerade lagerytor. Kör inte maskinen i slutna rum.

Den bensindrivna sopmaskinen är lämplig för att sopa respektive samla upp lös smuts. När ett snöblad monterats kan den bensindrivna sopmaskinen användas till snöröjning.

Använd inte den bensindrivna sopmaskinen vid regn.

Maskinen får endast användas på ändamålsenligt sätt. Varje användning därutöver är inte ändamålsenlig.

För skador eller personsador till följd av detta ansvarar användaren/operatören och inte tillverkaren.

I den avsedda användningen ingår också att man följer säkerhetsanvisningen liksom monteringsanvisningen och driftanvisningar i bruksanvisningen.

Personer som använder och underhåller maskinen måste insätta i dessa och känna till möjliga risker.

Dessutom måste gällande föreskrifter för olycksförebyggande arbete följas strikt.

Följ också andra allmänna bestämmelser för aktuella branschspecifika yrkesområden vad gäller hälsa och säkerhet.

Förändringar av maskinen fritar tillverkaren från allt ansvar och därav resulterande skador.

Maskinen får bara användas med originaltillbehör och originalverktyg från tillverkaren.

Observera att våra apparater inte är konstruerade för kommersiell, hantverksmässig eller industriell användning. Vi lämnar ingen garanti när apparaten används i kommersiella eller industriella verksamheter liksom liknande verksamheter.

5. Allmänna säkerhetsanvisningar

I denna instruktionsmanual har vi försett ställen som berör din säkerhet med dessa symboler: **△**

Dessutom innehåller driftmanualen andra viktiga avsnitt som markeras med ordet "**OBSERVERA!**".

△ Observera!

Vid användning av apparater måste vissa säkerhetsåtgärder följas för att undvika personsador och saksador. Läs noga igenom instruktionsmanualen/säkerhetsanvisningarna. Skulle du lämna över apparaten till någon annan person, lämna även över instruktionsmanualen/säkerhetsanvisningarna. Vi tar inget ansvar för olyckor eller skador som orsakats av underlåtenhet att följa beskrivningen och säkerhetsinstruktionerna.

△ FARA

Underlåtenhet att följa dessa instruktioner innebär högsta fara för liv eller risken för livshotande skador.

△ VARNING

Underlåtenhet att följa dessa instruktioner innebär fara för liv eller risk för svåra skador.

△ FÖRSIKTIGHET

Underlåtenhet att följa dessa instruktioner kan leda till små till måttliga skador.

ANVISNING!

Underlåtenhet att följa denna instruktion medför risk för skador på motorn eller annan egendom.

- Lär känna din maskin.
- Läs igenom instruktionsmanualen uppmärksamt och försäkra dig om att du förstår innehållet samt alla dekalerna som har monterats på maskinen.

- Informera dig om användningsområdet samt maskinens begränsningar och speciella riskkällor.
- Säkerställ att du kan alla manöverelement och deras funktion.
- Säkerställ att du vet hur maskinen stoppas och manöverelementen snabbt deaktiveras.
- Försök inte att använda maskinen utan att känna till funktionssätten och underhållskraven för motorn och hur person- och/eller saksador ska undvikas.
- Håll andra personer borta, och särskilt barn, borta från arbetsområdet.

Arbetsområde

- Starta eller använd aldrig maskinen i slutna rum. Avgaserna är farliga eftersom de är luftfria och innehåller den livshotande gasen kolmonoxid. Använd bara maskinen på väl ventilerade platser utomhus.
- Använd aldrig maskinen vid bristande sikt eller dåliga ljusförhållanden.

Personsäkerhet

- Använd inte maskinen om du har intagit droger, alkohol eller medicin som påverkar din förmåga att använda maskinen korrekt.
- Använd lämplig klädsel. Använd långbyxor, stövlar och handskar.
- Använd inte lös klädsel, korta byxor eller smycken av något slag. Bind upp långt hår så att det inte når längre än till axlarna. Håll ditt hår, dina kläder och handskar på avstånd från rörliga delar. Löst sittande kläder, smycken och långt hår kan fångas in av rörliga delar. Kontrollera maskinen före start.
- Låt befintliga skyddskåpor sitta kvar och se till att de är funktionsdugliga.
- Säkerställ att alla muttrar, skruvar etc. är ordentligt åtdragna.
- Använd aldrig maskinen när den är i behov av reparation eller i dåligt mekaniskt skick. Byt ut skadade eller förstörda delar och komplettera med delar som saknas före användning.
- Kontrollera maskinen beträffande bensinläckage.
- Håll maskinen funktionsduglig. Använd inte maskinen om motorn inte kan sättas på och av med den avsedda knappen.
- En maskin som drivs med bensin och inte går att styra via motorbrytaren är farlig och måste bytas ut.

- Vänj dig vid att kontrollera att skruvmejslar och nycklar har avlägsnats från området runt maskinen, innan du startar maskinen. En skruvmejsel eller en nyckel som sitter kvar i en roterande maskindel kan orsaka personsador.
- Var uppmärksam, tänk på vad du gör och använd ditt sunda förnuft när du arbetar med maskinen. Överansträng dig inte.
- Använd inte maskinen när du är barfotad, bär sandaler eller liknande lätta skor. Använd arbetsskyddsskor som skyddar dina fötter och förbättrar din stabilitet på hala ytor.
- Var alltid noga med god stabilitet och jämnvikt. Då kan du kontrollera maskinen på ett bättre sätt i oväntade situationer.
- Undvik oavsiktliga starter med maskinen. Säkerställ att motorbrytaren är avstängd innan du transporterar maskinen eller utför underhållsarbete på den. Transport eller underhållsarbeten på maskinen kan leda till olyckor om omkopplaren står i läge På.

Säkerhet vid hantering av bensin

- Bensin är mycket lättantändlig och gaserna kan explodera om de antänds.
- Vidta säkerhetsåtgärder vid hantering av bensin för att minska risken att få svåra skador.
- Använd en lämplig bensindunk när du fyller på eller tappar av tanken.
- Utför dessa arbeten på väl ventilerade platser utomhus.
- Rök inte. Låt inga gnistor, öppna lågor eller andra brandkällor hamna i närheten när du fyller på bensin eller arbetar med maskinen.
- Fyll aldrig på tanken inomhus. Håll jordade, elektriskt ledande föremål som verktyg borta från fristående elektrisk utrustning och ledningar, för att undvika gnistbildning eller att ljusbågar bildas. Det kan leda till att bensingaser antänds.
- Stäng alltid av motorn och låt den svalna innan du fyller på bensintanken. Ta aldrig av tanklocket eller fyll på bensin när motorn är igång, eller fortfarande är varm.
- Använd inte maskinen om du vet att det föreligger läckage i bensinsystemet. Ta av tanklocket långsamt för att släppa ut eventuellt tryck i tanken. Fyll inte på för mycket i tanken (bensinnivån bör aldrig ligga över den markerade maxgränsen). Stäng bensintanken igen ordentligt med tanklocket och torka upp ev. spill.

- Använd aldrig maskinen om tanklocket inte är ordentligt påskruvat. Undvik antändningskällor närheten av utspild bensin. Försök inte starta maskinen om du har spillt ut bensin.
Ta bort maskinen från området där maskinen spillts ut och förhindra att antändningskällor bildas tills bensingaserna har avdunstat.
- Förvara alltid bensin i behållare som är tillverkade särskilt för detta ändamål.
- Lagra bensin på en sval, väl ventilerad plats långt ifrån gnistor och öppna lågor och andra antändningskällor. Förvara aldrig bensin eller maskinen med fylld tank i en byggnad där bensingaser kan komma i kontakt med gnistor, öppna lågor eller andra antändningskällor som varmvattenpannor, ugnar, klädtorkare och liknande.
- Låt motorn svalna innan du förvarar maskinen i ett slutet utrymme.

Säkerhet batteri

- För att undvika gnistbildning pga kortslutning måste minuskabeln (-) alltid lossas först på batteriet och klämmas fast sist.
- Rök aldrig vid arbeten på batteriet. Håll alltid gnistor, öppna lågor och andra värmekällor borta från batteriet.
- Vid användning av startkablar krävs särskild försiktighet. Beakta tillämpliga anvisningar för att undvika skador på apparaten (aktivera startmotorn i max. 10 sekunder).
- Öppna aldrig batteriet och låt det inte falla ner.
- Ladda alltid batteriet i ett slutet rum med bra ventilation, torrt och skyddat mot att väderleksförhållanden.
- Kortslut inte batteriets anslutningar.
- Deformerade eller defekta (läckande) batterier får inte användas och måste bytas ut samt avfallshanteras miljövänligt. Tänk på de landsspecifika föreskrifterna.
- På defekta batteriet kan vätska läcka ut. Undvik kontakt! Vid oavsiktlig kontakt med vatten, skölj. Om vätska kommer in i ögonen, sök dessutom läkarhjälp. Läckande batterivätska kan orsaka hudirritation, bränn- och frätskador.
- Undersök anslutningskablar till batteriet regelbundet genom okulär besiktning beträffande skador. Låt en fackman byta ut skadade kablar.
- Säkringarna får aldrig förbikopplas. Använd aldrig en säkring med en annan maxbelastning (ampere) än den föreskrivna.

Användning och skötsel av maskinen

- Maskinen får aldrig lyftas eller bäras medan motorn är igång.
- Var försiktig när du hanterar maskinen.
- Använd rätt maskin för ditt användningsområde. Den rätta maskinen utför de arbeten som den är konstruerad för bättre och säkrare.
- Ändra inte inställningen av motorns varvtalsreglering och överskrid den inte. Varvtalsregulatorn kontrollerar motorns maxhastighet med maximal säkerhet.
- Håll händer och fötter borta från roterande delar.
- Undvik kontakt med het bensin, olja, avgaser och heta ytor. Rör inte vid motorn eller avgasdämparen. Dessa delar blir särskilt heta under användningen. De fortsätter att vara heta även en stund efter att maskinen stängts av.
- Låt motorn svalna innan underhållsarbete eller inställning utförs.
- Stäng genast av motorn om maskinen börjar ge ifrån sig ovanliga ljud eller vibrationer, dra ut tändstiftskabeln och sök efter orsaken. Ovanliga ljud eller vibrationer är vanligtvis ett tecken på fel.
- Använd endast påbyggnads- och tillbehörsdelar som är tillåtna av tillverkaren. Om detta ignoreras kan personsador bli följden.
- Underhåll maskinen. Kontrollera beträffande felriktning eller blockering av rörliga delar, skador på delar och andra tillstånd som kan försämra maskinens funktion. Låt reparera maskinen före all fortsatt användning om du konstaterar skador. Många olyckor är resultatet av en dåligt underhållen utrustning.
- Håll motor och avgasdämpare fria från gräs, blad, allt för mycket smörjmedel eller kolavlagringar för att minska risken för en brand.
- Håll eller spruta aldrig vatten eller någon annan vätska över maskinen.
- Håll handtagen torra, rena och fria från skräp.
- Rengör maskinen efter varje användning.
- Följ gällande avfallshanteringsriktlinjer för bensin, olja etc. för att skydda miljön.
- Förvara den avstängda maskinen utom räckhåll för barn och låt inte någon som inte är insatt i hur maskinen fungerar eller inte har läst igenom denna bruksanvisning få använda maskinen. I händerna på okunniga användare kan maskinen vara farlig.

Service

- Stäng av motorn före rengöring, reparation, inspektion eller inställningsarbeten och säkerställ att alla rörliga delar står stilla.
- Kontrollera alltid att gasspaken är i läget "av". Dra ut tändstiftskabeln och håll den borta från tändstiftet för att undvika en oavsiktlig start.
- Låt en behörig medarbetare utföra underhåll på maskinen. Använd endast originalreservdelar. Detta säkerställer att maskinen är förblir säker.

Restrisker

Maskinen har tillverkats enligt senaste tekniska rön och gällande säkerhetstekniska regler. Trots detta kan det uppstå vissa restrisker vid arbetet. Restrisker kan minimeras genom att säkerhetsanvisningar och ändamålsenlig användning liksom bruksanvisningen beaktas i sin helhet.

- Håll händerna borta från arbetsområdet när maskinen är i drift.
- Inspektera noggrant området där du ska arbeta och håll arbetsområdet rent och fritt från skräp för att undvika snubbelrisk. Arbeta på ett plant, slätt golv.
- Under montering, installation, drift, underhåll, reparation eller transport, placera aldrig någon del av din kropp i en position där den skulle vara i fara om rörelse skulle inträffa.
- Lämna aldrig förarplatsen medan motorn är igång.
- Håll alltid apparaten med båda händerna när du arbetar. Håll alltid i styrstängens ordentligt.
- Var särskilt försiktig när du backar med maskinen eller drar den till dig.
- Var särskilt försiktig när du använder maskinen på grusvägar, trottoarer eller gator eller korsar dessa. Se upp för dolda faror och trafik.

Varning! Elverktyg alstrar ett elektromagnetiskt fält under drift. Under vissa förhållanden kan fältet störa aktiva eller passiva medicinska implantat. För att minska risken för dödsfall eller allvarliga skador rekommenderar vi därför personer med medicinska implantat till att höra med sin läkare och kontakta tillverkaren av det medicinska implantatet innan verktyget används.

6. Tekniska specifikationer

Växellåda	3 Framåt-/1 backväxel
Hastighet framåt	2,5 - 4,3 km/h
Hastighet bakåt	2,5 km/h
Total maskinbredd	106 cm
Sopbredd	100 cm
Borst diameter	350 mm
Borst hastighet	5 nivåer / 180 - 350 min ⁻¹
Borstvinkel	-25° / +25°
Vikt	82 kg
Drivning:	
Motortyp	4-taktsmotor
Slagrum	173 ccm ³
Däckdimension drivhjul	13"x5.00-6
Däckdimension stödhjul	4"x2.6-2.8
Belastningsvarvtal	2800 min ⁻¹ .
Maximalt varvtal	2900 min ⁻¹ .
Lutning	max. 20°
Motorstartare	Snörstart/ E-start
Effekt	3,6 kW / 4,9 PS
Motorbränsle	Normal bensin/blyfri max. 10 % bioetanol
Tankvolym motorbränsle maximal	1 l
Erforderlig motorolja	SAE 10W-30/10W-40
Maximal oljetankkapacitet	0,6 l
Spänning batteri	12 V
Kapacitet batteri	5 Ah
Batterityp	Bly

Med förbehåll för tekniska ändringar!

Buller och vibration

De angivna bulleremissionsvärdena fastställdes enligt EN ISO 3744 för ljudeffekten respektive EN ISO 11201 för ljudtryck.

Buller kan ha allvarlig inverkan på din hälsa. Om maskinens buller överstiger 85 dB bör du använda ett passande hörselskydd.

Typvärden buller:

Ljudtrycksnivå L_{pA}	74,4 dB
Osäkerhet K_{pA}	2,5 dB
Ljudeffektnivå L_{WA}	98 dB

Typvärden vibrationer:

Vibration styrspak höger A_{Hv}	7,127 m/s ²
Vibration styrspak vänster A_{Hv}	5,577 m/s ²
Mätosäkerhet K_{pA}	1,5 m/s ²

De angivna ljudnivåerna har uppmätts med hjälp av ett standardiserat testförfarande och kan användas för att jämföra olika verktyg med varandra.

Dessutom är dessa värden lämpliga för att i förväg uppskatta användarnas spänningar och belastningar orsakade av ljud.

⚠ VARNING

Vibrationsemissionsvärdet kan avvika från det angivna värdet under den faktiska användningen beroende på användning.

Försök att hålla vibrationsbelastningen så låg som möjligt. Exempel på åtgärder som minskar vibrationsbelastningen är att använda handskar när du använder verktyget liksom att begränsa arbetstiden. Då ska man ta hänsyn till alla delar av driftcykeln (till exempel de tider när apparaten är avstängd och när den är inkopplad, men körs utan belastning).

Varning!

Vid längre arbeten kan det på grund av vibrationer i händerna på användaren leda till cirkulationsrubbingar (Raynauds syndrom).

Raynauds syndrom är en kärlsjukdom i vilken de små blodkärlen i fingrar och tår krampar. De drabbade områdena förses inte längre med tillräckligt med blod och blir därför mycket bleka. Den frekventa användningen av vibrerande apparater kan orsaka nervskador hos personer vars blodflöde är nedsatt (t.ex. diabetiker, rökare).

Om du märker ovanliga funktionsnedsättningar, avbryt arbetet och kontakta läkare.

Observera följande försiktighetsåtgärder för att minska riskerna:

- Håll kroppen och särskilt händerna varma i kallt väder.
- Ta regelbundna pauser när du flyttar händerna för att främja blodcirkulationen.
- Säkerställ lägsta möjliga vibrationer hos maskinen genom regelbundet underhåll och se till att delarna sitter fast ordentligt.

Begränsa buller och vibrationer till ett minimum!

7. Uppackning

- Öppna förpackningen och ta ut produkten försiktigt.
- Ta bort förpackningsmaterialet, förpacknings-/ och transportsäkringar (om det finns).
- Kontrollera att leveransomfånget är fullständigt.
- Kontrollera produkten och tillbehör för transportskador. Vid reklamationer måste transportören genast meddelas. Senare reklamationer kan inte behandlas.
- Om möjligt, förvara förpackningen fram till utgången av garantiperioden.
- Bekanta dig med produkten innan bruk med hjälp av instruktionsmanualen.
- Använd bara originaldelar till tillbehören och till slit- och reservdelarna. Reservdelar hittar du hos din fackhandlare.
- Ange våra artikelnummer och produkttyp samt tillverkningsår vid beställningar.

⚠ VARNING!

Produkt och förpackningsmaterial är inga leksaker! Barn får inte leka med plastpåsar, folie och smådelar! Risk för kvävning eller andra skador!

8. Montering

Sopmaskinen är inte komplett monterad från fabrik. För monteringen krävs minst 2 personer!

Skruvarna och muttrarna är redan lätt förmonterade och sitter i de olika delarna.

8.1 Montera snöblad och uppsamlingsbehållare

Monteringen av snöbladet och uppsamlingsbehållaren beskrivs i separata monteringsanvisningar.

8.2 Montera växelväljarspaken (12) (bild 4)

1. Sätt fast växelspaken (12) med de medföljande sexkantsskruvarna (12a) (M6 x 22 mm) och de självslåsande muttrarna (12b) (nyckelvidd 10).

8.3 Montera styrstången (16) (bild 5)

1. Sätt styrstången (16) på fästbultarna (16b) på maskinen.
2. Dra nu åt de fyra självslåsande muttrarna M10 (16a) (nyckelvidd 15).

8.4 Montera svängstången (15) (bild 6)

1. Sätt brickan (15c), fjädern (15b) och den andra brickan (15c) på stoppskruven (15a).
2. Skjut svängstången (15) genom öppningen.
3. Tryck svängstången (15) på stoppskruven (15a) och skruva fast den självslåsande muttern M10 (15d) (nyckelvidd 15).

8.5 Montera skyddsplåtarna (7) (bild 7)

1. Montera skyddsplåtarna (7) på vänster och höger sida av sopmaskinen.
2. Fäst skyddsplåtarna (7) med en stjärnskruvmejsel, de medföljande skruvarna (7a) (M8 x 12 mm) och de självslåsande muttrarna (7b) (M8) (nyckelvidd 13).

8.6 Montera borstvalsarna (8) (bild 3, 8)

1. Ta bort den förmonterade muttern (M10), fjäderingen, rundbrickan (8c) och formskivan (8b) på den ena sidan av borstaxeln (8a).
2. Sätt sedan borstvalsen (8) på borstaxeln (8a). Var då noga med att spåret på borstvalsen (8) stämmer överens med stiften på drivenheten.
3. Skjut borstaxeln (8a) genom drivenheten.
4. Sätt sedan den andra borstvalsen (8) på borstaxeln (8a). Var då noga med att spåret på borstvalsen (8) stämmer överens med stiften på drivenheten.
5. Sätt formskivan (8b), rundbrickan (8c) och fjäderingen på borstaxeln (8a).
6. Skruva på muttern (M10) (nyckelvidd 16) och dra åt den genom att motdra muttern (M10) (nyckelvidd 17) på motsatt sida.

8.7 Anslut e-start (bild 7a)

1. För att kunna använda E-Start måste man förbinda de båda anslutningarna med varandra.

9. Före idrifttagning

△ SE UPP!

Montera klart hela maskinen före idrifttagning!

△ VARNING!

Hälsorisk!

Att inandas bensen-/smörjoljeångor och avgaser kan leda till allvarliga skador för hälsan, medvetlöshet och i extrema fall till döden.

- Andas inte in bensenångor/smörjoljeångor eller avgaser.
- Använd bara produkten utomhus.

ANVISNING!

Produktskada

Om maskinen drivs utan eller med för lite motor- och växelädsolja kan detta leda till skador på motorn.

- Fyll på bensen och olja före idrifttagningen. Maskinen levereras utan motor- eller växelädsolja.

ANVISNING!

Miljöskador!

Utläckande olja kan smutsa ner miljön långsiktigt. Vätskan är mycket giftig och kan snabbt leda till förorening av vattnet.

- Fyll bara på/töm ut olja på jämn, fasta ytor.
- Använd en påfyllningsstos eller tratt.
- Samla upp avtappad olja i ett lämpligt kärl.
- Torka upp utspilld olja noggrant och avfallshanteratrasorna enligt lokala föreskrifter.
- Avfallshanteratrasorna enligt lokala föreskrifter.

ANVISNING!

Risk för skador!

Används felaktigt lagrade eller om motorbränslen inte har tömts ut kan förgasaren sättas igen eller motordriften påverkas negativt.

- Håll överblivet bränsle i en lufttät behållare och förvara den i ett mörkt, svalt utrymme.

9.1 Fyll på motorolja (bild 9)

△ Observera!

Maskinen levereras utan motorolja. Före idrifttagning måste olja fyllas på. Använd olja för olika kvaliteter (SAE 10W-30 eller SAE 10W-40) (beroende på användningstemperatur).

Kontrollera oljenivån regelbundet före varje idrifttagning. För låg oljenivå kan skada motorn.

1. Ställ maskinen på en jämn, plan yta.
2. Skruva ut oljemätstickan (13).
3. Fyll tanken med motorolja med hjälp av en tratt (ingår inte i leveransomfånget). Tänk på max. påfyllningsmängden på 600 ml. Fyll försiktigt på oljan upp till påfyllningsstosens underkant.
4. Torka av oljemätstickan (13) med en ren, luddfri trasa.
5. Sätt in oljemätstickan (13) igen och kontrollera oljenivån utan att skruva fast mätstickan.
6. Oljenivån måste ligga inom den mellersta markeringen på oljemätstickan.
7. Fyll på rekommenderad mängd olja om oljenivån är för låg (max. 600 ml).
8. Skruva sedan in oljemätstickan (13) igen.

9.2 Påfyllning av bensin (bild 10)

⚠ Observera!

Maskinen levereras utan bensin. Därför måste bensin fyllas på före idrifttagning.

1. Rengör runt påfyllningsområdet. Smuts i tanken orsakar driftstörningar.
2. Öppna tanklocket (20) försiktigt så att eventuellt övertryck kan reduceras.
3. Fyll tanken med bensin (E10) med hjälp av en tratt (ingår inte i leveransomfånget). Tänk på den maximala påfyllningsmängden på 1 liter. Fyll försiktigt på bensinen upp till påfyllningsstosens underkant.
4. Skruva på tanklocket (20) igen. Se till att tanklåset sluter till ordentligt.
5. Rengör tanklocket (20) och området runt det.
6. Kontrollera tanken och bränsleledningarna beträffande otätheter.
7. Förflytta dig minst tre meter från tankplatsen innan du startar motorn.

Använd inte redan använd bensin eller smutsig bensin. Se till att smuts och vatten inte hamnar i bensintanken.

9.3 Kontrollera däcktryck

Kontrollera däcktrycket regelbundet. Långa stilleståndstider och solljus påskyndar däckens åldrande.

- Rekommenderat däcktryck i drivhjulen: 1,38 bar
- Rekommenderat däcktryck i stödhjulet: 3,1 bar

Info: Skulle du konstatera att däcken eller hjulen är skadade kontaktar du kundtjänst eller en fackverkstad.

Kontroll före användning

- Kontrollera alla sidor av motorn beträffande olje- eller bensinläckage.
- Kontrollera motoroljenivån.
- Kontrollera bränslenivån – tanken ska vara minst halvfull.
- Kontrollera luftfilterskicket.
- Kontrollera bränsleledningarnas skick.
- Var observant beträffande tecken på skador.
- Kontrollera att alla skyddskåpor är monterade och alla skruvar, muttrar och bultar är åtdragna.

10. Sopmaskinens drift

10.1 Inställning av styrstängens höjd (bild 12)

1. Ställ in styrstängens (16) på en arbetshöjd som passar dig (3 nivåer).
2. Använd greppet (19) på undersidan av styrstängens (16) till detta.
3. Låt greppet (19) haka fast igen.

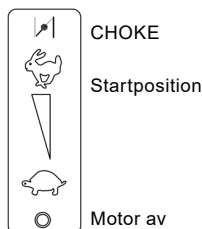

10.2 Starta motorn (bild 1, 11)

Kontrollera bensin- och motoroljenivåerna före varje start (se avsnitt 9.1 och 9.2). Försäkra dig om att tändstiftskontakten (4) är ansluten till tändstiftet (4a).

1. När motorn är kall, ställ gasspaken (18) i läget CHOKE. När motorn är varm behövs ingen choke.
2. Tryck på primerpumpen (22) allt efter temperatur 1 till 4x (se etikett på luftfiltret).
3. Starta motorn med hjälp av snörstarten (14). Dra ut handtaget ca 10–15 cm (tills du känner ett motstånd). Dra sedan med ett kraftigt ryck. Om motorn inte startar, dra i snörstarten (14) igen.
4. På grund av ett skyddande skikt på motorn kan det uppstå en liten rökbildning när du använder maskinen för första gången. Det här är normalt.
5. När motorn börjar gå, flytta gasspaken (18) långsamt till startläget.
6. Ställ gasspaken (18) på önskad hastighet efter att motorn har värmts upp - maximal hastighet hare och lägsta hastighetsnivå sköldpadda.

10.3 Starta motorn med e-start (bild 11)

Kontrollera bensin- och motoroljenivåerna före varje start (se avsnitt 9.1 och 9.2). Försäkra dig om att tändstiftskontakten (4) är ansluten till tändstiftet (4a).

1. Ställ gasspaken (18) i startläget.
2. För att starta maskinen, sätt in tändningsnyckeln (23) i tändningslåset under greppet och tryck på den.
3. Håll tändningsnyckeln (23) intryckts tills motorn startar och släpp den sedan.
4. Ställ gasspaken (18) på önskad hastighet - maximal hastighet hare och lägsta hastighetsnivå sköldpadda.

Info: Om det inte går att starta motorn med E-start, ladda batteriet (25) med den medföljande laddaren (26) (se 11.6.).

10.4 Stäng av motorn (bild 1, 11)

1. För att stänga av motorn, ställ gasspaken (18) på "Motor av" och släpp de båda kopplingshandtagen (18, 1). Vänta tills borstarna står stilla.
2. Dra ut tändstiftskontakten (4) från tändstiftet (4a) för att undvika att motorn startar oavsiktligt.
3. Ta ut tändningsnyckeln (23) och förvara den säkert.

10.5 Borstarnas höjdinställning (bild 12)

Borstarna är optimalt inställda när de från markkontakt flyttas ytterligare ca 1,5–2 cm nedåt.

Ställ in borstarna på önskad höjd med hjälp av veven (5).

1. Lossa stjärngreppsmuttern (5a).
2. Vrid veven (5) moturs för att flytta borsten nedåt. Vrid veven (5) medurs för att flytta borsten uppåt.
3. Dra åt stjärngreppsmuttern (5a) för att spärra veven (5).

Observera! En för låg inställning leder till överlastning av drivningarna och till ett högt slitage.

10.6 Ändra borstvinkel (bild 1)

Borstarna kan svängas med 25 grader åt höger och vänster.

1. Lyft ut svängstången (15) ur låsningen.
2. Skjut svängstången (15) framåt för att svänga borstarna åt vänster.
3. Dra svängstången (15) bakåt för att svänga borstarna åt höger.
4. Släpp svängstången (15) igen så att den hakar fast.

Obs: Det går inte att svänga borstarna när en uppsamlingsbehållare är monterad.

10.7 Kördrivning (bild 11)

1. Lägg i en växel och körriktningen.
2. Tryck på kopplingsspaken kördrivning (18), maskinen börjar röra sig.
3. Släpp kopplingsspaken kördrivning (18) för att stoppa maskinen.

Observera! Så länge kopplingsspaken för kördrivning (18) är aktiverad får växeln inte ändras. Detta skulle kunna leda till allvarliga skador hos växellådan!

10.8 Kopplingsspak för borstdrivning (1) (bild 1, 11)

1. Tryck ner kopplingsspaken borstdrivning (1) för att koppla till borstarna.
2. Släpp kopplingsspaken borstdrivning (1) så att borstarna stoppar.

10.9 Borsthastighet (bild 1, 11)

1. Manövrera spärrknappen (3a) på borsthastighetsspaken (3) och tryck den framåt för att öka borstarnas hastighet.
2. Manövrera spärrknappen (3a) på borsthastighetsspaken (3) och dra tillbaka den för att minska borsthastigheten.

Observera! Gör endast denna inställning när borsten är igång!

11. Underhåll och rengöring

⚠ VARNING!

Risk för personskador och brännskador!

Maskinen kan oavsiktlig starta vilket kan leda till allvarliga personskador. Dessutom kan temperaturer på 80 °C och mer uppnås.

- Stäng av motorn före alla rengörings- och underhållsarbeten.
- Låt motorn svalna.
- Dra bort tändstiftskabeln från tändstiftet och ta bort tändningsnyckeln.

ANVISNING!

Risk för skador!

Om vatten tränger in i huset kan motorskador bli följden. Därutöver kan strålen från en högtryckstvätt skada maskinens komponenter.

- Rengör maskinen med en trasa, borste eller liknande.
- Sänk aldrig ned maskinen i vatten eller andra vätskor och spola inte av den med en högtryckstvätt.

ANVISNING!

Miljöskador!

Utläckande olja kan smutsa ner miljön långsiktigt. Vätskan är mycket giftig och kan snabb leda till förorening av vattnet.

- Fyll bara på/töm ut olja på jämn, fasta ytor.
- Använd en påfyllningsstos eller tratt.
- Samla upp avtappad olja i ett lämpligt kärl.
- Torka upp utspilld olja noggrant och avfallshantera trasorna enligt lokala föreskrifter.
- Avfallshantera olja enligt lokala föreskrifter.

Underhållsplan	
Kontroller vid service	Intervall
Lösa skruvar	Före idrifttagning
Kontroll avseende skador	Före idrifttagning
Kontrollera bränsletanken avseende täthet	Före idrifttagning
Kontrollera däcktryck	Före idrifttagning
Rengör maskinen	Efter idrifttagning
Rengör tändstiftet	Var 50:e driftstimme
Rengör luftfiltret	Var 10:e driftstimme
Kontrollera oljenivån	Var 25:e driftstimme
Genomför oljebyte	1x per år

11.1 Kontrollera oljenivån (bild 9)

1. Följ beskrivningen under 9.1.

11.1.1 Oljebyte (bild 9, 14)

Byt motorolja efter de första 20 drifttimmarna, sedan efter varje 50:e driftstimme resp. varje år.

Bytet av motorolja bör genomföras med driftvarm och avstängd motor.

Använd endast motorolja (SAE 30 eller 10W-30).

1. Ställ maskinen på en jämn, plan yta.
2. Placera en lämplig uppsamlingsbehållare under oljeavtappningsskruven (11).
3. Använd en skruvnyckel nyckelvidd 13 mm (ingår inte i leveransomfånget) för att öppna oljeavtappningsskruven (11) och tappa ur motoroljan.
4. Efter att motoroljan har tappats ur helt, dra åt oljeavtappningsskruven (11) igen.
5. Vrid nu ut oljemätstickan (13) moturs.
6. Fyll på färsk motorolja och kontrollera oljenivån (se 9.1).
7. Skruva sedan in oljemätstickan (13) medurs igen.

11.2 Underhåll av luftfiltret (bild 1, 15)

△ FARA!

Brand- och explosionsrisk!

Bränsle kan antändas vid felaktig rengöring och eventuellt explodera. Detta leder till allvarliga brännskador eller dödsfall.

- Rengör luftfiltret genom att knacka ur det eller blås ur det med tryckluft.
- Rengör aldrig luftfiltret med bensen eller brännbara lösningsmedel.

ANVISNING!

Risk för skador!

Att använda motorn utan isatt filterelement kan leda till motorskador.

- Låt aldrig motorn gå utan isatt luftfilterelement.

En smutsig luftfilterinsats minskar motoreffekten eftersom förgasaren får för lite luft. Regelbunden kontroll är därför nödvändig.

Luftfiltret bör kontrolleras var 10:e driftstimme och rengöras vid behov.

1. Ta bort luftfilterlocket (21).
2. Kontrollera luftfilterlocket (21) avseende hål eller sprickor. Byt ev. skadat element.
3. Torka bort smuts från filterhusets insida med en ren, fuktig trasa. Se till att det inte hamnar smuts i öppningen. Sätt på luftfilterlocket (21) på filterhuset igen för tiden som filterrengöringen pågår.
4. Ta bort filtret (21a). Kontrollera det avseende skador och byt det vid behov.
5. Blås ur filtret (21a) inifrån och ut med tryckluft. Gnugga inte bort smuts från filtret (21a). Detta kan leda till skador.
6. Sätt tillbaka det rena filtret (21a).
7. Sätt dit luftfilterlocket (21).

△ **OBS!** Låt aldrig motorn gå utan, eller med skadad, luftfilterinsats. Då kan smuts hamna i motorn och orsaka motorskador. Garantin från tillverkaren upphör att gälla.

11.3 Underhåll av tändstiftet (bild 1, 16)

Kontrollera tändstiftet för förorening för första gången efter 10 drifttimmar och rengör det med en kopparborste vid behov. Byt sedan tändstiftet efter 50 drifttimmar vid behov.

1. Dra av tändstiftskontakten (4) med en vridande rörelse.
2. Ta bort tändstiftet (4a) med en tändstiftsnyckel (ingår inte i leveransomfånget).
3. Rengör vid behov tändstiftet (4a) med en koppartrådborste.
4. Ställ in avståndet till 0,75 mm (0,030") med hjälp av en mätsticka.
5. Sätt tillbaka tändstiftet (4a) och var försiktig så att du inte drar åt för hårt.

11.4 Tappa ur bränsle med en bensinutsugningspump

Vid lagring under en längre tid måste bränslet tappas ur.

⚠ VARNING!

Hälsorisk!

Inandning av bränsle-/smörjoleångor och avgaser kan leda till allvarliga hälsoskador, medvetlöshet och i extremfall till dödsfall.

- Andas inte in bränsleångor/smörjoleångor eller avgaser.
 - Töm ur bränsle utomhus.
1. Håll en uppsamlingsbehållare under bensinutsugningspumpens slang (ingår inte i leveransomfånget).
 2. Skruva upp tanklocket (20) och ta av det.
 3. Skjut in bensinutsugningspumpens slang i bränsletanken och tappa ur bränslet helt med hjälp av bensinutsugningspumpen.
 4. Skruva fast tanklocket (20) igen.

11.5 Byta kilrem

Kilremmen får endast demonteras och bytas av vår kundtjänst.

11.6 Ladda batteriet (25) (bild 11)

Batteriet (25) laddas vid driften. Men om du startar maskinen ofta kan det vara nödvändigt att ladda batteriet (25) med den medföljande laddaren (26):

1. Stick in kontakten i laddningsuttaget (24) och laddaren (26) i ett eluttag 230 V~/50 Hz.
2. Ladda upp batteriet i minst 5 timmar.

11.7 Demontering av batteriet (25)

Batteriet får endast demonteras och bytas av vår kundtjänst.

Säkerställ att batteriet är skyddat mot obehörig användning (t.ex. av barn).

Ladda batteriet (25) under vintern 1-2 gånger för att säkerställa att det bibehåller full laddkapacitet. Batteriet (25) kan ta skada av felaktig lagring. I ett sådant fall förfaller garantin.

12. Reparation och reservdelsbeställning

Efter reparation eller underhåll, övertyga dig om att alla säkerhetsrelaterade delar är fästa och i perfekt skick. Förvara delar med risk för skador utom räckhåll för andra människor och barn.

Obs: Enligt lagen om produktansvar tas inget ansvar för skador orsakade av felaktiga reparationer eller om originaldelar inte används.

Kontakta kundtjänst eller en auktoriserad fackman. Detsamma gäller tillbehör.

Du kan få reservdelar och tillbehör från vårt servicecenter. För att göra detta, skanna QR-koden på förstasidan.

Viktig information för reparation:

Vid returnering av maskinen för reparation på serviceverkstad, observera att denna av säkerhetsskäl ska vara tömd på olja och bensin.

12.1 Reservdelsbeställning

Vid beställning av reservdelar ska följande uppgifter anges:

- Modellbeteckning
- Artikelnummer
- Uppgifter på typskylten

Reservdelar/tillbehör

Borste - artikelnr:	5908703036
Snöblad - artikelnr:	5908703811
Uppamlingsbehållare – artikelnr:	5908703810
Batteri - artikelnr:	5908703027

12.2 Serviceinformation

Tänk på att följande delar hos den här produkten utsätts för ett bruksmässigt eller naturligt slitage samt att följande delar behövs som förbrukningsmaterial.

Slitdelar*: Borstar, kilrem, motorolja, tändstift, luftfilter, hjul, stödhjul, gummiläpp uppsamlingsbox, skraplist snöblad

* Ingår inte obligatoriskt i leveransomfånget!

13. Transport

⚠ VARNING!

Skaderisk!

En oavsiktlig och oväntad start av maskinen kan leda till personskadorna.

- Stäng av motorn efter lastningen och dra av tändstiftskontakten från tändstiftet när motor har svalnat.
- Dra ut tändningsnyckeln ur tändningslåset.
- Maskinen kan genom sin egen vikt förorsaka allvarliga klämskador.

Låt motorn svalna före transport eller lastning för att undvika brännskador och utesluta brandrisk.

⚠ Maskinen kan falla och orsaka skador eller personskadorna om den inte lastas korrekt.

Töm bränsletanken helt vid transport längre sträckor. Säkra maskinen på transportfordonet så att den inte rullar, glider eller välter och surra även fast maskinen.

14. Lagring

⚠ FARA!

Brand- och explosionsrisk!

Vid lagring av produkten i närheten av möjliga antändningskällor kan det uppstå en brand eller en explosion. Detta leder till allvarliga brännskador eller dödsfall.

- Åtgärda möjliga antändningskällor som t.ex. ugnar, varmvattensberedare med gas, gastorkare osv.

ANVISNING!

Risk för skador!

Om produkten inte lagras korrekt kan det leda till allvarliga motorskadorna.

- Förvara produkten skyddad från smuts, damm och fukt.

14.1 Lagring vid längre pauser i driften:

Följ nedanstående steg om maskinen inte används under en period på mer än 30 dagar för att förbereda den för lagringen.

1. Töm bensintanken helt (se avsnitt 10.4). Lagrad bensin som innehåller etanol eller MTBE blir inom 30 dagar avslagen. Avslagen bensin har en hög gummihalt och kan därmed täppa till förgasaren och begränsa bensintillförseln.
2. Starta motorn och låt den gå tills den stannar. Detta säkerställer att ingen bensin finns kvar i förgasaren.

Därigenom förhindras att det bildas avlagringar i förgasaren och möjligtvis skadar motorn.

3. Tappa av motoroljan ur motorn när den fortfarande är varm. Fyll på ny olja. (se avsnitt 9.1)
4. Fäst tändstiftskabeln.
5. Dra ut tändningsnyckeln (23) ur tändningslåset och förvara den på ett säkert sätt för att förhindra obehörig eller inkorrekt användning genom barn och andra personer.
6. Använd rena dukar för att rengöra maskinen.
7. Lagra maskinen i upprätt position i en ren, torr lokal med bra ventilation.

Lagra produkten och dess tillbehör på en mörk, torr och frostfri plats som inte är tillgänglig för barn. Den optimala lagertemperaturen ligger mellan 5 och 30 °C. Förvara produkten i originalförpackningen.

Täck över maskinen för att skydda den mot damm eller fukt.

Förvara instruktionsmanualen vid maskinen.

15. Avfallshantering och återvinning

Anvisningar beträffande förpackningen



Förpackningsmaterialen kan återvinnas. Avfallshandla förpackningar miljövänligt.

Anvisningar beträffande den tyska lagen om distribution, återtagning och miljövänlig avfallshantering av elektriska och elektroniska apparater (Elektro- und Elektronikgerätegesetz - ElektroG)



Uttjänta elektriska och elektroniska apparater ska inte kastas i hushållssoporna utan lämnas till separat insamling respektive avfallshantering!

- Uttjänta vanliga och uppladdningsbara batterier, som inte är fast monterade i den uttjänta apparaten, måste tas ut utan skador före överlämningen! Batteriers avfallshantering regleras i batterilagstiftningen.
- Innehavare respektive användare av elektriska och elektroniska apparater är enligt lagstiftning förpliktade till återlämning efter apparaternas användning.
- Slut användaren ansvarar själv för raderingen av de egna personuppgifterna på den uttjänta apparat som ska avfallshandlas!
- Symbolen med den överkryssade soptunnan betyder att uttjänta elektriska och elektroniska apparater inte får kastas i hushållssoporna.

- Uttjänta elektriska och elektroniska apparater kan lämnas avgiftsfritt på följande ställen:
 - Offentligrättsliga avfallshanterings- respektive samlingsställen (t.ex. kommunala återvinningsenheter)
 - Inköpsställen för elektriska apparater (stationära och online), om handlare är skyldiga att ta emot eller frivilligt erbjuder detta.
 - Man kan kostnadsfritt lämna upp till tre uttjänta elektriska apparater per apparattyp, med en kantlängd på maximalt 25 centimeter, hos tillverkaren utan att först köpa en ny apparat av denne, eller lämna dem till ett annat auktoriserat samlingsställe på närmare håll.
 - Kontakta respektive kundservice för information om tillverkarnas och distributörernas övriga, kompletterande villkor för återlämning.
- Om tillverkaren levererar en ny elektrisk apparat till ett privat hushåll kan denne ordna med avgiftsfri hämtning av den uttjänta elektriska apparaten, efter förfrågan från slutanvändaren. Kontakta tillverkarens kundservice angående detta.
- Dessa uppgifter gäller endast för apparater som installeras och säljs i länderna i den Europeiska unionen och som omfattas av det europeiska direktivet 2012/19/EU. I länder utanför Europeiska unionen kan avvikande bestämmelser gälla för avfallshandling av uttjänta elektriska och elektroniska apparater.

Anvisningar beträffande batterilagstiftningen (Batteriegesetz - BattG)



Uttjänta vanliga och uppladdningsbara batterier ska inte kastas i hushållssoporna utan lämnas till separat insamling respektive avfallshandling!

- Se övriga uppgifter i instruktions- respektive monteringsmanualen för säker uttagning av vanliga eller uppladdningsbara batterier ur den elektriska apparaten och för information om deras typ eller kemiska system.
- Innehavare respektive användare av vanliga eller uppladdningsbara batterier är enligt lagstiftning förpliktade till återlämning efter användningen. Återlämningen begränsas till avlämning av normala hushållsmängder.
- Uttjänta batterier kan innehålla farliga ämnen eller tungmetaller som kan vara skadliga för miljön och hälsan. En återvinning av de uttjänta batterierna och användning av resurserna i dem bidrar till att skydda dessa viktiga aspekter.

- Symbolen med den överkryssade soptunnan betyder att vanliga och uppladdningsbara batterier inte får kastas i hushållssoporna.
- Om även tecknen Hg, Cd eller Pb finns under soptunnensymbolen så innebär detta följande:
 - Hg: Batteri innehåller mer än 0,0005 % kvicksilver
 - Cd: Batteri innehåller mer än 0,002 % kadmium
 - Pb: Batteri innehåller mer än 0,004 % bly
- Uppladdningsbara och vanliga batterier kan lämnas avgiftsfritt på följande ställen:
 - Offentligrättsliga avfallshanterings- respektive samlingsställen (t.ex. kommunala återvinningsenheter)
 - Inköpsställen för vanliga och uppladdningsbara batterier
 - Insamlingsställen inom det gemensamma insamlingsystemet för uttjänta apparatbatterier
 - Tillverkarens insamlingsställe (om ej medlem i det gemensamma insamlingsystemet)
- Dessa uppgifter gäller endast för uppladdningsbara och vanliga batterier som säljs i länderna i den Europeiska unionen och omfattas av det europeiska direktivet 2006/66/EU. I länder utanför Europeiska unionen kan avvikande bestämmelser gälla för avfallshandling av uttjänta uppladdningsbara och vanliga batterier.

Ta ut det uppladdningsbara batteriet före avfallshandlingen

- Det integrerade uppladdningsbara batteriet måste tas ut innan apparaten avfallshandteras och tas om hand separat på miljövänligt sätt.
- Täck över öppna kontakter och förpacka det uppladdningsbara batteriet på sådant sätt att det inte rör sig i förpackningen. Beakta även eventuella, fördjupande nationella föreskrifter.

Kommun- eller stadsförvaltningen kan ge information om hur uttjänta apparater kasseras.

Bränsle och oljor

- Bränsletanken och behållaren med motorolja måste tömmas innan apparaten avfallshandteras!
- Bränsle och motorolja ska inte kastas i hushållssoporna utan lämnas till separat insamling respektive avfallshandling!
- Tomma olje- och bränslebehållare måste avfallshandteras miljövänligt.











16. Felsökning

Störning	Möjliga orsaker	Åtgärd
Motorn startar inte	Tändstiftskontakten urkopplad.	Anslut tändstiftsledningen säkert till tändstiftet.
	Smutsigt tändstift.	Rengör, ställ in avståndet eller byt ut.
	Inget bränsle eller gammalt bränsle.	Fyll på ren, färsk bensin.
	Choken inte i öppet läge.	Choke måste stå i chokeläget för en kallstart.
	Igensatt bränsleledning.	Kontrollera om bränsleledningen har veck eller skador.
	Motorn dör.	Vänta några minuter innan du startar igen.
Motorn går ojämnt	Tändstiftskontakten lös.	Anslut och säkra tändstiftskabeln.
	Igensatt bränsleledning eller gammalt bränsle.	Fyll på med ren, färsk bensin.
	Igensatt ventilation	Rengör luftfiltret.
	Vatten eller smuts i bränslesystemet	Töm tanken. Fyll tanken med färskt bränsle.
	Felaktig förgasarinställning	Kontakta Service.
Motorn överhettad	Motoroljenivå låg.	Fyll på med olja.
	Nedsmutsat luftfilter.	Rengör eller byt ut luftfiltret.
	Begränsat luftflöde.	Ta bort och rengör huset.
	Förgasaren är inte rätt inställd.	Kontakta Service.
Maskinen flyttar sig inte medan motorn är igång	Växeln valdes inte korrekt.	Växla växelspaken till rätt växelläge.
Maskinen går inte rakt fram	Olika däcktryck	Kontrollera däcktrycket.
Motorn startar inte med e-start	Ladda ur batteriet.	Ladda upp batteriet i minst 5 timmar.

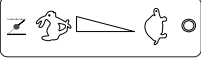
Tuotteessa olevien symbolien selitys

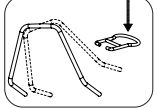
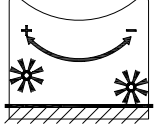
Tässä käyttöoppaassa olevien symbolien käytön tarkoituksena on kiinnittää huomiosi mahdollisiin riskeihin. Turvallisuusmerkit ja selitykset on ymmärrettävä tarkalleen oikein. Varoitukset itsessään eivät poista riskejä eivätkä korvaa onnettomuuksien ehkäisyyn tarvittavia toimenpiteitä.

	<p>Huomio! Koneeseen kiinnitettyjen turvamerkkien ja varoitusten sekä turvallisuus- ja käyttöohjeiden noudattamatta jättäminen voi aiheuttaa vakavia vammoja tai jopa kuoleman.</p>
	<p>Lue ja huomioi käyttöohje ja turvallisuusohjeet ennen käyttöönottoa!</p>
	<p>Käytä suojalaseja!</p>
	<p>Käytä kuulosuojaimia!</p>
	<p>Käytä tukevia jalkineita!</p>
	<p>Suurin sallittu rinteen kaltevuus on 20°.</p>
	<p>Suoja- ja turvalaitteiden poistaminen tai muuttaminen on kielletty.</p>
	<p>Pyörivät harjat! Pidä vartalosi loitolla! Älä koske pyöriin harjoihin. Loukkaantumisvaara!</p>
	<p>HUOMIO! Käyttöaineet ovat palovaarallisia ja räjähdysherkkiä - palovammojen vaara. Älä tankkaa moottorin ollessa kuuma tai sen käydessä.</p>
	<p>Myrkytysvaara! Käytä laitetta vain ulkona eikä koskaan suljetuissa tai huonosti tuuletetuissa tiloissa.</p>
	<p>Poista sytytystulppapistoke ennen kuin alat suorittaa huoltotöitä.</p>
	<p>Ympäristöön sinkoilevista esineistä aiheutuva vaara! Varmista, että muut henkilöt pysyvät riittävän turvavälin päässä. Pyydä asiattomia henkilöitä pysymään kaukana laitteesta.</p>
	<p>Huomioi kuumat pinnat - palovammojen vaara.</p>

	<p>Taattu äänitehotaso.</p>
	<p>Moottoriöljy</p>
	<p>Tarkasta öljyntaso.</p>
	<p>Paina polttoainepumppua (Primer).</p>
	<p>kaasuvipu</p>
	<p>Harjojen kierrosluvun säädin (harjan nopeuden säätövipu)</p>
	<p>Ohjauspylvään korkeudensäätö</p>
	<p>Harjojen korkeudensäätö</p>
	<p>Harjakäyttö</p>
	<p>Ajokäyttö</p>
	<p>Tuote vastaa voimassa olevia eurooppalaisia direktiivejä.</p>
<p>⚠ Huomio!</p>	<p>Tämän käyttöohjeen turvallisuuteen liittyvät kohdat on merkitty tällä merkillä.</p>

Sisällysluettelo:	Sivu:
1. Johdanto	320
2. Tuotteen kuvaus.....	320
3. Toimituksen sisältö	321
4. Määräystenmukainen käyttö	321
5. Yleiset turvallisuusohjeet.....	321
6. Tekniset tiedot.....	324
7. Purkaminen pakkauksesta	325
8. Asennus	325
9. Ennen käyttöönottoa.....	326
10. Lakaisukoneen käyttäminen.....	327
11. Huolto ja puhdistus	328
12. Korjaaminen ja varaosien tilaus	330
13. Kuljetus	331
14. Varastointi	331
15. Hävittäminen ja kierrätys.....	331
16. Ohjeet häiriöiden poistoon.....	333
17. Vaatimustenmukaisuusvakuutus	357

1. Johdanto

Valmistaja:

Scheppach GmbH
Günzburger Straße 69
D-89335 Ichenhausen

Arvoisa asiakas,

Toivomme sinun viihtyvän uuden tuotteesi parissa.

Huomautus:

Tämän tuotteen valmistaja ei tuotevastuulain mukaan vastaa vahingoista, joita aiheutuu tälle tuotteelle tai tämän tuotteen käytön seurauksena, jos vahinkotapaus liittyy johonkin seuraavista:

- epäasianmukainen käsittely,
- Käyttöohjeen laiminlyönti,
- Ulkopuolisten, valtuuttamattomien henkilöiden toimesta tehdyt korjaukset
- Muiden kuin alkuperäisten varaosien asennus ja vaihtaminen
- määräystenvastainen käyttö
- sähkölaitteiden rikkoutumiset laiminlyötäessä sähkömääräyksiä ja VDE-määräyksiä 0100, DIN 57113 / VDE 0113

Huomaa:

Lue käyttöohjeen koko sisältö ennen asennusta ja käyttöönottoa.

Tämän käyttöohjeen tarkoituksena on helpottaa tuotteen perehtymistä ja sen määräystenmukaisten käyttömahdollisuuksien hyödyntämistä.

Käyttöohje sisältää tärkeitä ohjeita turvalliseen, asianmukaiseen ja taloudelliseen työskentelyyn tuotteella ja tietoja siitä, miten vältetään vaaroja, säästetään korjauskustannuksissa, ehkäistään seisokkeja ja parannetaan laitteen luotettavuutta ja pidennetään sen käyttöikää.

Tässä käyttöohjeessa olevien turvallisuusohjeiden lisäksi on ehdottomasti huomioitava kansalliset tuotteen käyttöä koskevat määräykset.

Säilytä käyttöohjetta tuotteen yhteydessä muovikuoressa lialta ja kosteudelta suojattuna. Jokaisen käyttökäyttäjän on luettava se huolellisesti ja noudatettava sitä tunnontarkasti aina ennen työn aloittamista.

Tuotteen parissa saavat työskennellä vain sellaiset henkilöt, jotka ovat saaneet tarvittavat tiedot tuotteen käytöstä ja siihen liittyvistä vaaroista.

Määräytyä alaikäraja on noudatettava.

Tämän käyttöohjeen sisältämien turvallisuusohjeiden ja maasi erityisten määräysten lisäksi on noudatettava voimassa olevia yleisiä samanlaisten tuotteiden käyttöä koskevia teknisiä sääntöjä.

Emme ota vastuuta tämän käyttöohjeen ja turvallisuusohjeiden laiminlyönnistä.

2. Tuotteen kuvaus (kuvat 1 + 11)

1. Harjakäytön kytkinvipu
2. Kaasuvipu
3. Harjan nopeuden säätövipu
- 3a. Lukitusnuppi
4. Sytytystulppapistoke
- 4a. Sytytystulppa
5. Kampi
- 5a. Tähtimutteri / lukkomutteri
6. Lumiauran/keräyssäiliön pidike
7. Suojalevy vasemmalla/oikealla
- 7a. Ruuvi
- 7b. Mutteri
8. Harjatelat
- 8a. Harja-akseli
- 8b. Muotolevy
- 8c. Aluslevy
- 8d. Mutteri
9. Tukipyörä
10. Pyörä
11. Öljyntyhjennysruuvi
12. Vaihevipu
- 12a. Ruuvi
- 12b. Mutteri
13. Öljynmittatikku
14. Käynnistysvaijeri
15. Kääntötanko
- 15a. Kierretappi
- 15b. Jousi
- 15c. Aluslaatta
- 15d. mutteri
16. Ohjauspylväs
- 16a. Mutteri
- 16b. Kiinnityspultti
17. Kahva
18. Ajokäytön kytkinvipu
19. Ohjauspylvään säätökahva
20. Säiliön korkki
21. Ilmansuodattimen kansi
- 21a. Ilmansuodatin
22. Syöttöpumppu

- 23. Virta-avain / sähkökäynnistin
- 24. Latausliitäntä
- 25. Akku (ei näy kuvassa)
- 26. Latauslaite (ei näy kuvassa)

3. Toimituksen sisältö

Kohta	Luku- määrä	Nimike
12	1x	Vaihdevipu
8	2x	Harjatela
8a	1x	Harja-akseli
8b	2x	Muotolevy
8c	2x	Suuri aluslevy
8d	2x	mutteri
7	2x	Suojalevy vasemmalla/oikealla
23	2x	virta-avain
	1x	latauslaite
	1x	Käyttöohje

4. Määräystenmukainen käyttö

Bensiinikäyttöinen lakaisukone, lisäosineen, on kehitetty erityisesti kivettyjen pintojen, kävelyteiden, talojen liittymäteiden ja hyvin tuuletettujen varastojen lattioiden hoitamiseen ja puhdistamiseen. Älä käytä konetta suljetuissa tiloissa.

Bensiinikäyttöinen lakaisukone sopii irrallisen lian lakaisemiseen tai keräämiseen. Lumiauran kanssa bensiinikäyttöistä lakaisukonetta voidaan käyttää lumitöihin.

Älä käytä bensiinikäyttöistä lakaisukonetta sateella.

Konetta saa käyttää vain sen käyttötarkoituksen mukaisesti. Kaikki muunlainen käyttö katsotaan määräystenvastaiseksi käytöksi.

Kaikista näin syntyneistä vahingoista ja tapaturmista vastaa käyttäjä, ei valmistaja.

Määräystenmukaiseen käyttöön kuuluu myös turvallisuusohjeiden ja asennusohjeen sekä käyttöohjeessa olevien ohjeiden huomioiminen.

Konetta käyttävien ja huoltavien henkilöiden on perehdyttävä niihin ja heillä on oltava tiedot mahdollisista vaaroista.

Sen lisäksi voimassa olevien tapaturmantorjuntamääräyksiä on noudatettava tunnontarkasti.

Muita yleisiä työterveys- ja turvateknisiä säädöksiä on noudatettava.

Jos koneeseen tehdään muutoksia, valmistaja ei ota mitään vastuuta siitä aiheutuvista vahingoista.

Konetta saa käyttää vain valmistajan alkuperäisillä osilla ja alkuperäisillä lisävarusteilla.

Huomaa, että laitteitamme ei ole tarkoitettu kaupalliseen käyttöön, ammatin harjoittamiseen tai teolliseen käyttöön. Takuu ei ole voimassa, jos laitetta käytetään kaupalliseen tarkoitukseen, käsityöammatin harjoittamiseen tai teollisuudessa tai jossain muussa näitä vastaavassa toiminnassa.

5. Yleiset turvallisuusohjeet

Tämän käyttöohjeen turvallisuuteen liittyvät kohdat on merkitty tällä merkillä: **△**

Lisäksi käyttöohjeessa on muita tärkeitä tekstinkohtia, jotka on merkitty sanalla "**HUOMIO!**".

△ Huomio!

Loukkaantumisien ja vahinkojen välttämiseksi on laitteiden käytössä noudatettava muutamia turvatoimenpiteitä. Lue siksi käyttöohje/turvallisuusohjeet huolellisesti läpi. Jos laite luovutetaan toiselle henkilölle, nämä käyttöohjeet/turvallisuusohjeet on luovutettava laitteen mukana. Emme ota vastuuta onnettomuuksista tai vahingoista, jotka seuraavat tämän käyttöohjeen ja turvallisuusohjeiden laiminlyönnistä.

△ VAARA

Jos tätä ohjetta ei noudateta, on olemassa erittäin suuri hengenvaara tai hengenvaarallisten vammojen vaara.

△ VAROITUS

Jos tätä ohjetta ei noudateta, on olemassa hengenvaara tai vakavien vammojen vaara.

△ VARO

Jos tätä ohjetta ei noudateta, on olemassa lievien - keskivakavien vammojen vaara.

HUOMAUTUS!

Jos tätä ohjetta ei noudateta, on olemassa moottorin tai muiden esineiden vahingoittamisen vaara.

- Opettele tuntemaan koneesi.
- Lue käyttöohje huolellisesti ja varmista, että ymmärrät sen sisällön ja kaikki koneeseen kiinnitetyt tarrat.
- Pehdy käyttöalueeseen ja koneen rajoituksiin ja erityisiin vaaran lähteisiin.
- Varmista, että tunnet kaikki käyttöelementit ja niiden toiminnot tarkasti.
- Varmista, että tiedät, miten kone pysäytetään ja miten käyttöelementit otetaan nopeasti pois toiminnasta.
- Älä yritä käyttää konetta tuntematta tarkasti moottorin toimintatapaa ja huoltovaatimuksia ja tietämättä, miten henkilö- ja esinevahinkoihin johtavia onnettomuuksia vältetään.
- Pidä muut henkilöt, erityisesti lapset loitolla työalueelta.

Työalue

- Älä koskaan käynnistä tai käytä konetta suljetuissa tiloissa. Pakokaasut ovat vaarallisia, koska ne sisältävät hajutonta ja tappavaa hiilimonoksidikaasua. Käytä konetta vain hyvin tuuletetuissa ulkotiloissa.
- Älä koskaan käytä konetta huonossa näkyvyydessä ja huonossa valaistuksessa.

Henkilöiden turvallisuus

- Älä käytä konetta huumeiden, alkoholin tai sellaisten lääkeaineiden vaikutuksen alaisena, jotka voivat heikentää kykyäsi käyttää konetta asianmukaisella tavalla.
- Käytä sopivaa vaatetusta. Käytä pitkälahkeisia housuja, saappaita ja käsineitä.
- Älä käytä väljiä vaatteita, lyhytlahkeisia housuja tai minkäänlaisia koruja. Sido pitkät hiukset niin, etteivät ne ulotu olkapään korkeutta alemmas. Pidä hiukseesi, vaatteesi ja käsineesi loitolla liikkuvista osista. Väljät vaatteet, korut tai pitkät hiukset voivat takertua liikkuviin osiin. Tarkasta kone aina ennen käynnistystä.
- Pidä suojukset paikoillaan ja toimintakuntoisina.
- Varmista, että kaikki mutterit, ruuvit jne. on kiristetty tiukkaan.
- Älä koskaan käytä konetta, jos se vaatii korjaamista tai on mekaanisesti huonossa kunnossa. Vaihda vioittuneet, puuttuneet tai käyttökelvottomat osat ennen käyttöä.
- Tarkasta, ettei koneessa ole bensiinivuotoja.
- Pidä se toimintakunnossa. Älä käytä konetta, jos moottoria ei voi kytkeä päälle tai pois vastaavalla kytkimellä.

- Bensiinikäyttöiset koneet, joita ei voi ohjata moottorikytkimellä, ovat vaarallisia ja ne on vaihdettava.
- Tarkasta ennen koneen käynnistämistä, että ruuvi-meisselit ja avaimet on poistettu konetta ympäröivältä alueelta. Pyörivässä koneen osassa oleva ruuvimeisseli tai avain voi aiheuttaa henkilövahinkoja.
- Ole tarkkaavainen, toimi harkiten ja varovaisesti ja käytä tervettä järkeä työskennellessäsi koneen parissa. Älä yliarvioi kykyäsi.
- Älä käytä konetta paljain jaloin tai sandaaleissa tai vastaavissa kevyissä jalkineissa. Käytä työkenkiä, jotka suojaavat jalkojasi ja joilla on hyvä pito liukkaila pinnolla.
- Varmista, että seisot aina tukevassa asennossa ja tasapainossa. Näin pidät koneen paremmin hallinnassa myös odottamattomissa tilanteissa.
- Vältä tahatonta käynnistystä. Varmista ennen koneen kuljetusta tai ennen koneelle tehtäviä huoltotoimia, että moottorikytkin on kytketty pois päältä. Koneen kuljettaminen tai huoltotyöt voivat johtaa onnettomuuksiin, kun kytkin on päällä-asennossa.

Bensiinin turvallinen käsittely

- Bensiini on erittäin herkästi syttyvää ainetta ja sen kaasut voivat räjähtää, jos ne syttyvät.
- Ryhdy turvatoimenpiteisiin bensiiniä käsitellessäsi vakavien loukkaantumisriskien vähentämiseksi.
- Käytä sopivaa bensiinikanisteria, kun täytät säiliön tai tyhjennät sitä.
- Suorita nämä työt vain puhtaissa, hyvin tuuletetuissa ulkotiloissa.
- Älä tupakoi. Älä salli kipinöitä, avotulta tai muita tulilähteitä sen paikan lähellä, missä täytetään bensiiniä tai missä konetta käytetään.
- Älä koskaan täytä säiliötä sisätiloissa. Pidä maadoitetut, sähköisesti johtavat esineet, kuten työkalut, loitolla paljaisista sähköosista ja johdoista kipinöiden tai valokaarien välttämiseksi. Ne voivat sytyttää bensiinin kaasut.
- Pysäytä moottori ja anna sen jäähtyä aina ennen bensatankin täyttämistä. Älä koskaan poista säiliön kannen korkkia tai täytä säiliötä moottorin käydessä tai ollessa vielä kuuma.
- Älä käytä konetta, jos bensiinijärjestelmässä on vuotoja. Irrota säiliön kansi (korkki) hitaasti, jotta säiliössä mahdollisesti oleva paine pääsee purkautumaan hallitusti. Älä koskaan täytä säiliötä liikaa (bensiini ei saa koskaan yltää korkeimman täyttörajan merkin yläpuolelle). Sulje bensatankki uudelleen turvallisesti säiliön kannella ja pyyhi läikkyneet bensiini pois.

- Älä koskaan käytä konetta, jos säiliön kantta ei ole ruuvattu kunnolla kiinni. Vältä syttymislähteitä läikkyyneen bensiinin lähellä. Jos bensiiniä on läikkynyt, älä yritä käynnistää konetta. Poista kone läikkymiskohdasta ja estä syttymislähteiden muodostuminen, kunnes bensiinikaasut ovat haihtuneet.
- Säilytä bensiiniä kanistereissa, jotka on valmistettu nimenomaan tähän tarkoitukseen.
- Varastoi bensiiniä viileässä, hyvin tuuletetussa paikassa ja suojattuna kipinöiltä, avoliekeiltä tai muilta syttymislähteiltä. Älä koskaan säilytä bensiiniä tai konetta, minkä säiliö on täynnä, sellaisissa rakennuksissa, joissa bensiinikaasut voivat altistua kipinöille, avoliekeille tai muille syttymislähteille, kuten vesilämmittimille, uuneille, vaatteiden kuivauslaitteille tai vastaaville.
- Anna moottorin jäähtyä ennen kuin säilytät konetta suljetussa tilassa.

Akun turvallinen käsittely

- Oikosulusta aiheutuvan kipinöinnin välttämiseksi miinusjohto (–) on irrotettava akusta aina ensimmäisenä ja se on liitettävä akkuun aina viimeisenä.
- Älä koskaan tupakoi käsitellessäsi akkua. Pidä kipinät, avotuli ja muut lämmönlähteet aina loitolla akusta.
- Käynnistyskaapeleita käytettäessä on meneteltävä erityisen varovaisesti. Huomioi asiaankuuluvat ohjeet laitteen vahingoittumisen välttämiseksi (erityisesti tulee huomioida, että käynnistintä saa painaa enintään 10 sekuntia).
- Älä koskaan avaa akkua tai päästä sitä putoamaan.
- Akku on ladattava aina hyvin tuuletetussa, suljetussa tilassa kosteudelta ja säätötilan vaikutuksilta suojattuna.
- Älä oikosulje akun liitäntöjä.
- Muodoltaan muuttuneita tai viallisia (purkautuneita) akkuja ei saa käyttää ja ne on vaihdettava ja hävitettävä ympäristönsuojelumääräysten edellyttämällä tavalla. Huomioi maakohtaiset määräykset.
- Viallisista akuista voi purkautua ulos nestettä. Vältä kosketusta! Jos tapahtuu kosketus, huuhtele vedellä. Jos nestettä pääsee silmiin, hakeudu lisäksi lääkärin hoitoon. Ulos purkautuva akkuneste voi aiheuttaa ihoärsytystä, palovammoja ja syöpymiä.
- Tee akun liitäntäkaapeleille säännöllisesti silmä-määräinen tarkastus vaurioiden varalta. Teetä voit-tuneen kaapelin vaihto ammattilaisella.

- Sulakkeita ei saa koskaan ohittaa. Älä koskaan asenna muita kuin kuormitettavuudeltaan (ampeeri-luku) ohjeen mukaisia sulakkeita.

Koneen käyttäminen ja hoitaminen

- Älä koskaan nosta konetta tai kannaa sitä moottorin käydessä.
- Älä käsittele konetta väkivaltaisesti.
- Käytä kyseiseen käyttötapaukseen oikeanlaista konetta. Oikeanlainen kone suorittaa suunnitellut työt paremmin ja turvallisemmin.
- Älä muuta moottorin kierroslukusetusta äläkä käytä moottoria ylikierroksilla. Kierrosluvun säädin hallitsee moottorin suurinta kierroslukua turvallisuuden maksimoimiseksi.
- Älä pidä käsiä tai jalkoja pyörivien osien lähellä.
- Vältä kosketusta kuumaan bensiiniin, öljyyn, pako-kaasuihin ja kuumiin pintoihin. Älä koske moottoriin tai pakoputkeen. Nämä osat tulevat käytön aikana erittäin kuumiksi. Ne ovat lyhyen aikaa kuumia vielä sen jälkeen, kun kone on sammutettu.
- Anna moottorin jäähtyä ennen huoltotöitä tai säätämistä.
- Jos kone alkaa pitää epätavallista ääntä tai jos se alkaa täristä, kytke moottori heti pois, irrota sytytys-tulpan johto ja etsi vian syy. Epätavalliset äänet tai värinä ovat tavallisesti varoitus jostain viasta.
- Käytä vain valmistajan hyväksymiä lisäosia ja lisä-varusteita. Ohjeen laiminlyönnistä voi seurata louk-kaantumisia.
- Huolla konetta. Tarkasta, ettei koneessa liikkuvien osien virheellistä suuntausta, viallisia osia tai muita olosuhteita, jotka voivat haitata koneen toimintaa. Kun havaitaan vaurioita, korjauta kone aina ennen sen käytön jatkamista. Monien onnettomuuksien syyinä on huono huolto.
- Sammuta moottori ja poista ruoho, lehdet, liiallinen voiteluaine tai kertynyt hiili vähentääksesi tulipalo-riskiä.
- Älä koskaan kaada tai ruiskuta vettä tai muuta nestettä koneen päälle.
- Pidä kahvat kuivina ja puhtaina ja vapaina pienistä osista.
- Puhdista kone jokaisen käyttökerran jälkeen.
- Noudata bensiinin, öljyn jne. osalta voimassa olevia jätteiden hävittämistä koskevia määräyksiä ja direktiivejä ympäristön suojelemiseksi.

- Säilytä pois kytkettyä konetta poissa lasten ulottuvilta. Älä anna sellaisten henkilöiden käyttää konetta, jotka eivät ole perehtyneet koneeseen tai näihin ohjeisiin. Kone on kouluttamattomien käyttäjien käsissä vaarallinen.

Huolto

- Kytke moottori pois päältä ja varmista kaikkien liikkuvien osien pysähtyminen ennen puhdistus-, korjaus-, tarkastus- tai säätötoita.
- Varmista aina, että kaasuvipu on "pois"-asennossa. Irrota sytytystulpan johto ja pidä se erossa sytytystulpasta tahattoman käynnistymisen välttämiseksi.
- Teetä koneen huolto pätevilla työntekijöillä. Käytä vain alkuperäisiä varaosia. Näin varmistetaan koneen pysyminen turvallisessa kunnossa.

Jäännösriskit

Kone on rakennettu valmistusajankohdan parhaan käytettävissä olleen teknisen tiedon ja voimassa olevien turvateknisten määräysten mukaisesti. Siitä huolimatta töissä voi esiintyä yksittäisiä jäännösriskejä. Jäännösriskit voidaan minimoida noudattamalla käyttöohjeen lisäksi kohdissa "Turvallisuusohjeet" ja "Määräystenmukainen käyttö" olevia ohjeita.

- Pidä kädet loitolla työalueelta, kun kone on käytössä.
- Tarkasta käsiteltävä alue huolellisesti ja pidä työalue siistinä ja puhtaana kompastumisvaaran välttämiseksi. Työskentele tasaisella, sileällä lattialla.
- Kun suoritat asennusta, kokoonpanoa, käyttöä, huoltoa, korjausta tai kuljetusta, älä koskaan laita mitään ruumiinjäsentäsi sellaiseen paikkaan, missä se altistuu vaaraan odottamattoman liikkeen vuoksi.
- Älä koskaan poistu käyttöpaikalta, kun moottori on käynnissä.
- Pidä laitteesta aina molemmin käsin kiinni käytön aikana. Pitele aina tukevasti kiinni ohjaustangosta.
- Ole erityisen varovainen, kun liikut takaperin tai vedät konetta itseesi päin.
- Ole erityisen varovainen, kun työskentelet soratiellä, katukiveyksellä tai kadulla tai ylität niitä. Varo piileviä vaaroja ja liikennettä.

Varoitus! Tämä sähkötyökalu muodostaa käytön aikana sähkömagneettisen kentän. Tämä kenttä voi joissain olosuhteissa haitata aktiivisten tai passiivisten ihonalaisten lääkinällisten laitteiden toimintaa. Vakavien tai hengenvaarallisten vammojen vaaran vähentämiseksi suosittelemme, että ihonalaisia lääkinnällisiä laitteita käyttävät henkilöt neuvottelevat lääkärinsä kanssa ennen kuin alkavat käyttää sähkötyökalua.

6. Tekniset tiedot

Vaihteisto	3 vaihdetta eteenpäin / 1 peruutusvaihd
Eteenpäin-nopeus	2,5 - 4,3 km/h
Peruutusnopeus	2,5 km/h
Koneen kokonaisleveys	106 cm
Lakaisuleveys	100 cm
Harjan läpimitta	350 mm
Harjan nopeus	5 tasoa / 180–350 min ⁻¹
Harjan kulma	-25° / +25°
Paino	82 kg
Käyttökoneisto:	
Moottorin tyyppi	4-tahtimoottori
Iskutilavuus	173 ccm ³
Vetävien pyörien renkaan koko	13"x5.00-6
Tukipyörän renkaan koko	4"x2.6-2.8
Kuormituskierros-luku	2800 min ⁻¹ .
Suurin kierros-luku	2900 min ⁻¹ .
Rinteen kaltevuus	enint. 20°
Moottorin käynnistin	Käynnistysvaijeri / Sähkökäynnistin
Teho	3,6 kW / 4,9 PS
polttoaine	Normaali bensiini/ lyijytön bensiini, jossa enint. 10% bioetanolia
Polttoainesäiliön tilavuus enintään	1 l
Tarvittava moottoriöljy	SAE 10W-30 / 10W-40
Öljysäiliön tilavuus enintään	0,6 l
Akun jännite	12 V
Akun kapasiteetti	5Ah
Akun tyyppi	Lyijy-happo

Oikeus teknisiin muutoksiin pidätetään!

Melu ja värinä

Ilmoitetut melupäästöarvot on määritetty äänitehotason osalta EN ISO 3744:n mukaan ja äänenpaineen osalta EN ISO 11201:n mukaan.

Melulla voi olla vakavia vaikutuksia terveyteesi. Jos koneen aiheuttama melu on yli 85 dB, on käytettävä sopivia kuulosuojaimia.

Meluarvot:

Äänen painetaso L_{pA}	74,4 dB
Epävarmuus K_{pA}	2,5 dB
Äänen tehotaso L_{WA}	98 dB

Tärinäarvot:

Oikean ohjausvivun värinä A_{HV}	7,127 m/s ²
Vasemman ohjausvivun värinä A_{HV}	5,577 m/s ²
Mittausepävarmuus K_{pA}	1,5 m/s ²

Annetut meluarvot on mitattu standardoidun tarkastusmenetelmän avulla ja niitä voidaan käyttää eri työkalujen vertailuun.

Lisäksi näitä arvoja voidaan käyttää arvioimaan etukäteen käyttäjän kokemaa meluhaittaa.

⚠ VAROITUS

Tärinäpäästön arvo voi tosiasiallisen käytön aikana poiketa annetusta arvosta laitteen käyttötavasta riippuen.

Pyri pitämään värinäkuormitus mahdollisimman pienenä. Esimerkkejä värinäkuormitusta vähentävistä toimenpiteistä ovat käsineiden käyttäminen työkalua käytettäessä ja työajan rajoittaminen. Tällöin on huomioitava kaikki käyttöjakson osat (esimerkiksi ajat, jolloin laite on pois kytkettynä ja ajat, jolloin se on päällä mutta käy ilman kuormaa).

Varoituis!

Pitkäkestoisissa töissä voi käyttäjän käsissä värinästä johtuen ilmetä verenkiertohäiriöitä (valkosormisuus).

Valkosormisuus on verisuonisairaus, jossa sormissa ja varpaissa olevat pienet verisuonet supistuvat epätavallisen voimakkaasti. Kyseiset alueet eivät saa enää riittävästi verta ja ne ovat siksi hyvin vaaleita. Tärisevien laitteiden toistuva käyttö voi henkilöillä, joiden verenkierto on heikentynyt (esim. tupakoitsijat, diabeetikot), laukaista hermovaurioita.

Jos havaitset epätavallisia muutoksia itsessäsi, lopeta työskentely heti ja ota yhteyttä lääkäriin.

Näiden vaarojen vähentämiseksi ota huomioon seuraavat ohjeet:

- Kylmällä ilmalla pidä itsesi ja erityisesti kätesi lämpimänä.
- Pidä säännöllisesti taukoja ja liikuta tällöin käsiäsi vilkastuttaaksesi verenkiertoa.
- Jotta kone tärisee mahdollisimman vähän, huolla kone säännöllisesti ja varmista, että osat on kiinnitetty hyvin.

Rajoita melun ja värinän muodostuminen minimiin!

7. Purkaminen pakkauksesta

- Avaa pakkaus ja ota tuote varovasti ulos.
- Poista pakkausmateriaali sekä pakkaus- ja kuljetusvarmistukset (jos sellaiset on).
- Tarkasta, onko toimituksen sisältö täydellinen.
- Tarkasta, onko tuotteessa tai lisäosissa kuljetusvaurioita. Valitukset on annettava heti kuljettajan tiedoksi. Myöhemmin tehtyjä reklamaatioita ei hyväksytä.
- Säilytä pakkausta mahdollisuuksien mukaan takuuaajan päättymiseen asti.
- Perehdy tuotteeseen käyttöohjeen avulla ennen sen käyttöä.
- Käytä lisävarusteina ja kulutus- ja varaosina vain alkuperäisiä osia. Voit ostaa varaosia alueellasi toimivalta alan jälleenmyyjältä.
- Ilmoita tilauksissa tuotteen tuotenumero ja valmistusvuosi.

⚠ VAROITUIS!

Tuote ja pakkausmateriaalit eivät ole lasten leikkikaluja! Lapset eivät saa leikkiä muovipussien, kalvojen tai pienosien kanssa! Vaarana osien joutuminen nieluun ja tukehtuminen!

8. Asennus

Lakaisukonetta ei ole koottu kokonaan tehtaalla. Kokoonpano on tehtävä vähintään 2 henkilön yhteistyönä!

Ruuvit ja mutterit ovat kevyesti kiinnitettynä ja löytyvät kyseisistä osista.

8.1 Lumiauran ja keräyssäiliön asennus

Lumiauran ja keräyssäiliön asennus kuvataan erillisissä asennusohjeissa.

8.2 Vaihdevivun (12) asennus (kuva 4)

1. Kiinnitä vaihdevipu (12) mukana toimitetuilla kuusioruuveilla (12a) (M6 x 22 mm) ja itselukittuvilla muttereilla (12b) (SW10).

8.3 Ohjauspylvään (16) asennus (kuva 5)

1. Aseta ohjauspylväs (16) koneessa oleviin kiinnityspultteihin (16b).
2. Kiristä nyt neljä itselukittuvaa mutteria M10 (16a) (SW15).

8.4 Kääntötangon (15) asennus (kuva 6)

1. Aseta aluslaatta (15c), jousi (15b) ja toinen aluslaatta (15c) kierretapin (15a) päälle.
2. Työnnä kääntötanko (15) aukon läpi.
3. Paina kääntötanko (15) kierretappiin (15a) ja kierrä itselukittuva mutteri M10 (15d) (SW15) tiukalle.

8.5 Suojalevyn (7) asennus (kuva 7)

1. Aseta suojalevyt (7) lakaisukoneen vasemmalle ja oikealle puolelle.
2. Kiinnitä suojalevyt (7) ristipäistä ruuvimeisseliä käyttäen mukana toimitetuilla ruuveilla (7a) (M8 x 12 mm) ja itselukittuvilla muttereilla (7b) (M8) (SW13).

8.6 Harjatelojen (8) asennus (kuvat 3, 8)

1. Poista harjatelan (8a) toiselta puolelta esiasennettu mutteri (M10), jousirengas, aluslaatta (8c) ja muotolevy (8b).
2. Liitä harjatela (8) sen jälkeen harjan akseliin (8a). Varmista, että harjatelan (8) ura sopii käyttöyksikön nokkiin.
3. Työnnä harjatela (8a) käyttöyksikön läpi.
4. Liitä toinen harjatela (8) harjan akseliin (8a). Varmista, että harjatelan (8) ura sopii käyttöyksikön nokkiin.
5. Aseta muotolevy (8b), aluslevy (8c) ja jousirengas harjatelaan (8a).
6. Kierrä mutteri (M10) (SW16) paikalleen ja kiristä se pitämällä mutteria (M10) (SW17) paikallaan vastakkaisella puolella.

8.7 Sähkökäynnistimen liittäminen (kuva 7a)

1. Jotta sähkökäynnistintä voidaan käyttää, on molemmat liittännät yhdistettävä toisiinsa.

9. Ennen käyttöönottoa

△ HUOMIO!

Kone on ehdottomasti koottava kokonaan ennen käyttöönottoa!

△ VAROITUS!

Vaara terveydelle!

Bensiini-/voiteluöljyhöyryjen ja pakokaasujen hengittäminen voi aiheuttaa vakavia terveyshaittoja, tajuttomuutta ja ääritapauksissa kuoleman.

- Älä hengitä bensiini-/voiteluainehöyryjä ja pakokaasuja.
- Käytä tuotetta vain ulkona.

HUOMAUTUS!

Tuotteen vahingoittuminen

Jos tuotetta käytetään ilman moottori- ja vaihteistoöljyä tai liian vähäisellä määrällä sitä, seurauksena voi olla moottorivaurio.

- Täytä bensiiniä ja öljyä ennen käyttöönottoa. Tuote toimitetaan ilman moottori- ja vaihteistoöljyä.

HUOMAUTUS!

Ympäristövahingot!

Vuotanut öljy voi saastuttaa ympäristöä pysyvästi. Neste on erittäin myrkyllistä, ja se voi johtaa nopeasti vesistöjen saastumiseen.

- Täytä/tyhjennä öljyä vain tasaisella, päällystetyllä pinnalla.
- Käytä täyttöputkea tai suppiloa.
- Kerää valunut öljy sopivaan astiaan.
- Pyyhi roiskunut öljy heti huolellisesti pois ja hävitä rievut paikallisten määräysten mukaisesti.
- Hävitä öljy paikallisten määräysten mukaisesti.

HUOMAUTUS!

Vahingoittumisvaara!

Jos käytetään väärin varastoitua tai muuta kuin hyväksyttyä polttoainetta, kaasutin voi tukkeutua tai moottorin toiminta voi häiriintyä.

- Laita tarpeeton polttoaine ilmatiiviiseen säiliöön ja säilytä sitä pimeässä, viileässä tilassa.

9.1 Moottoriöljyn täyttö (kuva 9)

△ Huomio!

Kone toimitetaan ilman moottoriöljyä. Täytä öljyä sen vuoksi ennen käyttöönottoa. Käytä moniaseteöljyä (SAE 10W-30 tai SAE 10W-40) (käyttölämpötilasta riippuen).

Tarkasta öljyntaso säännöllisesti ennen jokaista käyttöönottoa. Liian alhainen öljyntaso vahingoittaa moottoria.

1. Sijoita kone tasaiselle, suoralle pinnalle.
2. Kierrä öljynmittatikku (13) ulos.
3. Täytä säiliö moottoriöljyllä suppilon avulla (ei sisälly toimitukseen). Huomioi suurin 600 ml:n täyttömäärä. Täytä öljyä varovasti täyttöputken alareunaan asti.
4. Pyyhi öljynmittatikku (13) puhtaalla, nukkaamattomalla liinalla.
5. Aseta öljynmittatikku (13) uudelleen sisään ja tarkasta öljyn täyttötaso kiertämättä mittatikkuja uudelleen kiinni.
6. Öljytason on oltava öljynmittatikon keskimmäisen merkin sisällä.
7. Jos öljyn täyttötaso on liian alhainen, lisää suositeltu määrä öljyä (enint. 600 ml).
8. Kierrä öljynmittatikku (13) sen jälkeen uudelleen kiinni.

9.2 Bensiinin täyttö (kuva 10)

⚠ Huomio!

Kone toimitetaan ilman bensiiniä. Bensiiniä on sen vuoksi ehdottomasti täytettävä ennen käyttöönottoa.

1. Puhdista täyttöalueen ympäristö. Polttoainesäiliöön joutunut lika aiheuttaa käyttöhäiriöitä.
2. Avaa säiliön korkki (20) varovasti, jotta mahdollisesti muodostunut ylipaine pääsee purkautumaan.
3. Täytä säiliö bensiinillä (Super E10) suppilon avulla (ei sisälly toimitukseen). Huomioi suurin 1 litran täyttömäärä. Täytä bensiiniä varovasti täyttöputken alareunaan asti.
4. Sulje säiliön korkki (20) uudelleen. Varmista, että säiliön korkki on tiiviisti kiinni.
5. Puhdista säiliön korkki (20) ja sen ympäristö.
6. Tarkasta, ettei polttoainesäiliössä eikä -johdoissa ole vuotoja.
7. Siirry vähintään kolmen metrin päähän polttoaineen lisäyspaikasta, ennen kuin käynnistät moottorin.

Älä käytä jo käytettyä ja likaista bensiiniä. Älä päästä bensatankkiin likaa ja vettä.

9.3 Rengaspaineen tarkastus

Tarkasta rengaspaine säännöllisesti. Pitkät seisokit ja auringonvalo nopeuttavat renkaiden vanhenemista.

- Vetävien pyörien suositeltu rengaspaine: 1,38 bar
- Tukipyörän suositeltu rengaspaine: 3,1 bar

Huomautus: Jos huomaat, että renkaat tai pyörät ovat vioittuneet, ota yhteyttä asiakaspalveluun tai ammattikorjaamoon.

Tarkastukset ennen käyttöä

- Tarkasta moottori joka puolelta öljy- tai bensiniivuvuotojen varalta.
- Tarkasta moottoriöljyn määrä.
- Tarkasta polttoaineen määrä – säiliön on oltava vähintään puolillaan.
- Tarkasta ilmansuodattimen kunto.
- Tarkasta polttoaineletkujen kunto.
- Huomioi vaurioista kertovat merkit.
- Tarkasta, että kaikki suojukset on asetettu paikoilleen ja että kaikki ruuvit, mutterit ja tapit on kiristetty.

10. Lakaisukoneen käyttäminen

10.1 Ohjauspylvään korkeuden säätö (kuva 12)

1. Säädä ohjauspylväs (16) miellyttävään työskentelykorkeuteen (3 tasoa).
2. Käytä tätä varten ohjauspylvään (16) alaosassa olevaa kahvaa (19).
3. Anna kahvan (19) lukittua uudelleen kuuluvasti.



10.2 Moottorin käynnistäminen (kuvat 1, 11)

Tarkasta bensiinin ja moottoriöljyn määrä aina ennen käynnistystä (katso kappaleet 9.1 ja 9.2). Varmista, että sytytystulppapistoke (4) on liitetty sytytystulppaan (4a).

1. Aseta kaasuvipu (18) kylmällä moottorilla asentoon CHOKE (rikastin). Lämpimällä moottorilla rikastinta ei tarvita.
2. Käytä syöttöpumpua (22) lämpötilasta riippuen 1 - 4 kertaa (katso ilmansuodattimessa oleva tarra).
3. Käynnistä moottori käynnistysvaijerilla (14). Vedä kahvaa ulos noin 10-15 cm (kunnes tunnet vastuksen). Nykäise sitten voimakkaasti. Jos moottori ei käynnistynyt, vedä käynnistysvaijeria (14) uudelleen.
4. Moottorin päällä olevan suojapinoitteen vuoksi voi muodostua hieman savua, kun konetta käytetään ensimmäisen kerran. Se on normaalia.

5. Kun moottori käynnistyy, aseta kaasuvipu (18) hitaasti käynnistysasentoon.
6. Aseta kaasuvipu (18) moottorin lämmentyä haluttua nopeutta vastaavaan asentoon - maksiminopeuden merkinä on jänis ja alimman nopeustason merkinä on kilpikonna.

10.3 Moottorin käynnistäminen sähkökäynnistimellä (kuva 11)

Tarkasta bensiinin ja moottoriöljyn määrä aina ennen käynnistystä (katso kappaleet 9.1 ja 9.2). Varmista, että sytytystulppapistoke (4) on liitetty sytytystulppaan (4a).

1. Aseta kaasuvipu (18) käynnistysasentoon.
2. Aseta virta-avain (23) kahvan alla olevaan virtalukkoon ja paina sitä käynnistääksesi koneen.
3. Pidä virta-avainta (23) painettuna, kunnes moottori käynnistyy, ja päästä se sitten vapaaksi.
4. Aseta kaasuvipu (18) haluttua nopeutta vastaavaan asentoon - maksiminopeuden merkinä on jänis ja alimman nopeustason merkinä on kilpikonna.

Huomautus: Jos moottorin käynnistäminen sähkökäynnistimellä ei toimi, lataa akku (25) mukana toimitetulla latauslaitteella (26) (katso 11.6).

10.4 Moottorin sammutus (kuvat 1, 11)

1. Sammuta moottori asettamalla kaasuvipu (18) asentoon "Moottori pois" ja vapauta molemmat kytkinkahvat (18, 1). Odota, kunnes harjat pysähtyvät.
2. Vedä sytytystulppapistoke (4) irti sytytystulpastasta (4a) välttääksesi moottorin tahattoman käynnistymisen.
3. Ota virta-avain (23) pois ja säilytä sitä varmassa tallessa.

10.5 Harjojen korkeudensäätö (kuva 12)

Harjat ovat optimaalisesti säädettyinä, kun niitä voidaan maahan koskettuaan siirtää vielä noin 1,5 - 2 cm alaspäin.

Säädä harjat kammella (5) haluttuun korkeuteen.

1. Löysää tähtimutteri (5a).
2. Kierrä kampea (5) vastapäivään siirtääksesi harjoja alaspäin. Kierrä kampea (5) myötäpäivään siirtääksesi harjoja ylöspäin.
3. Kiristä tähtimutteri (5a) kiinnittääksesi kammen (5) paikalleen.

Huomio! Jos säädetään liian syväälle, käyttökooneisto ylikuormittuu ja kuluminen lisääntyy.

10.6 Harjan kulman muuttaminen (kuva 1)

Harjoja voidaan kääntää 25 astetta oikealle ja vasemmalle.

1. Nosta kääntötanko (15) pois lukituksesta.
2. Työnnä kääntötankoa (15) eteenpäin kääntääksesi harjoja vasemmalle.
3. Vedä kääntötankoa (15) taaksepäin kääntääksesi harjoja oikealle.
4. Päästä kääntötanko (15) uudelleen vapaaksi, jotta se lukittuu paikalleen.

Huomio: Kun keräyssäiliö on asennettu, harjoja ei voi kääntää.

10.7 Ajokäyttö (kuva 11)

1. Kytke vaihde ja ajosuunta päälle.
2. Paina ajokäytön kytkinvipua (18), kone lähtee liikkeelle.
3. Päästä ajokäytön kytkinvipu (18) vapaaksi pysäyttääksesi koneen.

Huomio! Niin kauan kuin ajokäytön kytkinvipu (18) on aktiivoina, vaihdetta ei voi vaihtaa. Tämä voisi johtaa vakaviin vaihteistovaurioihin!

10.8 Harjakäytön kytkinkahva (1) (kuvat 1, 11)

1. Paina harjakäytön kytkinvipu (1) alas kytkeäksesi harjat päälle.
2. Päästä harjakäytön kytkinvipu (1) vapaaksi pysäyttääksesi harjat.

10.9 Harjan nopeus (kuvat 1, 11)

1. Paina harjan nopeuden säätövivussa (3) olevaa lukitusnuppia (3a) ja paina sitä eteenpäin nostaaksesi harjojen nopeutta.
2. Paina harjan nopeuden säätövivussa (3) olevaa lukitusnuppia (3a) ja vedä se takaisin alentaaksesi harjojen nopeutta.

Huomio! Tee tämä säätö vain harjojen liikkeessa!

11. Huolto ja puhdistus

⚠ VAROITUS!

Loukkaantumiswaara ja palovammojen vaara!

Tuote voi käynnistyä odottamattomasti, mikä voi johtaa loukkaantumiseen. Lämpötila voi kohota jopa yli 80 °C:seen.

- Sammuta moottori aina ennen puhdistus- ja huoltoitoiden suorittamista.
- Anna moottorin jäähtyä.
- Vedä sytytystulppapistoke irti sytytystulpastasta ja poista virta-avain.

HUOMAUTUS!

Vahingoittumisvaara!

Jos koteloon pääsee vettä, seurauksena voi olla moottorivaurioita. Lisäksi korkeapainepesurin vesisuihku voi vahingoittaa tuotteen osia.

- Puhdista tuote pyyhkeellä, käsiharjalla jne.
- Älä upota tuotetta veteen tai muihin nesteisiin äläkä ruiskuta sitä korkeapainepesurilla.

HUOMAUTUS!

Ympäristövahingot!

Vuotanut öljy voi saastuttaa ympäristöä pysyvästi. Neste on erittäin myrkyllistä, ja se voi johtaa nopeasti vesistöjen saastumiseen.

- Täytä/tyhjennä öljyä vain tasaisella, päällystetyllä pinnalla.
- Käytä täyttöputkea tai suppiloa.
- Kerää valunut öljy sopivaan astiaan.
- Pyyhi roiskunut öljy heti huolellisesti pois ja hävitä rievut paikallisten määräysten mukaisesti.
- Hävitä öljy paikallisten määräysten mukaisesti.

Huoltokaavio	
Tarkastukset kunnossapitoa varten	Aikaväli
Löystyneet ruuvit	Ennen käyttöönottoa
Tarkastus vaurioiden varalta	Ennen käyttöönottoa
Tarkasta polttoainesäiliön tiiviyttä	Ennen käyttöönottoa
Rengaspaineen tarkastus	Ennen käyttöönottoa
Puhdista kone	Käyttöönoton jälkeen
Puhdista sytytystulppa	50 käyttötunnin välein
Puhdista ilmansuodatin	10 käyttötunnin välein
Tarkasta öljyntaso	25 käyttötunnin välein
Suorita öljynvaihto	1 kerran vuodessa

11.1 Öljyntason tarkastus (kuva 9)

1. Toimi kohdassa 9.1 kuvatulla tavalla.

11.1.1 Öljynvaihto (kuvat 9, 14)

Vaihda moottoriöljy ensimmäisten 20 käyttötunnin jälkeen ja sen jälkeen 50 käyttötunnin välein tai kerran vuodessa.

Moottoriöljyn vaihto on suoritettava moottorin ollessa käyttölämpötilassa ja sammutettuna.

Käytä vain moottoriöljyä (SAE 30 tai SAE 10W-30).

1. Sijoita kone tasaiselle, suoralle pinnalle.
2. Aseta sopiva keräysastia öljyntyhjennysruuvin (11) alle.
3. Käytä kita-avainta SW 13 mm (ei sisälly toimitukseen) avataksesi öljyntyhjennysruuvin (11) ja valuttaaksesi moottoriöljyn pois.
4. Kun moottoriöljy on poistettu kokonaan, kiristä öljynpoistoruuvi (11) uudelleen.
5. Kierrä öljynmittatikku (13) vastapäivään ulos.
6. Täytä tuoretta moottoriöljyä ja tarkista öljyntaso (katso 9.1).
7. Kierrä öljynmittatikku (13) sen jälkeen myötäpäivään kiinni.

11.2 Ilmansuodattimen huolto (kuvat 1, 15)

⚠ VAARA!

Tulipalo- ja räjähdysvaara!

Polttoaine voi syttyä ja mahdollisesti räjähtää, jos puhdistus tehdään väärin. Tämä johtaa vakaviin palovammoihin tai kuolemaan.

- Puhdista ilmansuodatin vain koputteleamalla tai puhaltamalla paineilmalla.
- Älä koskaan puhdista ilmansuodatinta bensiinillä tai syttyvillä liuottimilla.

HUOMAUTUS!

Vahingoittumisvaara!

Moottorin käyttäminen ilman paikalleen asetettua suodatinelementtiä voi aiheuttaa moottorivaurion.

- Älä koskaan anna moottorin käydä ilman paikalleen asetettua ilmansuodatinta.

Likainen ilmansuodattimen sisäke alentaa moottoritehoa, koska kaasuttimeen syötetään liian vähän ilmaa. Säännöllinen tarkastus on sen vuoksi välttämätöntä. Ilmansuodatin on tarkastettava 10 käyttötunnin välein ja se on tarvittaessa puhdistettava.

1. Ota ilmansuodattimen kansi (21) pois.
2. Tarkasta ilmansuodattimen kansi (21) aukkojen tai halkeamien varalta. Vaihda vioittunut osa tarvittaessa.
3. Pyyhi suodatinkotelon sisällä oleva lika pois puhtaalla, kostealla pyyhkeellä. Varmista, ettei aukkoon pääse likaa. Aseta ilmansuodattimen kansi (21) suodattimen puhdistamisen ajaksi takaisin suodatinkotelon päälle.

- Ota ilmansuodatin (21a) pois. Tarkasta se vaurioiden varalta ja vaihda se tarvittaessa.
- Puhalla suodatin (21a) sisältä ulos paineilmalla. Älä hankaa liikaa pois suodattimesta (21a). Se voi johtaa vahinkoihin.
- Aseta puhdas suodatin (21a) takaisin paikalleen.
- Aseta ilmansuodattimen kansi (21) paikalleen.

△ HUOMIO: Älä koskaan käytä moottoria ilman ilmansuodattimen sisäkettä tai sen ollessa vioittunut. Silloin moottoriin voi päästä likaa, mistä voi seurata moottorivaurioita. Valmistajan takuu raukeaa.

11.3 Sytytystulpan huolto (kuvat 1, 16)

Tarkasta sytytystulpan likaisuus ensimmäisen kerran 10 käyttötunnin jälkeen ja puhdista se tarvittaessa kupari-lankaharjalla. Huolla sytytystulppa sen jälkeen 50 käyttötunnin välein, vaihda tarvittaessa.

- Irrota sytytystulppapistoke (4) kiertävällä liikkeellä.
- Irrota sytytystulppa (4a) sytytystulppa-avaimella (ei sisälly toimitukseen).
- Puhdista sytytystulppa (4a) tarvittaessa kupariharjalla.
- Käytä rakomittaa ja aseta etäisyydeksi 0,75 mm (0,030").
- Aseta sytytystulppa (4a) takaisin paikalleen ja varmista, ettei sitä kiristetä liian tiukalle.

11.4 Polttoaineen poistaminen bensiinin imu-pumpulla

Kun laitetta varastoidaan pitemmän aikaa, polttoaine on poistettava.

△ VAROITUS!

Vaara terveydelle!

Polttoaine-/voiteluöljyhöyryjen ja pakokaasujen hengittäminen voi aiheuttaa vakavia terveyshaittoja, tajutomuutta ja ääritapauksissa kuoleman.

- Älä hengitä polttoaine-/voiteluainehöyryjä ja pakokaasuja.
- Tyhjennä polttoaine vain ulkona.

- Pidä keräysastiaa bensiinin imupumpun letkulla (ei sisälly toimitukseen).
- Kierrä säiliön korkki (20) auki ja poista se.
- Työnnä bensiinin imupumpun letku polttoainesäiliöön ja poista polttoaine kokonaan bensiinin imupumpun avulla.
- Kierrä säiliön korkki (20) uudelleen tiukasti kiinni.

11.5 Kiilahihnan vaihto

Vain asiakaspalvelumme saa irrottaa ja vaihtaa kiilahihnan.

11.6 Akun (25) lataaminen (kuva 11)

Akku (25) latautuu käytön aikana. Toistuvien käynnistysten jälkeen voi kuitenkin olla tarpeen ladata akku (25) mukana toimitetulla latauslaitteella (26):

- Liitä pistoke latausliitäntään (24) ja liitä latauslaitte (26) pistorasiaan 230V~/50Hz.
- Lataa akkua vähintään 5 tuntia.

11.7 Akun (25) irrottaminen

Vain asiakaspalvelumme saa irrottaa ja vaihtaa akun.

Varmista, että akut suojataan asiatonta käyttöä vastaan (esim. lapset).

Lataa akku (25) talvella 1-2 kertaa varmistaaksesi, että se saavuttaa täyden latauskapasiteettinsa. Vääränlainen varastointi voi vahingoittaa akkua (25). Siinä tapauksessa takuu raukeaa.

12. Korjaaminen ja varaosien tilaus

Korjaamisen tai huollon jälkeen on varmistettava, että kaikki turvatekniset osat on asetettu paikoilleen ja ne ovat moitteettomassa kunnossa. Säilytä loukkaantumisvaaraa aiheuttavia osia poissa muiden henkilöiden ja lasten ulottuvilta.

Huomio: Tuotevastuulain mukaan valmistaja ei vastaa vahingoista, jotka ovat aiheutuneet epäasianmukaisista korjauksista tai muiden kuin alkuperäisten varaosien käyttämisestä.

Teetä työt asiakaspalvelussa tai valtuutetulla ammattilaisella. Sama koskee myös lisävarusteita.

Varaosia ja tarvikkeita saa asiakaspalvelupisteistämme. Skannaa sitä varten etusivulla oleva QR-koodi.

Tärkeä ohje korjausta tarvittaessa:

Lähetäessäsi laitteen huoltokeskukseen korjausta varten ota huomioon, että turvallisuusyistä laitteesta on tyhjennettävä öljy ja bensiini pois ennen lähetystä.

12.1 Varaosien tilaus

Varaosia tilattaessa on ilmoitettava seuraavat tiedot:

- Mallinimike
- Tuotenumero
- Tyyppikilven tiedot

Varaosat / lisätarvikkeet

Harja - tuotenumero:	5908703036
Lumiaura - tuotenumero:	5908703811
Keräyssäiliö - tuotenumero:	5908703810
Akku - tuotenumero:	5908703027

12.2 Huoltotiedot

Huomaa, että tämän tuotteen seuraavat osat altistuvat käytönmukaiselle ja luonnolliselle kulumiselle tai että seuraavia osia tarvitaan kuluvin materiaaleina.

Kuluvat osat*: Harjat, kiilahihnat, moottoriöljy, sytytystulppa, ilmansuodatin, pyörät, tukipyörä, kumitiiviste, keräyslaatikko, lumiauran kulutuslista

* eivät välttämättä sisälly toimitukseen!

13. Kuljetus

⚠ VAROITUS!

Loukkaantumisvaara!

Tuotteen tahaton ja odottamaton käynnistyminen voi johtaa loukkaantumiseen.

- Sammuta moottori lastaamisen jälkeen ja vedä sytytystulppapistoke irti pistorasiasta sen jälkeen, kun moottori on jäähtynyt.
- Vedä virta-avain pois virtalukosta.
- Tuote voi aiheuttaa omalla painollaan vakavia puristumisvammoja.

Anna moottorin jäähtyä ennen kuljetusta tai lataamista, jotta vältetään palovammojen ja tulipalon vaara.

⚠ Kone voi pudota ja aiheuttaa vahinkoja tai loukkaantumisasia, jos sitä ei lastata asianmukaisella tavalla.

Tyhjennä polttoainesäiliö täydellisesti, kun kone kuljetetaan pitkän etäisyyden päähän.

Varmista kone kuljetusajoneuvossa niin, ettei se voi vieriä tai luisua paikaltaan tai kaatua. Sido kone paikalleen.

14. Varastointi

⚠ VAARA!

Tulipalo- ja räjähdysvaara!

Jos tuotetta varastoidaan mahdollisten syttymislähteiden lähellä, seurauksena voi olla tulipalo tai räjähdys. Tämä johtaa vakaviin palovammoihin tai kuolemaan.

- Poista mahdolliset syttymislähteet, kuten esim. uunit, kuumavesiboilerit, kaasusäiliöt, kaasukuivaajat jne.

HUOMAUTUS!

Vahingoittumisvaara!

Jos tuotetta ei varastoida asianmukaisesti, seurauksena voi olla moottorivaurioita.

- Varastoi tuote liialta, pölyltä ja kosteudelta suojattuna.

14.1 Varastoinen pitkien käyttötaukojen aikana:

Jos konetta ei aiota käyttää yli 30 päivään, on noudatettava seuraavia työvaiheita varastoinnin valmistelmiseksi.

1. Tyhjennä bensiinisäiliö kokonaan (katso kappale 10.4). Varastoitu bensiini, joka sisältää etanolia tai MTBE:tä, pilaantuu 30 päivässä. Pilaantuneen bensiinin kumpitoisuus on suuri ja se voi tukkia kaasuttimen ja heikentää bensiinin syöttöä.
2. Käynnistä moottori ja anna sen käydä, kunnes se sammuu. Näin varmistetaan, ettei kaasuttimeen jää bensiiniä.
Siten estetään kerrostumien muodostuminen kaasuttimeen ja moottorin mahdollinen vahingoittuminen.
3. Poista moottoriöljy moottorista, kun moottori on vielä lämmin. Täytä uutta öljyä. (katso kappale 9.1.)
4. Vedä sytytystulpan johto irti.
5. Vedä virta-avain (23) pois virtalukosta ja säilytä sitä huolellisesti estääksesi lapsia ja muita henkilöitä käyttämästä sitä asiattomasti.
6. Käytä puhtaita pyyhkeitä koneen puhdistamiseen.
7. Varastoi konetta pystyasennossa puhtaassa, kuivassa rakennuksessa, jossa on hyvä ilmanvaihto.

Varastoi tuotetta ja sen lisävarusteita pimeässä, kuivassa ja jäätymiseltä suojatussa paikassa niin, että se on lasten ulottumattomissa. Optimaalinen varastointilämpötila on 5 - 30 °C.

Säilytä tuotetta alkuperäispakkauksessa.

Peitä kone suojataksesi sitä pölyltä tai kosteudelta.

Säilytä käyttöohjetta koneen läheisyydessä.

15. Hävittäminen ja kierrätys

Pakkausta koskevat ohjeet



Pakkausmateriaalit voidaan kierrättää. Hävitä pakkaukset ympäristönsuojelumääräysten mukaan.

Sähkö- ja elektroniikkalaitteiden käsittelyä koskevan lain tiedot



Sähkö- ja elektroniikkalaitteet eivät kuulu sekajätteisiin, vaan ne on hävitettävä lajiteltuina!

- Käytetyt paristot ja akut, jotka eivät ole laitteeseen kiinteästi asennettuina, on irrotettava vahingoittumattomina ennen laitteen hävittämistä! Niiden hävittämistä säädellään vastaavassa paristojen ja akkujen käsittelyä koskevassa laissa.
- Sähkö- ja elektroniikkalaitteiden omistajan tai käyttäjän velvollisuutena on toimittaa laite lain mukaisella tavalla kierrätykseen.
- Loppukäyttäjä on yksin vastuussa henkilökohtaisten tietojensa poistamisesta laitteesta!
- Yliviivattua roskalaatikkoa kuvaava symboli tarkoittaa, että sähkö- ja elektroniikkalaitteita ei saa hävittää sekajätteen mukana.
- Sähkö- ja elektroniikkalaitteet voidaan toimittaa veloituksetta seuraaviin paikkoihin:
 - Julkiset hävitys- tai keräyspaikat (esim. kunnallinen kierrätyskeskus)
 - Sähkölaitteita myyvät liikkeet (paikalliset tai verkossa toimivat), jos jälleenmyyjä on veloitettu vastaanottamaan käytettyjä laitteita tai tarjoaa tämän palvelun vapaaehtoisesti.
 - Valmistajalle tai lähialueella sijaitsevaan valtuutettuun keräyspaikkaan voidaan uutta laitetta ostamatta palauttaa maksutta enintään kolme samaa laitetyyppiä edustavaa käytettyä sähkölaitetta, joiden reunan pituus on enintään 25 cm.
 - Muut valmistajan ja jälleenmyyjän täydentävät palautusehdot saa kyseisestä asiakaspalvelusta.
- Jos valmistaja toimittaa uuden sähkölaitteen yksitystalouteen, vanha laite voidaan samalla loppukäyttäjän pyynnöstä noutaa ilman veloitusta. Ota tätä varten yhteyttä valmistajan asiakaspalveluun.
- Tämä koskee vain laitteita, jotka asennetaan ja myydään Euroopan Unionin jäsenmaissa ja joihin sovelletaan EU:n direktiiviä 2012/19/EU. Euroopan Unionin ulkopuolisissa maissa käytettyjen sähkö- ja elektroniikkalaitteiden hävittämiseen voidaan soveltaa näistä poikkeavia ehtoja.

Paristoja ja akkuja koskevaan lakiin liittyvä huomautus



Käytetyt paristot ja akut eivät kuulu sekajätteisiin, vaan ne on hävitettävä lajiteltuina!

- Jotta paristojen ja akkujen poistaminen sähkölaitteesta olisi turvallisempaa ja saadaksesi lisätietoja niiden tyypistä tai kemiallisesta järjestelmästä, tutustu käyttö- tai asennusohjeessa oleviin tietoihin.
- Paristojen ja akkujen omistajan tai käyttäjän velvollisuutena on toimittaa nämä osat lain mukaisella tavalla kierrätykseen. Palautusmäärien on vastattava normaalia kotitalouksissa syntyvää määrää.
- Käytetyt paristot ja akut voivat sisältää haitallisia aineita tai raskasmetalleja, joista voi aiheutua vaaraa ympäristölle ja ihmisten terveydelle. Käytettyjen paristojen ja akkujen lajittelu ja niiden sisältämien materiaalien asianmukainen käsittely on tärkeää ympäristön ja terveyden suojelun kannalta.
- Yliviivattua roskalaatikkoa kuvaava symboli tarkoittaa, että paristoja ja akkuja ei saa hävittää sekajätteen mukana.
- Jos roskalaatikkosymbolin alapuolella on lisäksi merkinnät Hg, Cd tai Pb, se tarkoittaa seuraavaa:
 - Hg: Paristo sisältää yli 0,0005 % elohopeaa
 - Cd: Paristo sisältää yli 0,002 % kadmiumia
 - Pb: Paristo sisältää yli 0,004 % lyijyä
- Akut ja paristot voidaan toimittaa veloituksetta seuraaviin paikkoihin:
 - Julkiset hävitys- tai keräyspaikat (esim. kunnallinen kierrätyskeskus)
 - Paristojen ja akkujen myyntipaikat
 - Käytettyjen paristojen ja akkujen yleiset vastaanottopisteet
 - Valmistajan vastaanottopiste (jos ei ole mukana yleisessä kierrätysjärjestelmässä)
- Tämä koskee vain akkuja ja paristoja, jotka myydään Euroopan Unionin jäsenmaissa ja joihin sovelletaan EU:n direktiiviä 2006/66/EU. Euroopan Unionin ulkopuolisissa maissa käytettyjen akkujen ja paristojen hävittämiseen voidaan soveltaa näistä poikkeavia ehtoja.

Irrota akku ennen laitteen hävittämistä

- Integroitu akku on irrotettava ennen laitteen hävittämistä ja lajiteltava ympäristönsuojelumääräysten edellyttämällä tavalla.
- Teippaa avoimet koskettimet kiinni ja pakkaa akku niin, että se ei liiku pakkauksen sisällä. Noudata myös mahdollisia täydentäviä kansallisia määräyksiä.

Käyttöikänsä päähän tulleen laitteen hävittämismahdollisuuksista saat tietoa kuntasi hallintovirastosta.

Polttoaineet ja öljyt

- Polttoainesäiliö ja moottoriöljysäiliö on tyhjennettävä ennen laitteen hävittämistä!
- Polttoaine ja moottoriöljy eivät kuulu sekajätteisiin tai viemäriin, vaan ne on hävitettävä lajiteltuina!
- Tyhjät öljy- ja polttoainesäiliöt on hävitettävä ympäristömääräysten mukaisesti.

16. Ohjeet häiriöiden poistoon

Häiriö	Mahdolliset syyt	Korjauskeinot
Moottori ei käynnisty	Sytytystulppapistoke irrotettu.	Liitä sytytystulpan johto kunnolla sytytystulppaan.
	Likainen sytytystulppa.	Puhdista, säädä kipinäväli tai vaihda.
	Ei polttoainetta tai polttoaine on vanhaa.	Täytä puhtaalla, uudella bensiinillä.
	Rikastin ei ole auki-asennossa.	Rikastinvipu on asetettava kylmäkäynnistyksessä Choke-asentoon (rikastin-asento).
	Polttoainejohto on tukossa.	Tarkasta, onko polttoainejohto taipunut tai vahingoittunut.
	Moottori sammuu.	Odot pari minuuttia ennen uutta käynnistystä.
Moottori käy epätasaisesti	Sytytystulppapistoke löystynyt.	Liitä sytytystulpan johto ja kiinnitä se.
	Polttoainejohto tukossa tai polttoaine on vanhaa.	Täytä säiliö puhtaalla, uudella bensiinillä.
	Tuuletin tukossa	Puhdista ilmansuodatin.
	Polttoainejärjestelmässä on vettä tai likaa	Tyhjennä säiliö. Täytä säiliö uudella polttoaineella.
	Kaasutin säädetty väärin	Ota yhteyttä huoltoon.
Moottori ylikuumentuu	Moottoriöljyn määrä alhainen.	Täytä öljyä.
	Likainen ilmansuodatin.	Puhdista tai vaihda ilmansuodatin.
	Ilmavirta rajoittunut.	Irrota ja puhdista kotelo.
	Kaasutin on säädetty väärin.	Ota yhteyttä huoltoon.
Kone ei liiku, vaikka moottori on käynnissä	Vaihdetta ei ole kytketty oikein.	Aseta kytkinvipu oikeaan kytkentäasentoon.
Kone ei liiku suoraan	Erilaiset rengaspaineet	Tarkasta rengaspaine.
Moottori ei käynnisty sähkökäynnistimellä	Akku tyhjentynyt.	Lataa akkua vähintään 5 tuntia.

Forklaring til symbolerne på produktet

Symbolerne i denne manual skal henlede din opmærksomhed på eventuelle risici. Det er vigtigt, at du forstår sikkerhedssymbolerne og forklaringerne i forbindelse med symbolerne. Selve advarslerne afhjælper ikke risici og kan ikke erstatte korrekte foranstaltninger til forebyggelse af ulykker.

	<p>Pas på! Tilsidesættelse af sikkerhedsskiltene og advarselsinstruksene på maskinen og tilsidesættelse af sikkerheds- og betjeningsinstruksene kan føre til alvorlige personskader eller endog død.</p>
	<p>Læs og overhold brugsanvisningen og sikkerhedsforskrifterne før ibrugtagning!</p>
	<p>Brug beskyttelsesbriller!</p>
	<p>Brug høreværn!</p>
	<p>Brug robust fodtøj!</p>
	<p>Den maks. hældningsgradient er 20°.</p>
	<p>Det er forbudt at fjerne eller ændre beskyttelses- og sikkerhedsudstyr.</p>
	<p>Roterende børster! Kold kroppen på afstand! Ræk ikke hånden ind i roterende børster. Fare for tilskadekomst!</p>
	<p>PAS PÅ! Driftsstoffer er brand- og eksplosionsfarlige - fare for forbrænding. Der må ikke tankes, når motoren er varm eller kører.</p>
	<p>Forgiftningsfare! Brug kun apparatet udendørs og aldrig i lukkede eller dårligt ventilerede rum.</p>
	<p>Fjern tændrørshætten, før vedligeholdelsesarbejde gennemføres.</p>
	<p>Fare pga. udslyngede genstande! Sørg for, at andre personer overholder en tilstrækkelig sikkerhedsafstand. Uvedkommende personer må ikke komme nær apparatet.</p>
	<p>Pas på! Meget varm overflade - fare for forbrænding.</p>

	<p>Garanteret lydeffektniveau.</p>
	<p>Motorolie</p>
	<p>Kontrollér olieniveau.</p>
	<p>Tryk på brændstofpumpen "Primer".</p>
	<p>Gashåndtag</p>
	<p>Hastigheds-reguleringshåndtag for børsterne (børstehastigheds-håndtag)</p>
	<p>Højdejustering af styrestang</p>
	<p>Højdejustering af børster</p>
	<p>Børstedrev</p>
	<p>Køredrev</p>
	<p>Produktet opfylder gældende EU-direktiver.</p>
<p>⚠ Pas på!</p>	<p>I denne betjeningsvejledning er de steder, der vedrører din sikkerhed, forsynet med dette symbol.</p>

Indholdsfortegnelse:	Side:
1. Indledning	337
2. Produktbeskrivelse	337
3. Leveringsomfang	338
4. Tilsigtet brug	338
5. Generelle sikkerhedshenvisninger	338
6. Tekniske data	341
7. Udpakning.....	342
8. Montering.....	343
9. Før ibrugtagning	343
10. Drift af fejmaskinen.....	344
11. Vedligeholdelse og rengøring.....	345
12. Reparation og bestilling af reservedele.....	347
13. Transport.....	348
14. Opbevaring	348
15. Bortskaffelse og genanvendelse	349
16. Afhjælpning af fejl	351
17. Overensstemmelseserklæring	357

1. Indledning

Producent:

Schepbach GmbH
Günzburger Straße 69
D-89335 Ichenhausen

Kære kunde,

vi ønsker dig rigtig god fornøjelse og held og lykke med arbejdet med dit nye produkt.

Bemærk:

Iht. gældende lov om produktansvar hæfter producenten af dette produkt ikke for skader, der opstår på eller i forbindelse med dette produkt i forbindelse med:

- utilsigtet behandling
- Tilsidesættelse af brugsanvisningen,
- Reparation foretaget af tredjepart og/eller af ikke-autoriserede fagfolk
- Montering og udskiftning af uoriginale reservedele
- ikke-tilsigtet brug
- Svigt af det elektriske anlæg som følge af tilsidesættelse af de elektriske forskrifter og VDE-bestemmelserne 0100, DIN 57113 / VDE 0113

Vær opmærksom på følgende:

Læs hele brugsanvisningens tekst igennem før monteringen og før ibrugtagning.

Formålet med denne brugsanvisning er at gøre det lettere for dig at lære dit produkt at kende og bruge det som tilsigtet.

Brugsanvisningen indeholder vigtige oplysninger om, hvordan man bruger produktet sikkert, professionelt og økonomisk, og hvordan man undgår farer, sparer reparationsomkostninger, reducerer driftsstop og øger produktets driftssikkerhed og levetid.

Udover sikkerhedsbestemmelserne i denne brugsanvisning skal de forskrifter vedr. brug af produktet, der måtte gælde i det enkelte land (brugslandet), overholdes til punkt og prikke.

Opbevar brugsanvisningen i nærheden produktet; pak den ind i en plastikpose, så den er beskyttet mod snavs og fugt. Den skal læses og overholdes nøje af alle betjeningspersoner, før arbejdet startes.

Arbejde på produktet må kun udføres af personer, der er instrueret i brug af samme, og som er informeret om de dermed forbundne farer.

Den lovmæssige minimumsalder skal overholdes.

Ud over sikkerhedsforskrifterne i denne brugsanvisning og de særlige forskrifter, der gælder i brugslandet, skal de almindeligt anerkendte, tekniske regler, der gælder for lignende produkter, overholdes.

Vi fraskriver os ethvert ansvar for ulykker eller skader, der måtte opstå som følge af tilsidesættelse af denne brugsanvisning og sikkerhedsforskrifterne.

2. Produktbeskrivelse (fig. 1 + 11)

1. Koblingshåndtag børstedrev
2. Gashåndtag
3. Børstehastigheds-håndtag
- 3a. Spærreknop
4. Tændrørshætte
- 4a. Tændrør
5. Håndsving
- 5a. Stjernegrebsmøtrik / låsemøtrik
6. Holder til sneblad/opsamlingsbeholder
7. Beskyttelsesplade venstre/højre
- 7a. Skruer
- 7b. Møtrik
8. Børstevælser
- 8a. Børsteaksel
- 8b. Formskive
- 8c. Spændeskive
- 8d. Møtrik
9. Støttehjul
10. Hjul
11. Olieaftapningsskrue
12. Gearstang
- 12a. Skruer
- 12b. Møtrik
13. Oliepind
14. Startsnor
15. Drejestang
- 15a. Gevindstift
- 15b. Fjeder
- 15c. Underlagsskive
- 15d. Møtrik
16. Styrestang
- 16a. Møtrik
- 16b. Fastgørelsesbolt
17. Greb
18. Koblingshåndtag køredrev
19. Greb til indstilling af styrestang
20. Tankdæksel
21. Luftfilterlåg
- 21a. Luftfilter
22. Primerpumpe

- 23. Tændingsnøgle / E-starter
- 24. Ladestik
- 25. Batteri (ikke afbildet)
- 26. Oplader (ikke afbildet)

3. Leveringsomfang

Pos.	Stk.	Betegnelse
12	1x	Gearstang
8	2x	Børstevalse
8a	1x	Børsteaksel
8b	2x	Formskive
8c	2x	Stor spændeskive
8d	2x	Møtrik
7	2x	Beskyttelsesplade venstre/højre
23	2x	Tændingsnøgle
	1x	Oplader
	1x	Brugsanvisning

4. Tilsigtet brug

Benzinfejmaskinen, inkl. tilbehør, er specielt udviklet til vedligeholdelse og rengøring af asfalterede overflader, fortove, indkørsler og godt ventilerede opbevaringsarealer. Undlad at benytte maskinen i lukkede rum.

Benzinfejmaskinen er beregnet til at feje eller opsamle løst smuds. Ved montering af snebladet kan benzinfjemaskinen bruges til at rydde sne.

Benzinfejmaskinen kan ikke benyttes i regnvejr.

Maskinen må kun bruges til det tilsigtede formål. Enhver anden form for brug falder uden for den korrekte anvendelse.

Brugeren, ikke producenten, bærer ansvaret for materielle skader eller personskader af enhver art, der måtte opstå som følge heraf.

Tilsigtet anvendelse omfatter også overholdelse af sikkerhedsforskrifterne og monteringsvejledningen samt driftsanvisningerne i brugsanvisningen.

Personer, der betjener og vedligeholder maskinen, skal være fortrolige med denne og være informeret om mulige farer.

Derudover skal de gældende ulykkesforebyggende forskrifter overholdes meget nøje.

Andre, generelle regler inden for arbejdsmedicinske og sikkerhedstekniske områder skal overholdes.

Hvis der foretages ændringer på maskinen, bortfalder producentens ansvar for deraf følgende skader.

Maskinen må kun bruges med originale dele og originalt tilbehør fra producenten.

Vær opmærksom på, at vores apparater ikke er konstrueret til erhvervmæssig, håndværkmæssig eller industriel brug. Vi fraskriver os ansvaret, hvis apparatet bruges i erhvervs-, håndværks- eller industrivirksomheder samt til lignende arbejde.

5. Generelle sikkerhedshenvisninger

I denne brugsanvisning er de steder, der vedrører sikkerheden, forsynet med dette symbol:

Desuden indeholder brugsanvisningen andre vigtige tekstpassager, der er mærket med "PAS PÅ!".

Pas på!

Ved brug af maskinen skal bestemte sikkerhedsforanstaltninger overholdes for at forhindre kvæstelser og skader. Læs derfor denne brugsanvisning/sikkerhedsanvisningerne omhyggeligt igennem. Udleveres maskinen til andre personer, bedes også denne betjeningsvejledning/sikkerhedsanvisningerne udleveres. Vi fraskriver os ethvert ansvar for ulykker eller skader, der måtte opstå som følge af tilsidesættelse af denne brugsanvisning og sikkerhedsforskrifterne.

FARE

Tilsidesættelse af denne anvisning kan medføre livsfare eller fare for livsfarlige kvæstelser.

ADVARSEL

Tilsidesættelse af denne anvisning kan medføre livsfare eller fare for alvorlige kvæstelser.

FORSIGTIG

Tilsidesættelse af denne anvisning kan medføre fare for mindre til middelsvære kvæstelser.

BEMÆRK!

Tilsidesættelse af denne anvisning kan medføre fare for beskadigelse af motoren eller andre objekter.

- Lær maskinen at kende.
- Læs brugsanvisningen omhyggeligt, og sørg for at forstå indholdet samt alle de mærkater, der er anbragt på maskinen.

- Sørg for at blive fortrolig med anvendelsesområdet og maskinens begrænsninger samt særlige farekilder.
- Sørg for at lære betjeningselementerne og deres funktion at kende.
- Sørg for at vide, hvordan maskinen stoppes, og hvordan betjeningselementerne deaktiveres hurtigst muligt.
- Forsøg ikke at bruge maskinen uden at kende motorens nøjagtige funktionsmåde og vedligeholdelseskrav, og hvordan man undgår ulykker med personskader og/eller materielle skader.
- Andre personer, især børn, skal holdes på afstand af arbejdsområdet.

Arbejdsområde

- Maskinen må aldrig startes eller betjenes i lukkede rum. Udstødningsskasserne er farlige, fordi de indeholder den lugtfri og dødbringende gas kulilte. Maskinen må kun benyttes i godt ventilerede udendørs områder.
- Maskinen må aldrig benyttes under dårlige sigtbarheds- eller lysforhold.

Personlig sikkerhed

- Brug ikke maskinen, hvis du har indtaget narkotika, alkohol eller medicin, der påvirker din evne til at betjene maskinen korrekt.
- Benyt egnet beklædning. Bær lange bukser, støvler og handsker.
- Undlad at benytte løstsiddende tøj, shorts eller smykker af nogen som helst art. Langt hår skal bindes op, så det ikke når længere end til skulderen. Hold hår, tøj og handsker på afstand af bevægelige dele. Løstsiddende tøj, smykker eller langt hår kan blive viklet ind i bevægelige dele. Kontrollér maskinen inden start.
- Lad beskyttelsesskærmene sidde, og se til, at de er i god stand.
- Kontrollér, at alle møtrikker, skruer mv. er spændt ordentligt fast.
- Brug aldrig maskinen, hvis den kræver reparation eller er i dårlig mekanisk forfatning. Udskift beskadigede, manglende eller defekte dele inden afbenyttelse.
- Kontrollér maskinen for benzinskader.
- Sørg for at holde den i funktionel stand. Undlad at bruge maskinen, hvis motoren ikke kan tændes og slukkes via den pågældende kontakt.
- En benzindrevet maskine, som ikke kan styres via motorkontakten, er farlig og skal udskiftes.

- Inden maskinen startes, skal du gøre det til en vane at kontrollere, at skruetrækkere og nøgler er fjernet fra maskinens område. Skruetrækkere eller nøgler, som stadig måtte befinde sig i en roterende maskindiel, kan medføre personskader.
- Vær opmærksom, vær agtpågivende på, hvad du gør, og brug altid din sunde fornuft, når du arbejder med maskinen. Gab ikke over for meget.
- Undlad at bruge maskinen, hvis du går i bare fødder, bærer sandaler eller lignende let fodtøj. Bær sikkerhedssko, der beskytter fødderne, og stå ekstra stabilt på glatte overflader.
- Sørg altid for god stabilitet og ligevægt. På denne måde kan du bedre kontrollere maskinen i uventede situationer.
- Undgå at starte maskinen ved et uheld. Kontrollér, at motorkontakten er slukket, inden maskinen transporteres, eller inden der skal udføres vedligeholdelsesarbejde på maskinen. Transport af eller vedligeholdelsesarbejde på maskinen kan medføre ulykker, hvis kontakten er slået til.

Sikkerhed ved omgang med benzin

- Benzin er meget brændbar, og væskens gasser kan eksplodere, hvis de bliver antændt.
- Husk at træffe sikkerhedsforholdsforanstaltninger, når der arbejdes med benzin, for at reducere risikoen for alvorlig personskade.
- Der må kun benyttes egnede benzindunke i forbindelse med fyldning eller aftapning af tanken.
- Sådant arbejde skal udføres i rene, godt ventilerede udendørs områder.
- Rygning er forbudt. Lad ikke gnister, åben ild eller andre antændingskilder komme i nærheden, når du påfylder benzin eller arbejder med maskinen.
- Fyld aldrig tanken indendørs. Hold jordede, elektrisk ledende genstande såsom værktøjer på afstand af blottede elektriske dele og kabler for at undgå dannelse af gnister eller lysbuer. Herved risikerer man at antænde benzingasser.
- Stands altid motoren, og lad den køle af, inden benzintanken fyldes. Fjern aldrig tankdækslet, og fyld aldrig tanken, mens motoren kører, eller mens motoren er varm.
- Maskinen må ikke benyttes, hvis der findes kendte lækager i benzinsystemet. Løs langsomt tankdækslet for at tage eventuelt tryk af tanken. Tanken må aldrig overfyldes (der må aldrig stå benzin højere end den afmærkede maks. påfyldningsgrænse). Benzintanken skal altid lukkes forsvarligt igen med tankdækslet, og spildt benzin skal tørres op.

- Maskinen må aldrig benyttes, hvis tankdækslet ikke er skruet forsvarligt fast. Undgå antændingskilder i nærheden af spildt benzin. I tilfælde af spildt benzin må man ikke forsøge at starte maskinen. Fjern maskinen fra området med spildt benzin, og sørg for, at der ikke kan opstå antændelseskilder, indtil benziggasserne er fordampet.
- Opbevar benzin i dunke, der er særligt beregnet til dette formål.
- Benzin skal opbevares i et køligt, godt ventileret område på afstand af gnister og åben ild eller andre antændingskilder. Opbevar aldrig benzin eller maskinen med fyldt tank i bygninger, hvor benzin kan komme i kontakt med gnister, åbne flammer eller andre antændingskilder såsom vandvarmere, ovne, tørretumblere eller lignende.
- Lad motoren køle af, inden maskinen stilles til opbevaring i et lukket område.

Batterisikkerhed

- For at undgå gnistdannelse fra kortslutninger, skal man altid frakoble det negative (-) kabel fra batteriet først og tilslutte det til sidst.
- Der må aldrig ryges, når der arbejdes med batteriet. Hold gnister, åbne flammer og andre varmekilder på afstand af batteriet.
- Der skal udvises særlig forsigtighed ved brug af startkabler. Se de pågældende anvisninger for at undgå skader på apparatet (især må starteren betjenes i maks. 10 sekunder).
- Batteriet må aldrig åbnes og ikke falde på gulvet.
- Oplad altid batteriet i et lukket, godt ventileret område, der er tørt og beskyttet mod vejr og vind.
- Undgå at kortslutte batteriets tilslutninger.
- Deforme eller defekte (lækkende) batterier må ikke anvendes og skal udskiftes og bortskaffes på en miljøvenlig måde. Overhold de landespecifikke forskrifter.
- Der kan lække væske fra defekte batterier. Undgå kontakt! Ved tilfældig kontakt skal der skylles efter med vand. Hvis man får væske i øjnene, skal man søge yderligere lægehjælp. Udslip af batterivæske kan forårsage hudirritation, forbrænding og kemisk ætsning.
- Undersøg med jævne mellemrum tilslutningskablerne på batteriet visuelt for skader. Få beskadigede kabler udskiftet af en fagmand.
- Sikringerne må aldrig kortsluttes. Brug aldrig sikringer med andre værdier end den specificerede værdi (ampere).

Anvendelse og pleje af maskinen

- Løft aldrig maskinen, og bær den aldrig, mens motoren kører.
- Undlad at bruge vold under håndtering af maskinen.
- Brug den rigtige maskine til det pågældende anvendelsesformål. Den rigtige maskine vil bedre og mere sikkert kunne udføre de arbejdsopgaver, den er konstrueret til.
- Man må aldrig ændre indstillingen af motorens hastighedsregulator, og ej heller overgasse den. Hastighedsregulatoren kontrollerer motorens maks. hastighed ved maks. sikkerhed.
- Hold hænder og fødder på afstand af roterende dele.
- Undgå kontakt med varm benzin, olie, udstødningsgas og varme overflader. Undlad at røre ved motoren eller udstødningslyddæmperen. Disse dele bliver særdeles varme under brug. De er stadig varme i et stykke tid efter, at maskinen er slukket.
- Lad motoren afkøle, før der udføres vedligeholdelses- eller indstillingsarbejde på den.
- Hvis maskinen begynder at afgive usædvanlige lyde eller vibrationer, skal man straks slukke for motoren, fjerne tændrørskablet og søge at lokalisere årsagen. Usædvanlige lyde eller vibrationer er som regel tegn på fejl.
- Brug kun påmonterings- og tilbehørsdele, der er godkendt af producenten. Tilside sættelse kan medføre personskafer.
- Vedligehold maskinen. Kontrollér dem for fejljustering eller blokering af bevægelige dele, skader på dele og andre forhold, der kan påvirke maskinens funktion. Hvis man konstaterer skader, skal man få maskinen repareret, inden den atter tages i brug. Mange ulykker skyldes dårligt vedligeholdt udstyr.
- Hold motoren og udstødningslyddæmperen fri for græs, blade, overskydende smøremiddel eller kulstofaflejringer for at reducere risikoen for brand.
- Maskinen må aldrig overhældes eller sprøjtes med vand eller andre væsker.
- Hold håndtag tørre, rene og fri for smådele.
- Rengør maskinen efter hver brug.
- Følg de gældende bortskaffelsesretningslinjer for benzin, olie mv. for at beskytte miljøet.
- Den slukkede maskine skal opbevares utilgængeligt for børn, og personer, der ikke er bekendt med maskinen eller denne brugsanvisning, må ikke bruge maskinen. Maskinen er farlig i hænderne på ikke-instruerede brugere.

Service

- Inden rengøring, reparation, inspektion eller indstillingsarbejde skal man slukke for motoren og sikre sig, at alle bevægelige dele er helt standset.
- Kontrollér altid, at gashåndtaget er i pos. "off". Frakobl tændrørskablet, og hold det på afstand af tændrøret for at undgå utilsigtet start.
- Få maskinen serviceret af kvalificerede medarbejdere. Brug kun originale reservedele. Dette sikrer, at maskinen også fremover er sikker at benytte.

Restrisici

Maskinen er bygget efter det aktuelle tekniske niveau og de anerkendte sikkerhedstekniske regler. Alligevel kan der være restrisici under driften. Restrisici kan reduceres til et minimum, hvis "Sikkerhedsforskrifterne" og "Tilsigtet Brug" samt brugsanvisningen overholdes.

- Hold hænderne væk fra arbejdsområdet, når maskinen er i drift.
- Undersøg omhyggeligt det område, hvor der skal arbejdes, og hold arbejdsområdet rent og fri for snavs for at forhindre snublefare. Der skal altid arbejdes på plan, glat jord.
- Under montering, installation, drift, vedligeholdelse, reparation eller transport må du aldrig placere nogen del af din krop i en position, hvor den kunne være i fare, hvis der skulle opstå bevægelser.
- Forlad aldrig operatørpladsen, mens motoren kører.
- Hold altid fast i apparatet med begge hænder under arbejdet. Hold altid godt fast i styrestangen.
- Vær særlig forsigtig, når du bruger bakgearet, eller trækker maskinen ind mod dig selv.
- Vær særlig forsigtig, når der arbejdes på grusstier, fortove eller veje, eller når sådanne krydses. Vær altid opmærksom på skjulte farer og trafikken.

Advarsel! Dette elværktøj fremstiller et elektromagnetisk felt under driften. Dette felt kan under bestemte omstændigheder forringe aktive eller passive medicinske implantater. For at forringe faren for alvorlige kvæstelser eller kvæstelser med døden til følge anbefales det personer med medicinske implantater at gå til læge og kontakte producenten af det medicinske implantat, før elværktøjet betjenes.

6. Tekniske data

Gear	3 fremadgear/1 bakgear
Forlæns hastighed	2,5 - 4,3 km/t
Baglæns hastighed	2,5 km/t
Total maskinbredde	106 cm
Fejebredde	100 cm
Børstediameter	350 mm
Børstehastighed	5 trin / 180 - 350 min ⁻¹
Børstevinkel	-25° / +25°
Vægt	82 kg
Drev:	
Motorstype	4-takt-motor
Slagvolumen	173 ccm ³
Dækstørrelse drivhjul	13"x5.00-6
Dækstørrelse støttehjul	4"x2.6-2.8
Belastningshastighed	2800 min ⁻¹ .
Maks. omdrejningstal	2900 min ⁻¹ .
Hældningsgradient	maks. 20°
Motorstarter	Startsnor / E-starter
Ydelse	3,6 kW / 4,9 PS
Brændstof	Almindelig blyfri benzin maks. 10% bioethanol
Tankindhold brændstof maks.	1 l
Påkrævet motorolie	SAE 10W-30 / 10W-40
Tankindhold olie maks.	0,6 l
Batterispænding	12 V
Batterikapacitet	5Ah
Batteritype	Blysyre

Forbehold for tekniske ændringer!

Støj og vibration

De angivne støjemissionsværdier er bestemt i overensstemmelse med EN ISO 3744 for lydeffekt el. EN ISO 11201 for lydtryk.

Støj kan have alvorlig indvirkning på helbredet. Hvis maskinstøjen overstiger 85 dB, skal du bruge et egnet høreværn.

Støjværdier:

Lydtryksniveau L_{pA}	74,4 dB
Usikkerhed K_{pA}	2,5 dB
Lydeffektniveau L_{WA}	98 dB

Vibrationsparametre:

Vibration styrestang højre A_{Hv}	7,127 m/s ²
Vibration styrestang venstre A_{Hv}	5,577 m/s ²
Måleusikkerhed K_{pA}	1,5 m/s ²

De angivne lydverdier er målt iht. en standardiseret testproces og kan bruges til at sammenligne forskellige værktøjer med hinanden.

Derudover er disse værdier egnet til på forhånd at kunne estimere belastningerne for brugeren forårsaget af lyd.

⚠ ADVARSEL

Svingningsemissionstallet kan afvige fra den angivne værdi under faktisk brug, afhængigt af, hvordan apparatet bruges.

Forsøg at holde vibrationsbelastningen så lav som mulig. Brug af handsker, når værktøjet er i brug, og begrænsning af arbejdstiden er eksempler på foranstaltninger, der kan træffes for at reducere vibrationsbelastningen. I denne forbindelse skal der tages højde for alle dele af driftscyklussen (f.eks. tider, hvor apparatet er slukket, og tider, hvor det godt nok er tændt, men hvor det kører uden belastning).

Advarsel!

På grund af vibrationerne kan længere tids brug medføre dårligt blodomløb i hænderne hos brugeren (Raynauds syndrom).

Raynauds syndrom er en sygdom i blodkarrene, hvor blodkarrene i fingre og tæer pludseligt kræmper sammen. De pågældende områder forsynes ikke tilstrækkeligt med blod og ser derfor ekstremt blege ud. Hyppig brug af vibrerende maskiner kan ved personer med nedsat blodomløb (f.eks. rygere, diabetikere) medføre ødelæggelse af nervebanerne.

Hvis du observerer usædvanlig nedsat funktion, indstil straks arbejdet, og opsøg læge.

Overhold følgende anvisninger for at reducere faren:

- Hold kroppen og navnlig hænderne varme, hvis det er koldt udenfor.
- Hold regelmæssige pauser, og bevæg hænderne for at sætte gang i blodomløbet.
- Sørg for minimal vibration ved regelmæssigt at vedligeholde maskinen og dens faste dele.

Begræns støj udvikling og vibrationer til et minimum!

7. Udpakning

- Åbn emballagen, og tag forsigtigt produktet ud.
- Fjern emballeringsmaterialet samt emballage-/transportsikringer (hvis sådanne findes).
- Kontrollér, om leveringsomfanget er fuldstændigt.
- Kontrollér produktet og tilbehørsdelene for transportskader. Informér straks transportfirmaet i tilfælde af reklamation. Senere reklamationer anerkendes ikke.
- Opbevar så vidt muligt emballagen frem til udløbet af garantiperioden.
- Gør dig fortrolig med produktet ved at læse brugsanvisningen, før arbejdet påbegyndes.
- Tilbehør samt slid- og reservedele må kun være originale dele. Reservedele fås hos faghandlen.
- Husk, at bestillinger skal være forsynet med artikelnumre samt type og fremstillingsår for produktet.

⚠ ADVARSEL!

Produktet og emballeringsmaterialet er ikke legetøj! Børn må ikke lege med plastposer, folie og smådele! Fare for slugning og kvælning!

8. Montering

Fejemaskinen er ikke færdigmonteret ved levering fra fabrikken. Der kræves mindst 2 personer til at samle den!

Skruerne og møtrikkerne er allerede delvist formonteret og findes på de pågældende dele.

8.1 Montering af sneblad og opsamlingsbeholder

Monteringen af snebladet og opsamlingsbeholderen er beskrevet i separate monteringsvejledninger.

8.2 Montering af gearvælger (12) (fig. 4)

1. Fastgør gearvælgeren (12) med de vedlagte sekskantskruer (12a) (M6 x 22 mm) og de selvlåsende møtrikker (12b) (SW10).

8.3 Montering af styrehåndtag (16) (fig. 5)

1. Sæt styrehåndtaget (16) på fastgørelsesboltene (16b) på maskinen.
2. Spænd derefter de fire selvlåsende møtrikker M10 (16a) (SW15) fast.

8.4 Montering af drejestang (15) (fig. 6)

1. Sæt underlagsskiven (15c), fjederen (15b) og den anden underlagsskive (15c) på gevindstiften (15a).
2. Skub drejestangen (15) gennem åbningen.
3. Tryk drejestangen (15) på gevindstiften (15a), og skru den selvlåsende møtrik M10 (15d) (SW15) fast.

8.5 Montering af beskyttelsespladen (7) (fig. 7)

1. Anbring beskyttelsespladen (7) på venstre og højre side af fejmaskinen.
2. Fastgør beskyttelsespladen (7) med en stjerne-skruestrækker, de medfølgende skruer (7a) (M8 x 12 mm) og de selvlåsende møtrikker (7b) (M8) (SW13).

8.6 Montering af børstevalser (8) (fig. 3, 8)

1. På den ene side af børsteakslen (8a) fjernes den formonterede møtrik (M10), fjederringen, spændeskiven (8c) og formasken (8b).
2. Sæt derefter børstevalsen (8) på børsteakslen (8a). Sørg for, at noten i børstevalsen (8) stemmer overens med knasten på drivenheden.
3. Skub børsteakslen (8a) gennem drivenheden.
4. Sæt den anden børstevalse (8) på børsteakslen (8a). Sørg for, at noten i børstevalsen (8) stemmer overens med knasten på drivenheden.

5. Sæt formasken (8b), spændeskiven (8c) og fjederringen på børsteakslen (8a).
6. Skru møtrikken (M10) (SW16) på, og spænd den fast, samtidigt med at møtrikken (M10) (SW17) kontres på den modsatte side.

8.7 Tilslutning af E-start (fig. 7a)

1. For at kunne benytte E-starten skal de to tilslutninger forbindes med hinanden.

9. Før ibrugtagning

⚠ Pas på!

Skal absolut monteres fuldstændigt, inden maskinen tages i brug!

⚠ ADVARSEL!

Sundhedsfare!

Indånding af benzin-/smøreoliedampe og udstødningsgasser kan forårsage alvorlige sundhedsskader, bevidstløshed og i ekstreme tilfælde dødsfald.

- Indånd ikke benzin-/smøreoliedampe og udstødningsgasser.
- Brug kun produktet udendørs.

BEMÆRK!

Produktbeskadigelse

Hvis produktet bruges uden eller med for lidt motor- og transmissionsolie, kan det medføre motorskader.

- Påfyld benzin og olie før ibrugtagning. Produktet leveres uden motor- og transmissionsolie.

BEMÆRK!

Miljøskader!

Spildt olie kan forurene miljøet permanent. Væsken er meget giftig og kan hurtigt forårsage vandforurening.

- Påfyld/aftøm kun olie på jævne, asfalterede overflader.
- Brug en påfyldningsstuds eller en tragt.
- Saml den aftappede olie op i en egnet beholder.
- Tør straks spildt olie omhyggeligt op, og bortskaf kluden i henhold til de lokale bestemmelser.
- Bortskaf olien i henhold til de lokale bestemmelser.

BEMÆRK!

Fare for beskadigelse!

Hvis der anvendes forkert opbevarer eller ikke aftappet brændstof, kan karburatoren blive tilstoppet, eller motorens funktion kan blive forringet.

- Kom nødvendigvis brændstof i en lufttæt beholder, og opbevar denne mørkt og køligt.

9.1 Påfyldning af motorolie (fig. 9)

△ Pas på!

Maskinen leveres uden motorolie. Påfyld derfor ubetinget olie, før maskinen tages i brug. Brug multigrade-olie (SAE 10W-30 eller SAE 10W-40 (afhængigt af driftstemperaturen)).

Kontrollér olieniveauet med jævne mellemrum før hver ibrugtagning. For lavt olieniveau kan beskadige motoren.

1. Stil maskinen på en plan og jævn overflade.
2. Skru oliepinden (13) ud.
3. Fyld tanken med motorolie ved hjælp af en tragt (medfølger ikke). Vær opmærksom på den maksimale påfyldningsmængde på 600 ml. Fyld forsigtigt olie på op til påfyldningsstudsens underkant.
4. Tør oliepinden (13) af med en ren, fnugfri klud.
5. Sæt oliepinden (13) i igen, og kontrollér olieniveauet uden at skrue pinden fast.
6. Olieniveauet skal altid stå inden for den midterste markering på oliepinden.
7. Hvis olieniveauet er for lavt, skal der påfyldes den anbefalede mængde olie (maks. 600 ml).
8. Skru derefter oliepinden (13) i igen.

9.2 Påfyldning af benzin (fig. 10)

△ Pas på!

Maskinen leveres uden benzin. Påfyld derfor altid benzin, før maskinen tages i brug.

1. Rengør området omkring påfyldningshullet. Urenheder i tanken medfører driftsforstyrrelser.
2. Åbn forsigtigt tankdækslet (20), så et evt. overtryk kan slippe ud.
3. Fyld tanken med benzin (Super E10) ved hjælp af en tragt (medfølger ikke). Vær opmærksom på den maksimale påfyldningsmængde på 1 liter. Påfyld forsigtigt benzin op til påfyldningsstudsens underkant.
4. Luk tankdækslet (20) igen. Kontrollér, at tankdækslet slutter tæt.
5. Rengør tankdækslet (20) og området omkring det.
6. Kontrollér tanken og brændstofledningerne for utætheder.
7. Gå mindst tre meter væk fra tankningsstedet, før motoren startes.

Brug ikke benzin, som allerede har været i brug, og som er tilsmudset. Sørg for, at der ikke kommer smuds og vand i benzintanken.

9.3 Kontrol af dæktryk

Kontrollér dæktrykket med jævne mellemrum. Lang standtid og sollys fremmer hurtig ældning af dækkene.

- Anbefalet dæktryk i drivhjulene: 1,38 bar
- Anbefalet dæktryk i støttehjulet: 3,1 bar

Bemærk: Hvis man konstaterer, at dækkene eller hjulene er beskadiget, skal man kontakte kundeservice eller et professionelt værksted.

Kontrol inden betjening

- Kontrollér alle sider af motoren for olie- eller benzinlækage.
- Kontrollér motorolieniveauet.
- Kontrollér brændstofniveauet – tanken skal være mindst halvt fuld.
- Kontrollér luftfilterets tilstand.
- Kontrollér brændstofledningernes tilstand.
- Vær opmærksom på tegn på skader.
- Kontrollér, at alle beskyttelsesafskærmninger er monteret, og at alle skruer, møtrikker og bolte er spændt fast.

10. Drift af fejmaskinen

10.1 Indstilling af styrestangshøjden (fig. 12)

1. Indstil styrestangen (16) i en for dig behagelig arbejds højde (3 trin).
2. Brug grebet (19) på undersiden af styrestangen (16).
3. Lad grebet (19) gå hørbart i indgreb igen.

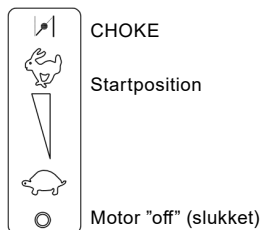

10.2 Start af motoren (fig. 1, 11)

Kontrollér benzin- og motorolieniveauet før hver start (se afsnit 9.1 og 9.2). Kontrollér, at tændrørshætten (4) er tilsluttet til tændrøret (4a).

1. Stil gashåndtaget (18) i pos. CHOKE, når motoren er kold. Choke er ikke nødvendigt, når motoren er varm.
2. Tryk 1 til 4x på primerpumpen (22) afhængigt af temperaturen (se mærkat på luftfilteret).

3. Start motoren med trækstarteren (14). Dette gøres ved at trække grebet ca. 10-15 cm ud (indtil der mærkes en modstand). Og træk derefter hårdt i ét ryk. Skulle motoren ikke starte, trækker man endnu en gang i trækstarteren (14).
4. Pga. et beskyttelseskjold på motoren kan der opstå en smule røg, når maskinen bruges første gang. Dette er en normal fremgangsmåde.
5. Hvis motoren begynder at køre, skal man langsomt sætte gashåndtaget (18) i startposition.
6. Når motoren er blevet varm, stiller man gashåndtaget (18) på den ønskede hastighed - maks. hastighed: Hare og laveste hastighedstrin: Skildpadde).

10.3 Start af motor med E-start (fig. 11)

Kontrollér benzin- og motorolieniveauet før hver start (se afsnit 9.1 og 9.2). Kontrollér, at tændrørshætten (4) er tilsluttet til tændrøret (4a).

1. Stil gashåndtaget (18) i startposition.
2. For at starte maskinen skal man sætte tændingsnøglen (23) i tændingslåsen under grebet og trykke på den.
3. Hold tændingsnøglen (23) inde, indtil motoren starter, og slip den derefter.
4. Stil gashåndtaget (18) på den ønskede hastighed - maks. hastighed: Hare og laveste hastighedstrin: Skildpadde).

Bemærk: Hvis motorstart med E-start ikke fungerer, skal man oplade batteriet (25) med den medfølgende oplader (26) (se side 11.6).

10.4 Slukning af motoren (fig. 1, 11)

1. Man stopper motoren ved at stille gashåndtaget (18) på "Motor off" (slukket) og slippe de to koblingsgreb (18, 1). Vent, til børsterne er helt stoppet.
2. Fjern tændrørshætten (4) fra tændrøret (4a) for at undgå en utilsigtet start af motoren.
3. Tag tændingsnøglen (23) ud, og opbevar den forsvarligt.

10.5 Højdejustering af børster (fig. 12)

Børsterne er indstillet optimalt, når de flyttes ca. 1,5-2 cm ned fra kontaktpunktet med jorden.

Indstil børsterne til den ønskede højde ved hjælp af håndsvinget (5).

1. Løsn stjernegrebsmøtrikken (5a).
2. Drej håndsvinget (5) imod urets retning for at flytte børsten nedad. Drej håndsvinget (5) i urets retning for at flytte børsten opad.

3. Spænd stjernegrebsmøtrikken (5a) til for at fastlåse håndsvinget (5).

Pas på! En for dyb indstilling medfører overbelastning af drevene og kraftig slitage.

10.6 Ændring af børstevinkel (fig. 1)

Børsterne kan drejes 25 grader til højre og venstre.

1. Løft drejestangen (15) ud af låsen.
2. Skub drejestangen (15) fremad for at dreje børsterne til venstre.
3. Træk drejestangen (15) tilbage for at dreje børsterne til højre.
4. Slip drejestangen (15) igen, så den går i indgreb.

Bemærk: Det er ikke muligt at dreje børsterne, når opsamlingsbeholderen er monteret.

10.7 Køredrev (fig. 11)

1. Vælg et gear og kørselsretningen.
2. Tryk på køredrevets (18) koblingshåndtag, og maskinen begynder at bevæge sig.
3. Slip køredrevets (18) koblingshåndtag for at stoppe maskinen.

Pas på! Så længe køredrevets (18) koblingshåndtag er aktiveret, må der ikke skiftes gear. Dette kan medføre alvorlige gearskader!

10.8 Koblingshåndtag for børstedrev (1) (fig. 1, 11)

1. Tryk børstedrevets (1) koblingshåndtag ned for at starte børsterne.
2. Slip børstedrevets (1) koblingshåndtag ned for at stoppe børsterne.

10.9 Børstehastighed (fig. 1, 11)

1. Aktiver spærreknappen (3a) på børstehastighedsgrebet (3), og tryk det fremad for at øge børsternes hastighed.
2. Aktiver spærreknappen (3a) på børstehastighedsgrebet (3), og træk det tilbage for at reducere børstehastigheden.

Pas på! Foretag kun denne indstilling, mens børsten kører!

11. Vedligeholdelse og rengøring

△ ADVARSEL!

Fare for tilskadecomst og forbrænding!

Produktet kan starte uventet og derved medføre personskader. Endvidere kan temperaturen stige til 80 °C eller mere.

- Sluk motoren inden enhver form for rengørings- og vedligeholdelsesarbejde.

- Lad motoren køle af.
- Tag tændrørskablet af tændrøret, og fjern tændingsnøglen.

BEMÆRK!

Fare for beskadigelse!

Hvis der trænger vand ind i huset, kan der opstå motorskader. Endvidere kan strålen fra en højtryksrenser beskadige dele af produktet.

- Rengør produktet med en klud, børste etc.
- Undlad at nedsænke produktet i vand eller andre væsker, og sprøjt ikke på det med en højtryksrenser.

BEMÆRK!

Miljøskader!

Spildt olie kan forurene miljøet permanent. Væsken er meget giftig og kan hurtigt forårsage vandforurening.

- Påfyld/aftøm kun olie på jævne, asfalterede overflader.
- Brug en påfyldningsstuds eller en trag.
- Saml den aftappede olie op i en egnet beholder.
- Tør straks spildt olie omhyggeligt op, og bortskaf kluden i henhold til de lokale bestemmelser.
- Bortskaf olien i henhold til de lokale bestemmelser.

Vedligeholdelsesplan	
Kontrol af vedligeholdelse	Interval
Løse skruer	Før ibrugtagning
Kontrol mhp. beskadigelser	Før ibrugtagning
Kontrol af brændstoftank mhp. tæthed	Før ibrugtagning
Kontrol af dæktryk	Før ibrugtagning
Rengøring af maskine	Efter ibrugtagning
Rengør tændrør	Før hver 50 driftstimer
Rengør luftfilter	Efter 10 driftstimer
Kontrol af olieniveau	Før hver 25 driftstimer
Olieskift	1x årligt

11.1 Kontrol af olieniveauet (fig. 9)

1. Gør som beskrevet under 9.1.

11.1.1 Olieskift (fig. 9, 14)

Skift motorolie efter de første 20 driftstimer; derefter for hver 50 timer eller en gang årligt.

Motoren bør være driftsvarm og slukket, når motorolien skiftes.

Brug kun motorolie (SAE 30 eller 10W-30).

1. Stil maskinen på en plan og jævn overflade.
2. Anbring en passende opsamlingsbeholder under olieaftapningsskruen (11).
3. Brug en gaffelnøgle SW 13 mm (indgår ikke i leveringsomfanget) til at åbne olieaftapningsskruen (11) og aftappe motorolien.
4. Når al motorolien er aftappet fuldstændigt, kan olieaftapningsskruen (11) skrues fast igen.
5. Skru derefter oliepipinden (13) ud imod urets retning.
6. Påfyld frisk motorolie, og kontrollér olieniveauet (se 9.1).
7. Skru derefter oliepipinden (13) ind igen i urets retning.

11.2 Vedligeholdelse af luftfilter (fig. 1, 15)

△FARE!

Fare for brand og eksplosion!

Ved forkert rengøring kan brændstof antændes og i givet fald eksplodere. Dette medfører alvorlige forbrændinger eller dødsfald.

- Rengør luftfilteret ved at banke mod det eller gennemblæse det med trykluft.
- Rengør aldrig luftfilteret med benzin eller brændbare opløsningsmidler.

BEMÆRK!

Fare for beskadigelse!

Hvis motoren kører uden monteret filterelementet, kan det forårsage motorskade.

- Lad aldrig motoren køre uden monteret luftfilterelement.

En snavset luftfilterindsats forringer motoreffekten, fordi karburatoren forsynes med for lidt luft. Regelmæssig kontrol er derfor nødvendig.

Luftfilteret bør kontrolleres hver 10. driftstime og rengøres efter behov.

1. Tag luftfilterlåget (21) af.
2. Kontrollér luftfilterlåget (21) for huller eller revner. Udskift et eventuelt beskadiget element.
3. Tør snavs af indersiden af filterhuset med en ren, fugtig klud. Sørg for, at der ikke kommer smuds i åbningen. Sæt luftfilterlåget (21) på filterhuset igen, mens filterrengøringen finder sted.
4. Tag filteret (21a) af. Kontrollér den for beskadigelser, og udskift den om nødvendigt.

5. Blæs filteret (21a) ud med trykluft, indefra og ud. Man må ikke forsøge at gnide smudset af filtret (21a). Dette kan medføre skader.
6. Indsæt et rent filter (21a) igen.
7. Sæt luftfilterlåget (21) på.

⚠ **PAS PÅ:** Lad aldrig lade motoren køre uden eller med beskadiget luftfilterindsats. Herved kan der komme smuds i motoren, hvilket kan forårsage motorskader. Producentgarantien bortfalder.

11.3 Vedligeholdelse af tændrør (fig. 1, 16)

Kontrollér tændrøret første gang for snavs efter 10 driftstimer og rengør det i givet fald med en kobbertrådbørste. Udskift derefter tændrøret for hver 50 driftstimer ved behov.

1. Fjern tændrørshætten (4) med en roterende bevægelse.
2. Fjern tændrøret (4a) med en tændrørnøgle (medfølger ikke).
3. Rengør evt. tændrøret (4a) med en kobbertrådbørste.
4. Indstil afstanden på 0,75 mm (0,030") vha. en bladsøger.
5. Anbring tændrøret (4a) igen og sørg for, at dette ikke spændes alt for meget.

11.4 Aftapning af brændstof med benzinudsugningspumpe

Ved opbevaring i længere perioder skal brændstoffet aftappes.

⚠ ADVARSEL!

Sundhedsfare!

Indånding af brændstof-/smøreoliedampe og udstødningsgasser kan forårsage alvorlige sundhedsskader, bevidstløshed og i ekstreme tilfælde dødsfald.

- Indånd ikke brændstof-/smøreoliedampe og udstødningsgasser.
 - Tømning af brændstof må kun udføres udendørs.
1. Hold en opsamlingsbeholder under benzinopsugningspumpens slange (medfølger ikke).
 2. Skru tankdækslet (20) af, og fjern det.
 3. Skub benzinudsugningspumpens slange ned i brændstofftanken, og aftap alt brændstof vha. benzinudsugningspumpen.
 4. Skru tankdækslet (20) fast igen.

11.5 Udskiftning af kilerem

Kileremmen må kun afmonteres og udskiftes af vores kundeservice.

11.6 Opladning af batteri (25) (fig. 11)

Batteriet (25) oplades automatisk under drift. Imidlertid kan hyppige starter gøre det nødvendigt at oplade batteriet (25) med den medfølgende oplader (26):

1. Sæt hanstikket ind i ladestikket (24) og opladeren (26) i en stikkontakt på 230V~/50Hz.
2. Oplad batteriet i min. 5 timer.

11.7 Afmontering af batteriet (25)

Batteriet må kun afmonteres og udskiftes af vores kundeservice.

Sørg for, at batterier er beskyttet mod uautoriseret brug (f.eks. af børn).

Oplad batteriet (25) 1-2 gange i løbet af vinteren for at sikre, at den fulde ladekapacitet opretholdes. Ved forkert opbevaring kan batteriet (25) blive beskadiget. I så fald bortfalder garantien.

12. Reparation og bestilling af reservedele

Kontrollér efter reparation eller vedligeholdelse, om alle sikkerhedstekniske dele er anbragt og befinder sig i korrekt stand. Opbevar dele, der er forbundet med tilskadekomst, utilgængeligt for andre personer og børn.

Bemærk: Iht. produktansvarsloven fraskriver vi os ansvaret for skader, der skyldes forkert reparation eller brug af ikke-originale reservedele.

Kontakt en kundeservice eller en autoriseret fagmand. Det samme gælder også for tilbehørsdele.

Reservedele og tilbehør fås hos vores service-center. Dette gøres ved at scanne QR-koden på forsiden.

Vigtig henvisning ifm. reparation:

Ved returnering af maskinen til reparation skal man være opmærksom på, at maskinen af sikkerhedsmæssige årsager er tømt for olie- og brændstof, før den sendes til servicestationen.

12.1 Bestilling af reservedele

Husk at angive følgende oplysninger, når der bestilles reservedele:

- Modelbetegnelse
- Artikelnummer
- Data på mærkepladen

Reservedele/tilbehør

Børste - artikel-nr.:	5908703036
Sneblad - artikel-nr.:	5908703811
Opsamlingsbeholder - artikel-nr.:	5908703810
Batteri - artikel-nr.:	5908703027

12.2 Service-information

Vær opmærksom på, at følgende dele på dette produkt slides som følge af brug eller naturligt slid, og at der er brug for følgende dele som forbrugsmaterialer.

Sliddele*: Børster, kileremme, motorolie, tændrør, luftfilter, hjul, støttehjul, opsamlingsboks med gummiæbe, sneskær

* indgår ikke nødvendigvis i leveringsomfanget!

13. Transport

⚠ ADVARSEL!

Fare for tilskadekomst!

Utilsligtet og uventet start af produktet kan medføre personskader.

- Sluk motoren efter læsning, og tag tændrørsstikket ud af tændrøret, når motoren er kølet af.
- Tag tændingsnøglen ud af tændingslåsen.
- Produktet kan forårsage alvorlige knusningsskader på grund af sin egen vægt.

Lad motoren køle af, før den transporteres eller læsses for at undgå forbrændinger og brandfare.

⚠ Maskinen kan falde ned og forårsage (person)skader, hvis den ikke aflæsses korrekt.

Tøm brændstoftanken helt, når du transporterer maskinen over lange afstande.

Maskinen skal sikres på transportkøretøjet mod at rulle, glide eller vælte, og den skal desuden fastsurre.

14. Opbevaring

⚠ FARE!

Fare for brand og eksplosion!

Hvis produktet opbevares i nærheden af mulige antændelseskilder, kan der opstå brand eller eksplosion. Dette medfører alvorlige forbrændinger eller dødsfald.

- Fjern mulige antændelseskilder som f.eks. komfurer, varmtvandskedler med gas, gastørretumbler etc.

BEMÆRK!

Fare for beskadigelse!

Hvis produktet ikke opbevares korrekt, kan det medføre motorskader.

- Opbevar produktet beskyttet mod smuds, støv og fugt.

14.1 Opbevaring under længere driftspauser:

Hvis maskinen ikke skal benyttes i en periode på mere end 30 dage, skal man følge nedenstående trin for at forberede den til opbevaring.

1. Tøm benzintanken helt (se afsnit 10.4). Opbevares benzin, der indeholder ethanol eller MTBE, bliver ældet i løbet af 30 dage. Ældet benzin har et højt gummiindhold og kan således tilstoppe karburatoren og begrænse benzinforsyningen.
2. Start motoren, og lad den køre, til den stopper. Dette sikrer, at der ikke er mere benzin i karburatoren.
Herved forhindres det, at der kan dannes aflejringer i karburatoren, hvilket evt. kan beskadige motoren.
3. Lad motorolien løbe af motoren, mens den stadig er varm Påfyld frisk olie. (se afsnit 9.1.)
4. Tag tændrørskablet af.
5. Tag tændingsnøglen (23) ud af tændingslåsen, og opbevar den sikkert for at forhindre, at den kan blive brugt forkert og/eller uden tilladelse af børn eller andre personer.
6. Brug en ren klud til rengøring af maskinen.
7. Opbevar maskinen i opretstående position i en ren, tør bygning med god ventilation.

Opbevar produktet og dets tilbehør et mørkt, tørt og frostfrit sted, der skal være utilgængeligt for børn. Den optimale opbevaringstemperatur er mellem 5 og 30°C. Opbevar produktet i den originale emballage.

Tildæk maskinen for at beskytte det mod støv eller fugt. Opbevar brugsanvisningen sammen med maskinen.

15. Bortskaffelse og genanvendelse

Oplysninger om emballage



Emballagematerialerne er genanvendelige. Emballage skal altid bortskaffes jf. gældende miljøregler.

Oplysninger om loven om brugt elektrisk og elektronisk udstyr (elskrot)



Brugt elektrisk og elektronisk udstyr (elskrot) hører ikke til husholdningsaffaldet, men skal indsamles og/eller bortskaffes separat!

- Brugte (genopladelige) batterier, der ikke er permanent installeret i et brugt apparat, skal udtages i intakt tilstand inden aflevering! Sådanne batterier skal bortskaffes i henhold til batteriloven.
- Ejere og/eller brugere af elektriske og elektroniske apparater er juridisk forpligtet til at returnere sådanne efter brug.
- Slutbrugeren er eneansvarlig for at slette sine personlige oplysninger på det brugte apparat, der skal bortskaffes!
- Symbolet med den overstregede skraldespand betyder, at brugte elektriske og elektroniske apparater (elskrot) ikke må bortskaffes sammen med husholdningsaffald.
- Brugte elektriske og elektroniske apparater (elskrot) kan afleveres gratis på følgende steder:
 - Offentlige bortskaffelses- og/eller indsamlingssteder (f.eks. kommunale genbrugsstationer)
 - Salgssteder for elektroniske apparater (fysiske butikker og online), forudsat at forhandleren er forpligtet til at tage sådanne apparater retur - eller tilbyder dette frivilligt.
 - Du kan gratis aflevere op til tre brugte elektriske apparater pr. apparattype, med en maksimal kantlængde på 25 centimeter, hos producenten uden først at skulle købe et nyt apparat hos samme, eller du kan aflevere sådanne apparater på et andet autoriseret indsamlingssted i dit nærområde.
 - Du kan indhente yderligere tilbagetagningsbetingelser hos producenter og distributører hos disses respektive kundeservice.

- Hvis et nyt elektrisk apparat leveres af producenten til en privat husstand, kan producenten foranledige, at det gamle elektriske apparat afhentes gratis efter anmodning fra slutbrugeren. For at gøre dette skal du kontakte producentens kundeservice.
- Disse erklæringer gælder kun for apparater, der installeres og sælges i landene i EU, og som er underlagt det europæiske direktiv 2012/19/EU. I lande uden for EU kan der gælde forskellige regler for bortskaffelse af brugte elektriske og elektroniske apparater (elskrot).

Oplysninger om batteriloven



Brugte (genopladelige) batterier hører ikke til husholdningsaffaldet, men skal indsamles og/eller bortskaffes separat!

- For sikker udtagning af (genopladelige) batterier fra det elektriske apparat og for information om dets type og/eller kemiske system skal du være opmærksom på de yderligere oplysninger i betjenings- eller monteringsvejledningen.
- Ejere og/eller brugere af (genopladelige) batterier er juridisk forpligtet til at returnere sådanne efter brug. Returneringen er begrænset til levering af normale husholdningsmængder.
- Brugte batterier kan indeholde forurenende stoffer eller tungmetaller, der kan skade miljøet og menneskers sundhed. Genanvendelse af brugte batterier og udnyttelse af de ressourcer, de måtte indeholde, bidrager til at beskytte disse to vigtige goder.
- Symbolet med den overstregede skraldespand betyder, at (genopladelige) batterier ikke må bortskaffes sammen med husholdningsaffald.
- Hvis også forkortelserne Hg, Cd eller Pb er vist under skraldespandssymbolet, betyder dette følgende:
 - Hg: Batteri indeholder mere end 0,0005 % kviksølv
 - Cd: Batteri indeholder mere end 0,002 % cadmium
 - Pb: Batteri indeholder mere end 0,004 % bly
- (Genopladelige) batterier kan afleveres gratis på følgende steder:
 - Offentlige bortskaffelses- og/eller indsamlingssteder (f.eks. kommunale genbrugsstationer)
 - Salgssteder for (genopladelige) batterier
 - Tilbagetagningssteder for det fælles tilbagetagningsystem for brugte apparat-batterier
 - Producentens tilbagetagningssted (hvis producenten ikke er medlem af det fælles tilbagetagningsystem)

- Disse erklæringer gælder kun for (genopladelige) batterier, der sælges i landene i EU, og som er underlagt det europæiske direktiv 2006/66/EF. I lande uden for EU kan der gælde forskellige regler for bortskaffelse af (genopladelige) batterier.

Udtagning af genopladelige batterier inden bortskaffelse af apparater

- Inden apparatet bortskaffes, skal det integrerede genopladelige batteri udtages og bortskaffes separat ifølge gældende miljøregler.
- Åbne kontakter skal overklæbes, og det genopladelige batteri skal emballeres på en måde, så det ikke kan bevæge sig inde i emballagen. Vær også opmærksom på evt. yderligere nationale regler.

Information om muligheder for bortskaffelse af brugt udstyr fås ved henvendelse til kommunen.

Brændstof og olie

- Inden apparatet bortskaffes, skal brændstoftanken og motoroliebeholderen tømmes!
- Brændstof og motorolie hører ikke til i husholdningsaffald eller afløb, men skal indsamles og/eller bortskaffes separat!
- Tomme olie- og brændstofbeholdere skal bortskaffes i henhold til gældende miljøregler.

16. Afhjælpning af fejl

Fejl	Mulig årsag	Afhjælpning
Motoren vil ikke starte	Tændrørskabel afmonteret.	Tilslut tændrørskablet sikkert til tændrøret.
	Tilsmudset tændrør.	Rengør tændrør, indstil afstand eller udskift det.
	Manglende eller gammelt brændstof.	Påfyld ren, frisk benzin.
	Choker ikke i åbnet stilling.	Ved koldstart skal chokearmen stilles i pos. Choke.
	Brændstofledning tilstoppet.	Kontrollér brændstofledningen for knæk eller skader.
	Motor går ud.	Vent et par minutter inden genstart.
Motor kører uregelmæssigt	Tændrørstik løst.	Tilslut og fastgør tændrørskablet.
	Brændstofledning tilstoppet, eller brændstof gammelt.	Fyld tanken med ren, frisk benzin.
	Ventilation tilstoppet	Rengør luftfilter.
	Vand eller smuds i brændstofsystemet	Tøm tanken. Fyld tanken med frisk brændstof.
	Forkert karburatorindstilling	Kontakt kundeservice.
Motor overophedet	Motorolieniveau lavt.	Påfyld mere olie.
	Tilsmudset luftfilter.	Rens eller udskift luftfilteret.
	Luftstrøm begrænset.	Fjern og rengør huset.
	Karburator ikke rigtigt indstillet.	Kontakt kundeservice.
Maskinen bevæger sig ikke, selv om motoren kører	Der er ikke valgt korrekt gear.	Sæt afbryderebet i den rigtige koblingsposition.
Maskinen kører ikke ligeud	Forskelligt dæktryk	Kontrollér dæktryk.
Motoren vil ikke starte med E-start	Batteri afladet.	Oplad batteriet i min. 5 timer.

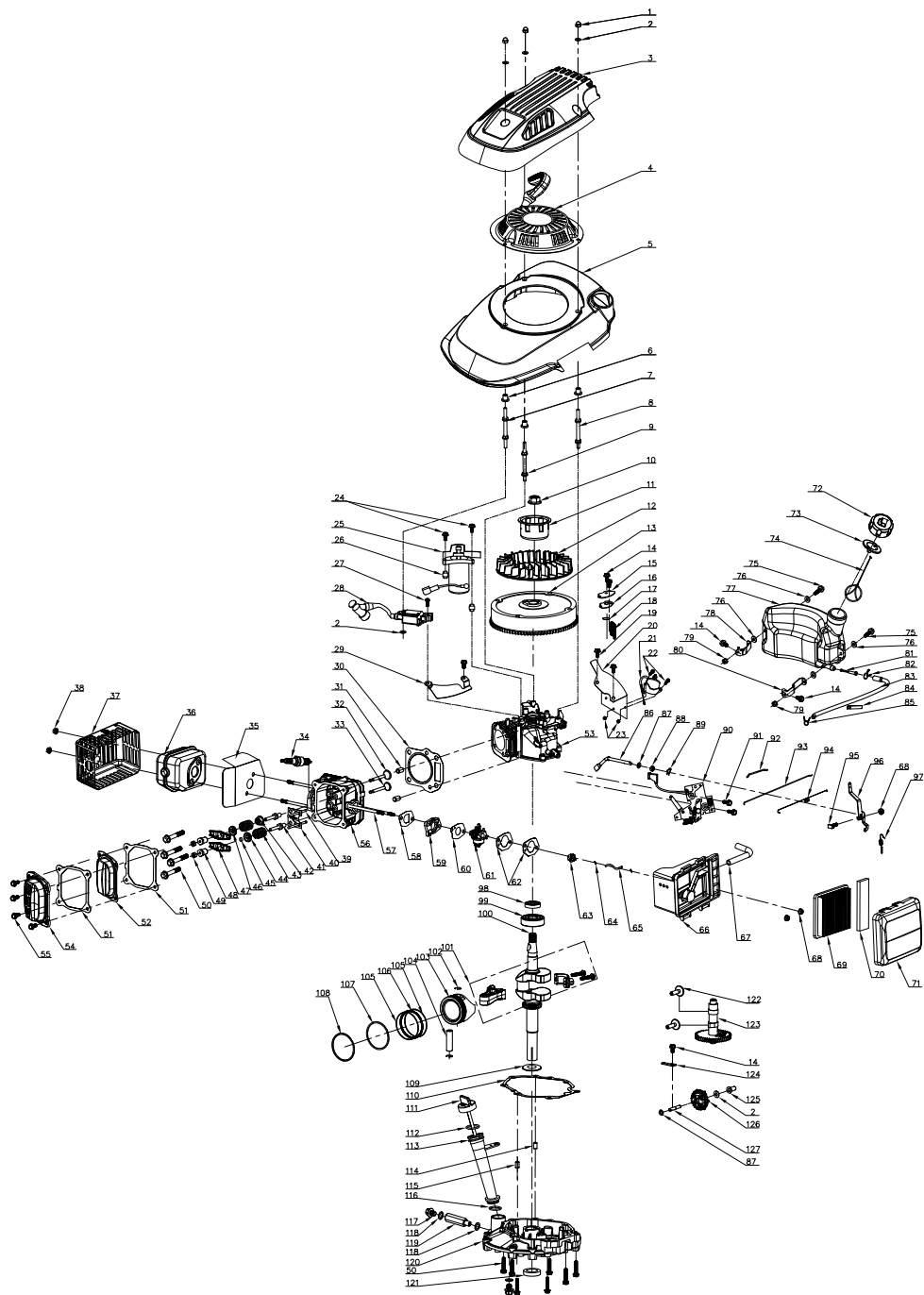

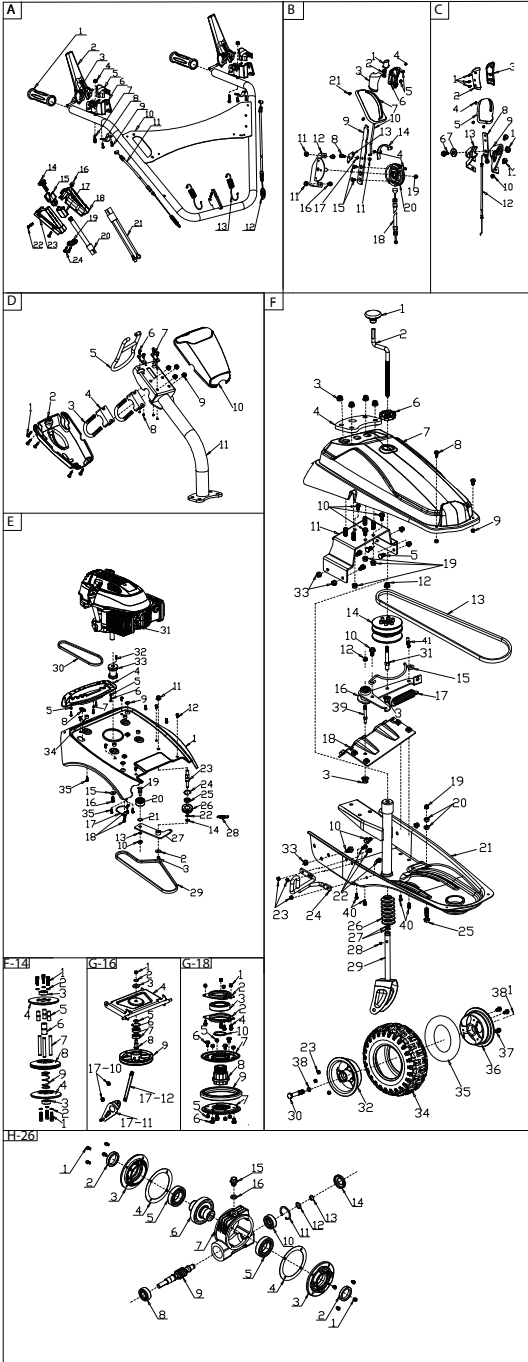

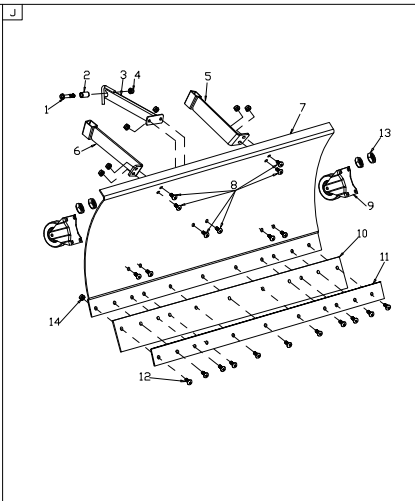
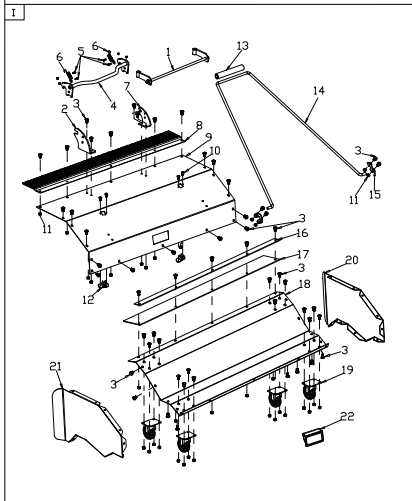
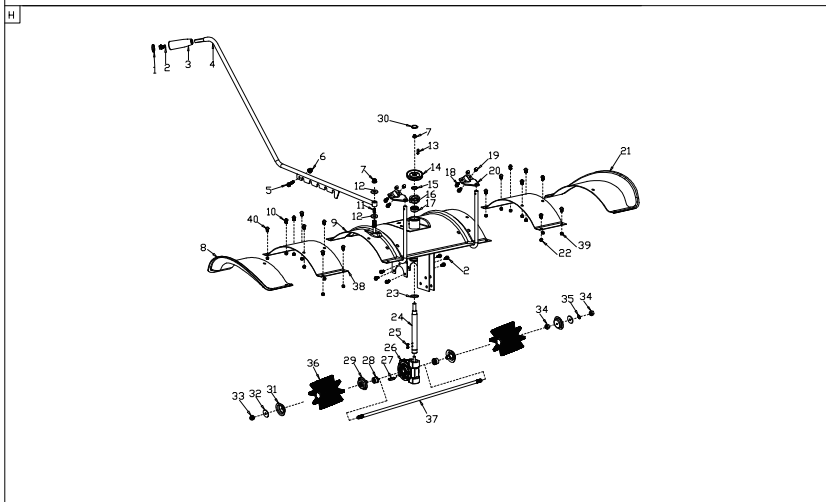
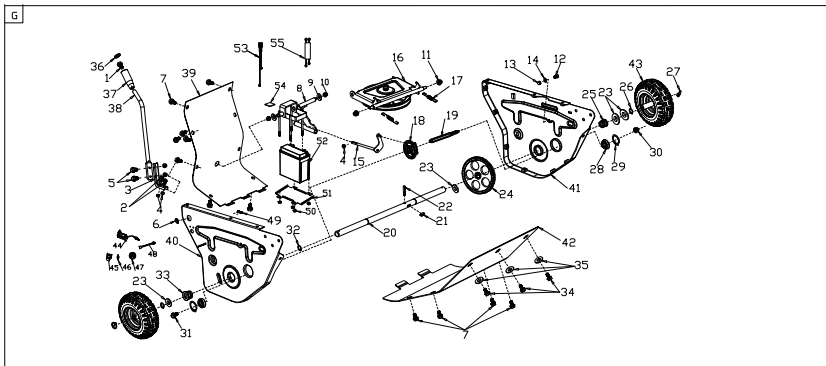

EG-Konformitätserklärung Originalkonformitätserklärung

EC Declaration of Conformity

Déclaration de conformité EC



Scheppach GmbH, Günzburger Str. 69, D-89335 Ichenhausen

DE	erklärt folgende Konformität gemäß EU-Richtlinie und Normen für den Artikel	ES	declara la conformidad siguiente según la directiva la UE y las normas para el artículo
GB	hereby declares the following conformity under the EU Directive and standards for the following article	PT	declara o seguinte conformidade com a Directiva da UE e as normas para o seguinte artigo
FR	déclare la conformité suivante selon la directive UE et les normes pour l'article	NL	verklaart hierbij dat het volgende artikel voldoet aan de daarop betrekking hebbende EG-richtlijnen en normen
IT	dichiara la seguente conformità secondo le direttive e le normative UE per l'articolo		

Marke / Brand / Marque:

SCHEPPACH

Art.-Bezeichnung:

KEHRMASCHINE - SC2200PE

Article name:

SWEEPER - SC2200PE

Nom d'article:

BALAYEUSE - SC2200PE

Art.-Nr. / Art. no. / N° d'ident.:

5908703903

<input type="checkbox"/>	2014/29/EU	<input type="checkbox"/>	2004/22/EG	<input type="checkbox"/>	89/686/EWG_96/58/EG	<input checked="" type="checkbox"/>	2000/14/EG_2005/88/EG
<input type="checkbox"/>	2014/35/EU	<input type="checkbox"/>	2014/68/EU	<input type="checkbox"/>	90/396/EWG	<input checked="" type="checkbox"/>	Annex V
<input checked="" type="checkbox"/>	2014/30/EU	<input checked="" type="checkbox"/>	2011/65/EU*	<input type="checkbox"/>		<input checked="" type="checkbox"/>	Annex VI Noise: measured L_{WA} = 95 dB; guaranteed L_{WA} = 98 dB P = 3,6 KW Notified Body: TÜV Rheinland LGA Products GmbH Tillystraße 2 - 90431 Nürnberg Notified Body No.: 0197
<input checked="" type="checkbox"/>	2006/42/EG	<input type="checkbox"/>		<input type="checkbox"/>		<input checked="" type="checkbox"/>	2016/1628/EU Emission. No: e24*2016/1628*2018/989SYA1/P*0044*01
<input type="checkbox"/>	Annex IV Notified Body: Notified Body No.: Certificate No.:						

Standard references:

EN 12100:2010; EN 14982:2009; EN ISO 3744:1995; ISO 11094:1991

Die alleinige Verantwortung für die Ausstellung dieser Konformitätserklärung trägt der Hersteller.

This declaration of conformity is issued under the sole responsibility of the manufacturer.

Le fabricant assume seul la responsabilité d'établir la présente déclaration de conformité.

* Der oben beschriebene Gegenstand der Erklärung erfüllt die Vorschriften der Richtlinie 2011/65/EU des Europäischen Parlaments und des Rates vom 8. Juni 2011 zur Beschränkung der Verwendung bestimmter gefährlicher Stoffe in Elektro- und Elektronikgeräten.

The object of the declaration described above fulfils the regulations of the directive 2011/65/EU of the European Parliament and Council from 8th June 2011, on the restriction of the use of certain hazardous substances in electrical and electronic equipment.

L'appareil décrit ci-dessus dans la déclaration est conforme aux réglementations de la directive 2011/65/EU du Parlement Européen et du Conseil du 8 juin 2011 visant à limiter l'utilisation de substances dangereuses dans la fabrication des appareils électriques et électroniques.

Ichenhausen, 28.03.2024

Signature / Andreas Pecher / Head of Project Management

First CE: 2018

Subject to change without notice

Documents registrar: David Rümpelein
Günzburger Str. 69, D-89335 Ichenhausen

EG-Konformitätserklärung Originalkonformitätserklärung

EC Declaration of Conformity

Déclaration de conformité EC



Scheppach GmbH, Günzburger Str. 69, D-89335 Ichenhausen

DE	erklärt folgende Konformität gemäß EU-Richtlinie und Normen für den Artikel	PL	deklaruje, że produkt jest zgodny z następującymi dyrektywami UE i normami
GB	hereby declares the following conformity under the EU Directive and standards for the following article	HU	az EU-irányelv és a vonatkozó szabványok szerinti következo megfeleloségi nyilatkozatot teszi a termékre
CZ	prohlašuje následující shodu podle směrnice EU a norem pro výrobek	HR	ovime izjavljuje da postoji sukladnost prema EU-smjernica i normama za sljedece artikle
SK	prehlasuje nasledujúcu zhodu podla smernice EU a noriem pre výrobok	SI	izjavlja slededco skladnost z EU-direktivo in normami za artikel

Marke / Brand / Marque:

SCHEPPACH

Art.-Bezeichnung:

KEHRMASCHINE - SC2200PE

Article name:

SWEEPER - SC2200PE

Nom d'article:

BALAYEUSE - SC2200PE

Art.-Nr. / Art. no. / N° d'ident.:

5908703903

<input type="checkbox"/> 2014/29/EU	<input type="checkbox"/> 2004/22/EG	<input type="checkbox"/> 89/686/EWG_96/58/EG	<input checked="" type="checkbox"/> 2000/14/EG_2005/88/EG
<input type="checkbox"/> 2014/35/EU	<input type="checkbox"/> 2014/68/EU	<input type="checkbox"/> 90/396/EWG	<input type="checkbox"/> Annex V
<input checked="" type="checkbox"/> 2014/30/EU	<input checked="" type="checkbox"/> 2011/65/EU*	<input type="checkbox"/>	<input checked="" type="checkbox"/> Annex VI Noise: measured L_{WA} = 95 dB; guaranteed L_{WA} = 98 dB P = 3,6 KW Notified Body: TÜV Rheinland LGA Products GmbH Tillystraße 2 - 90431 Nürnberg Notified Body No.: 0197
<input checked="" type="checkbox"/> 2006/42/EG			<input checked="" type="checkbox"/> 2016/1628/EU
Annex IV Notified Body: Notified Body No.: Certificate No.:			Emission. No: e24*2016/1628*2018/989SYA1/P*0044*01

Standard references:

EN 12100:2010; EN 14982:2009; EN ISO 3744:1995; ISO 11094:1991

Die alleinige Verantwortung für die Ausstellung dieser Konformitätserklärung trägt der Hersteller.

This declaration of conformity is issued under the sole responsibility of the manufacturer.

Le fabricant assume seul la responsabilité d'établir la présente déclaration de conformité.

* Der oben beschriebene Gegenstand der Erklärung erfüllt die Vorschriften der Richtlinie 2011/65/EU des Europäischen Parlaments und des Rates vom 8. Juni 2011 zur Beschränkung der Verwendung bestimmter gefährlicher Stoffe in Elektro- und Elektronikgeräten.

The object of the declaration described above fulfils the regulations of the directive 2011/65/EU of the European Parliament and Council from 8th June 2011, on the restriction of the use of certain hazardous substances in electrical and electronic equipment.

L'appareil décrit ci-dessus dans la déclaration est conforme aux réglementations de la directive 2011/65/EU du Parlement Européen et du Conseil du 8 juin 2011 visant à limiter l'utilisation de substances dangereuses dans la fabrication des appareils électriques et électroniques.

Ichenhausen, 28.03.2024

Signature / Andreas Pecher / Head of Project Management

First CE: 2018

Subject to change without notice

Documents registrar: David Rümpelein
Günzburger Str. 69, D-89335 Ichenhausen

EG-Konformitätserklärung Originalkonformitätserklärung

EC Declaration of Conformity

Déclaration de conformité EC



Scheppach GmbH, Günzburger Str. 69, D-89335 Ichenhausen

DE	erklärt folgende Konformität gemäß EU-Richtlinie und Normen für den Artikel	LV	apliecina šādu saskaņā ar ES direktīvu atbilstības un standarti šādu rakstu
GB	hereby declares the following conformity under the EU Directive and standards for the following article	FI	vakuuttaa täten, että seuraava tuote täyttää ala esitetyt EU-direktiivit ja standardit
EE	kinnitab käesolevaga nimetatud toote vastavust märgitud EL direktiividele ja standarditele	SE	försäkrar härmed följande överensstämmelse enligt EU-direktiv och standarder för följande artikeln
LT	pareiškia, taip atitiktis pagal ES direktyvos ir standartai šį straipsnį	DK	erklærer hermed, at følgende produkt er i overensstemmelse med nedenstående EUDirektiver og standarder

Marke / Brand / Marque:

SCHEPPACH

Art.-Bezeichnung:

KEHRMASCHINE - SC2200PE

Article name:

SWEEPER - SC2200PE

Nom d'article:

BALAYEUSE - SC2200PE

Art.-Nr. / Art. no. / N° d'ident.:

5908703903

<input type="checkbox"/> 2014/29/EU	<input type="checkbox"/> 2004/22/EG	<input type="checkbox"/> 89/686/EWG_96/58/EG	<input checked="" type="checkbox"/> 2000/14/EG_2005/88/EG	
<input type="checkbox"/> 2014/35/EU	<input type="checkbox"/> 2014/68/EU	<input type="checkbox"/> 90/396/EWG	<input type="checkbox"/> Annex V	
<input checked="" type="checkbox"/> 2014/30/EU	<input checked="" type="checkbox"/> 2011/65/EU*	<input type="checkbox"/>	<input checked="" type="checkbox"/> Annex VI Noise: measured L_{WA} = 95 dB; guaranteed L_{WA} = 98 dB P = 3,6 KW Notified Body: TÜV Rheinland LGA Products GmbH Tillystraße 2 - 90431 Nürnberg Notified Body No.: 0197	
<input checked="" type="checkbox"/> 2006/42/EG			<input checked="" type="checkbox"/> 2016/1628/EU Emission. No: e24*2016/1628*2018/989SYA1/P*0044*01	
<table border="1"> <tr> <td>Annex IV Notified Body: Notified Body No.: Certificate No.:</td> </tr> </table>				Annex IV Notified Body: Notified Body No.: Certificate No.:
Annex IV Notified Body: Notified Body No.: Certificate No.:				

Standard references:

EN 12100:2010; EN 14982:2009; EN ISO 3744:1995; ISO 11094:1991

Die alleinige Verantwortung für die Ausstellung dieser Konformitätserklärung trägt der Hersteller.

This declaration of conformity is issued under the sole responsibility of the manufacturer.

Le fabricant assume seul la responsabilité d'établir la présente déclaration de conformité.

* Der oben beschriebene Gegenstand der Erklärung erfüllt die Vorschriften der Richtlinie 2011/65/EU des Europäischen Parlaments und des Rates vom 8. Juni 2011 zur Beschränkung der Verwendung bestimmter gefährlicher Stoffe in Elektro- und Elektronikgeräten.

The object of the declaration described above fulfils the regulations of the directive 2011/65/EU of the European Parliament and Council from 8th June 2011, on the restriction of the use of certain hazardous substances in electrical and electronic equipment.

L'appareil décrit ci-dessus dans la déclaration est conforme aux réglementations de la directive 2011/65/EU du Parlement Européen et du Conseil du 8 juin 2011 visant à limiter l'utilisation de substances dangereuses dans la fabrication des appareils électriques et électroniques.

Ichenhausen, 28.03.2024

Signature / Andreas Pecher / Head of Project Management

First CE: 2018

Subject to change without notice

Documents registrar: David Rümpelein
Günzburger Str. 69, D-89335 Ichenhausen

Garantie DE

Offensichtliche Mängel sind innerhalb von 8 Tagen nach Erhalt der Ware anzuzeigen, andernfalls verliert der Käufer sämtliche Ansprüche wegen solcher Mängel. Wir leisten Garantie für unsere Maschinen bei richtiger Behandlung auf die Dauer der gesetzlichen Gewährleistungsfrist ab Übergabe in der Weise, dass wir jedes Maschinenteil, das innerhalb dieser Zeit nachweisbar in Folge Material- oder Fertigungsfehler unbrauchbar werden sollte, kostenlos ersetzen. Für Teile, die wir nicht selbst herstellen, leisten wir nur insoweit Gewähr, als uns Gewährleistungsansprüche gegen die Vorlieferanten zustehen. Die Kosten für das Einsetzen der neuen Teile trägt der Käufer. Wandlungs- und Minderungsansprüche und sonstige Schadensersatzansprüche sind ausgeschlossen.

Warranty GB

Apparent defects must be notified within 8 days from the receipt of the goods. Otherwise, the buyer's rights of claim due to such defects are invalidated. We guarantee for our machines in case of proper treatment for the time of the statutory warranty period from delivery in such a way that we replace any machine part free of charge which provably becomes unusable due to faulty material or defects of fabrication within such period of time. With respect to parts not manufactured by us we only warrant insofar as we are entitled to warranty claims against the upstream suppliers. The costs for the installation of the new parts shall be borne by the buyer. The cancellation of sale or the reduction of purchase price as well as any other claims for damages shall be excluded.

Garantie FR

Les défauts visibles doivent être signalés au plus tard 8 jours après la réception de la marchandise, sans quoi l'acheteur perd tout droit au dédommagement. Nous garantissons nos machines, dans la mesure où elles sont utilisées de façon conforme, pendant la durée légale de garantie à compter de la réception, sachant que nous remplaçons gratuitement toute pièce de la machine devenue inutilisable du fait d'un défaut de matière ou d'usinage durant cette période. Toutes les pièces que nous ne fabriquons pas nous-mêmes ne sont garanties que si nous avons la possibilité d'un recours en garantie auprès des fournisseurs respectifs. Les frais de main d'œuvre occasionnés par le remplacement des pièces sont à la charge de l'acquéreur. Tous droits à rédimption et toutes prétentions à une remise ainsi que tous autres droits à dommages et intérêts sont exclus

Garanzia IT

Vizi evidenti vanno segnalati entro 8 giorni dalla ricezione della merce, altrimenti decadono tutti i diritti dell'acquirente inerenti a vizi del genere. Appurato un impiego corretto da parte dell'acquirente, garantiamo per le nostre macchine per tutto il periodo legale di garanzia a decorrere dalla consegna in maniera tale che sostituiamo gratuitamente qualsiasi componente che entro tale periodo presenti dei vizi di materiale o di fabbricazione tali da renderlo inutilizzabile. Per componenti non fabbricati da noi garantiamo solo nella misura nella quale noi stessi possiamo rivendicare diritti a garanzia nei confronti dei nostri fornitori. Le spese per il montaggio dei componenti nuovi sono a carico dell'acquirente. Sono escluse pretese di risoluzione per vizi, di riduzione o ulteriori pretese di risarcimento danni.

Garantie NL

Zichtbare gebreken moeten binnen de 8 dagen na ontvangst van de goederen worden gemeld, zo niet verliest de verkoper elke aanspraak op grond van deze gebreken. Onze machines worden geleverd met een garantie voor de duur van de wettelijke garantietermijn. Deze termijn gaat in vanaf het moment dat de koper de machine ontvangt. De garantie houdt in dat wij elk onderdeel van de machine dat binnen de garantietermijn aantoonbaar onbruikbaar wordt als gevolg van materiaal- of productiefouten, kosteloos vervangen. De garantie vervalt echter bij verkeerd gebruik of verkeerde behandeling van de machine. Voor onderdelen die wij niet zelf produceren, geven wij enkel de garantie die wij zelf krijgen van de oorspronkelijke leverancier. De kosten voor de montage van nieuwe onderdelen vallen ten laste van de koper. Eisen tot het aanbrengen van veranderingen of het toestaan van een korting en overige schadeloosstellingsclaims zijn uitgesloten.

Garantía ES

Los defectos evidentes deberán ser notificados dentro de 8 días después de haber recibido la mercancía, de lo contrario el comprador pierde todos los derechos sobre tales defectos. Garantizamos nuestras máquinas en caso de manipulación correcta durante el plazo de garantía legal a partir de la entrega. Sustituiremos gratuitamente toda pieza de la máquina que dentro de este plazo se torne inútil a causa de fallas de material o de fabricación. Las piezas que no son fabricadas por nosotros mismos serán garantizadas hasta el punto que nos corresponda garantía del suministrador anterior. Los costes por la colocación de piezas nuevas recaen sobre el comprador. Están excluidos derechos por modificaciones, aminoraciones y otros derechos de indemnización por daños y perjuicios.

Garantia PT

Para este aparelho concedemos garantia de 24 meses. A garantia cobre exclusivamente defeitos de material ou de fabricação. Peças avariadas são substituídas gratuitamente. cabe ao cliente efetuar a substituição. Assumimos a garantia unicamente de peças genuínas. Não há direito à garantia no caso de: peças de desgaste, danos de transporte, danos causados pelo manejo indevido ou pela desatenção as instruções de serviço, falhas da instalação elétrica por inobservância das normas relativas à electricidade. Além disso, a garantia só poderá ser reivindicada para aparelhos que não tenham sido consertados por terceiros. O cartão de garantia só vale em conexão com a fatura.

Garantie DE

Offensichtliche Mängel sind innerhalb von 8 Tagen nach Erhalt der Ware anzuzeigen, andernfalls verliert der Käufer sämtliche Ansprüche wegen solcher Mängel. Wir leisten Garantie für unsere Maschinen bei richtiger Behandlung auf die Dauer der gesetzlichen Gewährleistungsfrist ab Übergabe in der Weise, dass wir jedes Maschinenteil, das innerhalb dieser Zeit nachweisbar in Folge Material- oder Fertigungsfehler unbrauchbar werden sollte, kostenlos ersetzen. Für Teile, die wir nicht selbst herstellen, leisten wir nur insoweit Gewähr, als uns Gewährleistungsansprüche gegen die Vorlieferanten zustehen. Die Kosten für das Einsetzen der neuen Teile trägt der Käufer. Wandlungs- und Minderungsansprüche und sonstige Schadensersatzansprüche sind ausgeschlossen.

Warranty GB

Apparent defects must be notified within 8 days from the receipt of the goods. Otherwise, the buyer's rights of claim due to such defects are invalidated. We guarantee for our machines in case of proper treatment for the time of the statutory warranty period from delivery in such a way that we replace any machine part free of charge which provably becomes unusable due to faulty material or defects of fabrication within such period of time. With respect to parts not manufactured by us we only warrant insofar as we are entitled to warranty claims against the upstream suppliers. The costs for the installation of the new parts shall be borne by the buyer. The cancellation of sale or the reduction of purchase price as well as any other claims for damages shall be excluded.

Záruka CZ

Viditelné vady jsou poukazatelné během 8 dní od obdržení zboží, jinak ztrácí zákazník všechny nároky týkající se takovýchto vad. Poskytujeme záruku na naše stroje, s kterými je správně zacházeno, na dobu zákonně záruční lhůty začínající od doručení tak, že bezplatně vyměníme každou část stroje, která se během této doby může stát prokazatelně nepoužitelnou následkem materiálové či výrobní vady. Na díly, které sami neopravujeme, poskytujeme záruku pouze v rozsahu, v němž nám přísluší nárok na záruční plnění vůči subdodavatelé. Náklady na instalaci nového dílu nese zákazník. Nárok na výměnu zboží, na slevu a jiné nároky na odškodnění jsou vyloučené.

Záruka SK

Zrejme vady musia byť predstavené v priebehu 8 dní po obdržaní tovaru, ináč zákazník stratí všetky nároky týkajúce sa takejto vady. Ponúkame záruku na naše aparáty, ktoré sú správne používané počas zákonného termínu záruky tak, že bezplatne vymeníme každú časť aparátu, ktorá sa v priebehu tohto času môže stať dokázateľne nefunkčnou dôsledkom materiálnej či výrobnéj vady. Na časti ktoré sami nevyrobíme, poskytujeme záruku iba v rozsahu, v ktorom nám prísluší nárok na záručné plnenie k subdodávateľovi. Za trovy týkajúce sa inštalácie novej súčiastky je zodpovedný zákazník. Nárok na výmenu tovaru, na zľavu a iné nároky na nahradenie škody sú vylúčené.

Szavatosság HU

A nyilvántaló hibákat ki kell jelenteni számított 8 napon belül az áruk, különben a vevő elveszti minden igényt az ilyen hibák. Kínálunk garanciát a gépeinket a megfelelő kezeléssel időtartamának hallgatlagos garancia a szállítási időpontját oly módon, hogy cserélje ki minden egyes részre ezen idő alatt észlelhető a sorban anyag-vagy gyártási legyen hibával, ingeny. Az alkatrészeket, hogy nem termel magunkat, hogy csak olyan garanciát, hiszen jogosultak jótállási igények beszállítókkal szemben. A költség beillesztése az új részek a vevőnek. Átalakítása és csökkentése követelések és egyéb kártérítési igények ki vannak zárva.

Gwarancja PL

Wszelkie uszkodzenia musz być zgłaszane w przeciagu 8 dni od daty otrzymania towaru, w przeciwnym wypadku, prawo do reklamacji wygasa. Gwarantujemy, że w czasie trwania gwarancji wymienimy wszelkie części maszyny, które okazały się niesprawne na skutek wad materiału z jakiego zostały wykonane lub błędów w produkcji bez dodatkowych opłat pod warunkiem, że maszyna będzie obsługiwana zgodnie z zaleceniami. W odniesieniu do części nie produkowanych przez nas, gwarancja obowiazuje tylko w przypadku naszych dostawców. Koszty instalacji nowych części są ponoszone przez klienta. Odszkodowania wynikłe z uszkodzeń maszyny oraz redukcje ceny zakupu maszyny w ramach reklamacji nie będą rozpatrywane.

Garancija HR

Vidljive štete se moraju prijaviti u roku od 8 dana od primitka robe U suprotnom slučaju kupac gubi pravo na reklamaciju. Mi jamčimo za naše strojeve u slučaju ispravnog postupanja tijekom perioda zakonskog jamstva tako što zamijenujemo besplatno bilo koji dio stroja koji dokazano postane neupotrebljiv uslijed neispravnog materijala ili grešaka u proizvodnji u tom vremenskom periodu Za dijelove koje mi nismo proizveli jamčimo samo ukoliko imamo pravo na reklamaciju prema dobavljačima Troškove za ugradnju novih dijelova snosi kupac Molbe za smanjenjem cijene kao i sve druge reklamacije zbog šteta su isključene.

Garancija SI

Očitne pomanjkljivosti je potrebno naznaniti 8 dni po prejemu blaga, v nasprotnem primeru izgubi kupec vse pravice do garancije zaradi takšnih pomanjkljivosti. Za naše naprave dajemo garancijo ob pravilni uporabi za čas zakonsko določenega roka garancije od prodaje in sicer na takšen način, da vsak del naprave brezplačno nadomestimo, za katerega bi se v tem roku izkazalo, da je zaradi slabega materiala ali slabe izdelave neuporaben. Za dele, ki jih sami ne izdelujemo, jamčimo samo toliko, kolikor zahteva garancija drugih podjetij. Stroški za vstavljanje novih delov nosi kupec. Zahteve za spreminjanje in zmanjšanje ter ostale zahteve za nadomestilo škode so izključene.

Garantie DE

Offensichtliche Mängel sind innerhalb von 8 Tagen nach Erhalt der Ware anzuzeigen, andernfalls verliert der Käufer sämtliche Ansprüche wegen solcher Mängel. Wir leisten Garantie für unsere Maschinen bei richtiger Behandlung auf die Dauer der gesetzlichen Gewährleistungsfrist ab Übergabe in der Weise, dass wir jedes Maschinenteil, dass innerhalb dieser Zeit nachweisbar in Folge Material- oder Fertigungsfehler unbrauchbar werden sollte, kostenlos ersetzen. Für Teile, die wir nicht selbst herstellen, leisten wir nur insoweit Gewähr, als uns Gewährleistungsansprüche gegen die Vorlieferanten zustehen. Die Kosten für das Einsetzen der neuen Teile trägt der Käufer. Wandlungs- und Minderungsansprüche und sonstige Schadensersatzansprüche sind ausgeschlossen.

Warranty GB

Apparent defects must be notified within 8 days from the receipt of the goods. Otherwise, the buyer's rights of claim due to such defects are invalidated. We guarantee for our machines in case of proper treatment for the time of the statutory warranty period from delivery in such a way that we replace any machine part free of charge which provably becomes unusable due to faulty material or defects of fabrication within such period of time. With respect to parts not manufactured by us we only warrant insofar as we are entitled to warranty claims against the upstream suppliers. The costs for the installation of the new parts shall be borne by the buyer. The cancellation of sale or the reduction of purchase price as well as any other claims for damages shall be excluded.

Garantii EE

Ilmselgetest vigadest tuleb teatada 8 päeva jooksul pärast kauba kättesaamist, vastasel juhul kaotab ostja kõik õigused garantiile nimetatud vigade tõttu. Õige käsitsemise korral anname oma masinatele garantii seadusega ettenähtud ajaks alates kauba üleandmisest nii, et vahetame tasuta välja kõik masina osad, mis nimetatud aja jooksul peaks muutuma kasutuskõlbmatuks materjali- või tootmisvea tõttu. Osade eest, mida me ise ei tooda, anname garantii vaid selles osas, mis tarnija on meile garanteerinud. Uute osade paigaldamise kulud kannab ostja. Muutmis- ja amortisatsiooninõuded ning muud kahjutasunõuded välistatakse.

Garantija LV

Acīmredzami defekti ir jāpaziņo 8 dienu laikā no precēs saņemšanas. Pretējā gadījumā pircēja tiesības pieprasīt atļidzību par šādiem defektiem ir spēkā neesošas. Mēs dodam garantiju savām iekārtām, ja pircējs pret tām atbilstoši izturas garantijas laikā. Mēs apņemamies bez maksas piegādāt jebkuru rezerves daļu, kas iespējams kļūvusi nelietoājama bojātu materiālu vai ražošanas defektu dēļ šajā laika periodā. Attiecībā uz rezerves daļām, kuras nav mūsu ražotas, mēs garantējam tikai gadījumā, ja mums ir garantija no saviem piegādātājiem. Jauno detaļu uzstādīšanas izmaksas ir jāuzņemas pircējam. Pirkuma atcelšana vai pirkuma cenas samazināšana, kā arī jebkuras citas prasības par bojājumu atļidzināšanu netiek izskatītas.

Garantija LT

Dėl akivaizdžiai matomų defektų turi būti informuota per 8 dienas nuo įrenginio gavimo momento. Kitu atveju pirkėjo teisė reikšti pretenziją dėl šių defektų yra negaliojanti. Savo įrenginiams mes garantuojame įstatymo nustatytą pilną aptarnavimą garantinio laikotarpio metu, jei yra laikomasi gamintojo-vartotojo susitarimo ir mes pažadame nemokamai pakeisti bet kurias mašinos dalis, sugedusias dėl blogos medžiagos ar gamyklinio broko. Mes neatsakome už dalis, pagamintas ne mūsų ir jūsų gautas iš kito tiekėjo. Naujų dalių montavimo kaštai yra pirkėjo atsakomybė. Pirkimo nutraukimas ar pirkimo kainos sumažinimas, kaip ir bet kurios kitos pretenzijos dėl nuostolių nebūs patenkinamos.

Garanti SE

Med denna maskin följer en 24 månaders garanti. Garantien täcker endast material- och konstruktionsfel. Defekta delar ersätts utan omkostningar, men kunden står för installationen. Vår garanti täcker endast original-delar. Anspråk på garanti öreligger inte för: garantien täcker ej, transportskador, skador orsakade av felaktig behandling och då skötsel föreskrifter inte beaktats. Vidare kan garantikrav endast ställas för maskiner som inte har reparerats av tredje part.

Takuu FI

Ilmeisistä puutteista tulee ilmoittaa kahdeksan päivän kuluessa tavarann vastaanottamisesta. Muutoin ostaja ei voi vaatia korvausta ko. puutteista. Annamme takuun oikein käsitellyille koneillemme lakisääteiseksi takuujaksiksi tavarann luovutuksesta alkaen siten, että vaihdamme korvauksetta minkä tahansa ko- neenosan, joka osoittautuu tämän ajan kuluessa käyttökkelvottomaksi raaka-aine- tai valmistusvirheestä johtuen. Osille, joita emme valmistane itse, annamme takuun vain mikäli osien toimittaja on antanut niistä takuun meille. Uusien osien asennuskustannukset maksaa ostaja. Purku- ja vähennysvaatimukset ja muut vahingonkorvausvaatimukset eivät tule kysymykseen.

Garanti DK

Åbenlyse fejl og mangler skal anmeldes senest 8 dage efter modtagelsen af varen; ellers mister køberen alle garantikrav i forbindelse med sådanne fejl og mangler. Vi yder garanti på vores maskiner, hvis disse håndteres korrekt, i hele den lovlige garantiperiode fra leveringsdatoen at regne i det omfang, at vi gratis udskifter enhver maskindel, der beviseligt er ubrugelig som følge af materiale- eller produktionfejl. For dele, som vi ikke selv fremstiller, yder vi kun garanti i det omfang, at vi kan rejse garantikrav over for underleverandørerne. Køberen opbeholder omkostningerne i forbindelse med montering af nye dele. Omstillings- og reduktionskrav samt andre erstatningskrav er udelukket.